

## DMX129DAB DMX129BT

MONITOR MED MOTTAGARE

### BRUKSANVISNING

JVCKENWOOD Corporation

- Uppdaterad information (senaste bruksanvisningen, etc.) finns tillgänglig på <https://www.kenwood.com/cs/ce/>.

#### Modellnamn indikationsposition

Se "Ta bort kantramen" (*sid.21*)

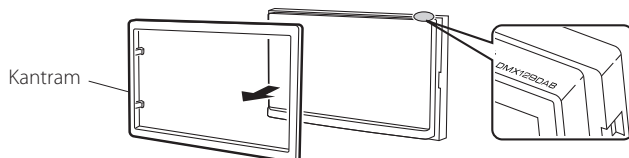

# Innehåll

Före användning.....	2
Så här läser du handboken.....	2
Försiktighetsåtgärder.....	2
<b>Att sätta igång.....</b>	<b>3</b>
Klockinställningar.....	3
<b>Grunder.....</b>	<b>4</b>
Funktioner för frontpanelens knappar.....	4
Vanliga funktioner.....	4
Beskrivning av HOME-skärmen.....	5
Kildekontrollskjermen.....	5
<b>Digitalradio.....</b>	<b>6</b>
Digitalradio, grundläggande användning.....	6
Inställning av digitalradion.....	6
<b>Radio.....</b>	<b>7</b>
Radio, grundläggande användning.....	7
Presenterer stationer.....	7
Radioinställning.....	7
<b>USB.....</b>	<b>8</b>
Förberedelser.....	8
Uppspelningsfunktioner.....	8
<b>iPhone.....</b>	<b>9</b>
Förberedelser.....	9
Uppspelningsfunktioner.....	9
<b>Spegling.....</b>	<b>10</b>
Förberedelser.....	10
Funktioner för spegling.....	10
<b>Externa komponenter.....</b>	<b>11</b>
Att använda externa ljud-/video-spelare.....	11
Backkamera.....	11
Lærer funksjon av å styre fjernsyn.....	12
Reverser med ATT.....	12
<b>Bluetooth.....</b>	<b>13</b>
Registrera din smartphone på enheten.....	13
Bluetooth-inställning.....	13
Ta emot ett samtal.....	14
Ringa ett telefonsamtal.....	14
Spela upp med Bluetooth-ljudenheten.....	15
<b>Ljudkontroll.....</b>	<b>16</b>
Allmän ljudkontroll.....	16
Equalizerkontroll.....	16
Högtalar-/delningsfilterinställningar.....	17
Lyssnarposition DTA.....	17
Sound Effect.....	17
<b>Fjärrkontroll.....</b>	<b>18</b>
Sätta i batterierna.....	18
Fjärrkontrollens knappfunktioner.....	18
<b>Installation.....</b>	<b>19</b>
Före installationen.....	19
Installation av enheten.....	20
<b>Om enheten.....</b>	<b>24</b>
Mer information.....	24
Felsökning.....	25
Specifikationer.....	26
Copyright.....	28

# Före användning

## Så här läser du handboken

- De paneler som visas i guiden är exempel som används för att tydligt förklara funktionerna. Därför kan de skilja sig från de paneler som verkligen visas på din enhet.
- Vid användningen indikerar en parentes den knapp eller programknapp du ska använda.  
< >: Indikerar panelknapparnas namn.  
[ ]: indikerar pekknapparnas namn



Detta symbolet på produktet betyder att det finns viktiga operationer och vedlikehållningsanvisningar i detta manuella. Vær forsiktig å lese instruksjoner i dette manualet.

## Försiktighetsåtgärder

### ⚠ VARNING

#### ■ För att förhindra skador och brand, vidta följande försiktighetsåtgärder:

- För att förhindra kortslutning, lämna aldrig kvar något metallobjekt (t.ex. mynt eller metallverktyg) inuti enheten.
- Titta inte på enhetens bildskärm under en längre period medan du kör.
- Om du får problem under installationen, kontakta din KENWOOD-återförsäljare.

#### ■ Försiktighetsåtgärder när du använder enheten

- När du handlar valfria tillbehör, kontrollera med din KENWOOD-återförsäljare så att de fungerar tillsammans med din modell och i ditt område.
- Du kan velge et språk for å vise meny, audiofiltegn etc. Se **Start (sid.3)**
- Funktionerna Radio Data System och Radio Broadcast Data System fungerar inte där tjänsten inte stöds av någon radiostation.

#### ■ Skydda skärmen

- För att skydda skärmen från skador, använd inte en kulspeppenna eller liknande verktyg för att peka med.

#### ■ Rengöra enheten

Om enhetens frontpanel är smutsig, torka av den med en torr mjuk trasa, som t.ex. en silikontrasa. Om frontpanelen är mycket smutsig, torka av smutsen med en trasa som är fuktad med ett neutralt rengöringsmedel och torka sedan av den igen med en torr mjuk trasa.

### ⚠ FÖRSIKTIGHET

- Att spraya rengöringsmedel direkt på enheten kan påverka dess mekaniska delar. Att torka av frontpanelen med en hård trasa eller att använda en flyktig vätska, som t.ex. thinner eller alkohol, kan repa ytan eller ta bort screentryck.

#### ■ Hur du återställer din enhet

Om enheten eller den anslutna enheten inte fungerar som den ska, återställ den.



Återställningsknapp

# Att sätta igång

## 1 Vrid bilens startnyckel till ACC.

Enheten är påslagen, läs varningen och tryck på "Agree" för att komma in på skärmen.



## 2 Tryck på knappen <⏻MENU>.

## 3 Tryck på [⚙️].

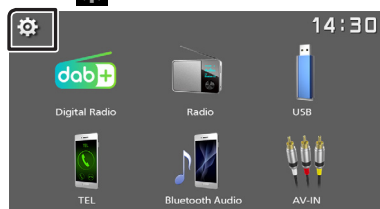

## 4 Tryck på motsvarande knapp och ställ in värdet.

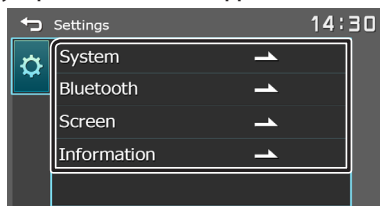

### [System]

#### [Beep Tone]

Aktiverar eller inaktiverar knappljudet. "ON" (PÅ) (standard), "OFF" (AV)

#### [Language]

Välj språket som ska användas för funktionsskärmar och inställningsalternativ. Standard är "English" (engelska).

#### [Time/Date]

Ställ in tiden. (sid.3)

#### [Clock Mode]

Välj format för tidsvisningen. [12hr] / [24hr] (standard)

#### [Steering Remote]

Ställer in önskad funktion i styrfjärrkontrollen. Se **Styrfjärrkontrollens inlärningsfunktion (sid.12)**

#### [Parking Guidelines]

Du kan visa riktlinjer för parkering för att underlätta parkeringen när du växlar till backväxel (R). Standard är "ON."

### [Guidelines SETUP]

Om du väljer [ON] för [Parking Guidelines], använder du detta alternativ för att justera parkeringshjälpelinjerna. Se **För att justera parkeringsriktlinjerna (sid.12)**

### [Reverse with ATT (-20dB)]

När växeln flyttas till backläget (R) justeras enhetens volym. Standardvärdet är "ON". Se **Så här justerar du bakåt med ATT (sid.12)**

### [System Reset]

Tryck på [System Reset] och sedan på [YES] för att återställa alla inställningar till de ursprungliga grundinställningarna.

### [Bluetooth]

Visar skärmen med Bluetooth-inställningar. (sid.13)

### [Screen]

#### [Dimmer]

Välj hur stark skärmbelysningen ska vara. "High" (standard) / "Mid" / "Low"

#### [Demo]

Välj demonstrationsläget. Standard är "ON."

### [Information]

Visar enhetens programvaruversion.

## 5 Tryck på [↩️].

## Klockinställningar

### ☑️ Synchronisera klockan med FM RDS

Aktivera [RDS Clock Sync].

Se **Radioinställning (sid.7)**.

### ☑️ Ställ in klockan manuellt

🔗 OBS!

• Inaktivera [RDS Clock Sync] innan du justerar klockan.

## 1 Tryck på knappen <⏻MENU>.

## 2 Tryck på [⚙️].

## 3 Tryck på [System].

## 4 Tryck på [Time/Date].

Klockskaermen visas.

## 5 Tryck på [▲] eller [▼] för att ställa in tiden.

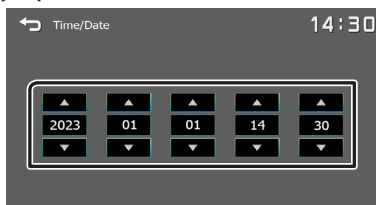

## 6 Tryck på [↩️].

# Grunder

## Funktioner för frontpanelens knappar

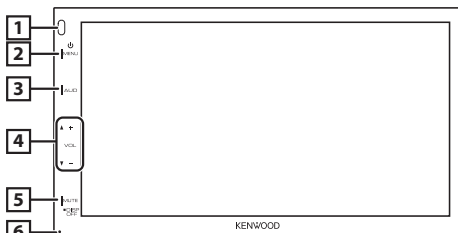

### 1 Fjärrkontrollsensor

- Tar emot fjärrkontrollens signal.

### 2 MENU

- Visar HOME-skärmen. **(sid.5)**
- Tryck och håll nere sekunden stänger av strömmen.
- När strömmen är frånslagen kopplar du till strömmen med denna knapp.

### 3 AUD

- Visar ljudskärmen.\* **(sid.16)**
- \* Ljudskärmen visas inte om inställningsskärmen, listskärmvisningen eller liknande är aktiva.

### 4 +, - (Volym)

- Justerar volymen. Volymen kommer att öka till 15 när du fortsätter att trycka på [+].

### 5 MUTE/ DISP OFF (Display av)

- Stänger av/återställer ljudet.
- Tryck och håll ner skärmen stängs av. När skärmen är avstängd, tryck på displayen för att slå på skärmen.

### 6 Återställ

- Om enheten eller den anslutna enheten inte fungerar som den ska, återställs enheten till fabriksinställningar när denna knapp trycks in.

## Vanliga funktioner

### Slå på strömmen

#### 1 Tryck på knappen <MENU>.



### Slå av strömmen

#### 1 Tryck och håll <MENU>-knappen.



### Justera ljudstyrkan

#### 1 Tryck på knappen <+> eller <->.

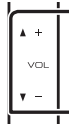

OBS!

- Volymen kommer att öka till 15 när du fortsätter att trycka på [+].

### Stänger av ljudet

#### 1 Tryck på knappen <MUTE>.

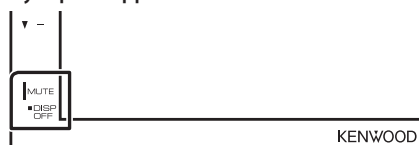

- För att återställa ljudet, tryck på knappen igen eller justera ljudstyrkan.

### Stänga av skärmen

#### 1 Tryck och håll <MUTE>-knappen.



- För att slå på skärmen, tryck på displayen.

## Grunder

### Beskrivning av HOME-skärmen

1 Tryck på knappen <⏻MENU>.



HOME-skärmen visas.

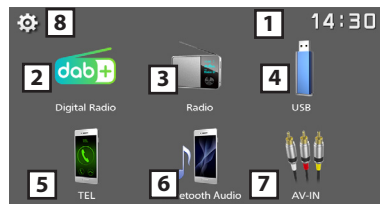

- 1 Skärm för klocka  
Tryck för att visa skärmen för klockan.
- 2 Växlar till digitala radiosändningar. \* **(sid.6)**  
\* Endast DMX129DAB
- 3 Byter till radiosändning. **(sid.7)**
- 4 **[USB]**   
Spelar filer på en USB-enhet. **(sid.8)**  
**[iPhone]**   
Spelar upp en iPhone. **(sid.9)**  
Spelar upp en iPhone.  
**[Mirroring]**   
Visar den speglade skärmen. **(sid.10)**
  - När en Android-enhet med den installerade applikationen "Mirroring OB for KENWOOD" är ansluten.
- 5 Visar skärmen Hands Free. **(sid.13)**
- 6 Spelar upp från en bluetooth-ljudspelare. **(sid.15)**
- 7 Byter till en extern komponent som är ansluten till AV-IN-ingången. **(sid.11)**
- 8 Visar SETUP-skärmen. **(sid.3)**

### Källkontrollskärm



- 1 **[⏪]**: Återgår till den föregående skärmen.  
**[📶]**: Visar ljudskärmen. **(sid.16)**

# Digitalradio (DMX129DAB)

## Digitalradio, grundläggande användning

1 Tryck på knappen <MENU>.

2 Tryck på [Digital Radio].

### Skärm för källkontroll

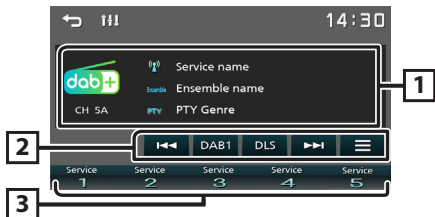

- 1 Visar information om aktuell tjänst:  
Tjänstenamn, ensemble-namn, PTY-genre, kanal
- 2 **[DAB]** : Växlar digitalradios förinställningsband.  
"DAB1", "DAB2", "DAB3"  
**[DLS]** : Visar Dynamic Label Segment-skärmen.  
**[<<<] [>>>]** : Välj en ensemble, tjänst och komponent.  
**[☰]** : Visar inställningsskärmen för digitalradion.  
(sid.6)

- 3 Hämtar den sparade tjänsten.  
När du trycker på den under två sekunder lagras den aktuella mottagningstjänsten i minnet.

### Spara en tjänst

Du kan spara den aktuella mottagna tjänsten i minnet.

1 Ställ in en tjänst som du vill förinställa.

2 Tryck och håll kvar [#] (#:1-5) som du vill lagra tjänsten på.

### Välj en sparad tjänst

1 Tryck på [#] (#:1-5).

## Inställning av digitalradion

1 Tryck på [☰].

2 Ställ in varje funktion som följer.

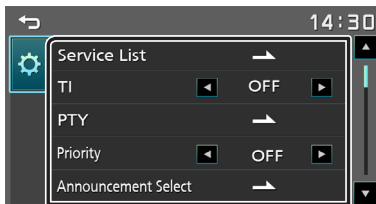

### [Service List]

Visar tjänstlistskärmen.

- **[☰]** : Tryck på denna och sedan på [Yes] för att hitta den senaste listan över tjänster.

### [TI]

Byter till trafikinformation när trafikmeddelandet startar.

"ON" (PÅ), "OFF" (AV) (standard)

### [PTY]

Söker efter program utifrån programtyp.

### [Priority]

Om Radio Data System tillhandahåller samma tjänst när mottagningen från Digital Radio blir dålig, växlar enheten till Radio Data System automatiskt.

"ON" (PÅ), "OFF" (AV) (standard)

### [Announcement Select]

Byter till meddelandetjänsten.

### [Related Service]

När du väljer PÅ, växlar enheten till en relaterad tjänst (om sådan finns) när ett DAB-tjänstnätverk inte är tillgängligt. Standard är "OFF."

### [Antenna Power]

Ställer in strömmen till den digitala radioantennen. Ställ in till "ON" när den digitala radioantennen används med en booster. Standard är "ON."

3 Tryck på [↵].

# Radio

## Radio, grundläggande användning

- 1 Tryck på knappen <☰MENU>.
- 2 Tryck på [Radio].

### ☑ Skärm för källkontroll



- 1 Visar information om aktuell station:  
PS-namn, frekvens, PTY-genre, indikatorobjekt
- 2 **[FM]** : Växlar FM-band.  
"FM1", "FM2", "FM3"  
**[AM]** : Växlar AM-band.  
"AM1", "AM2"  
**[◀▶]** : Ställer automatiskt in en station med god mottagning.  
**[☰]** : Visar radioinställningsskärmen. (sid.7)
- 3 Hämtar den sparade stationen.  
När du trycker på den under två sekunder lagras den aktuella mottagningsstationen i minnet.

### ☑ Autominne

Du kan förinställa 6 stationer för det aktuella bandet (FM1/FM2/FM3/AM1/AM2).

- 1 Tryck på **[FM]** eller **[AM]** för att välja band.
- 2 Tryck på **[☰]**.
- 3 Tryck på **[Auto Store]**.  
De lokala stationerna med de starkaste signalerna hittas och sparas automatiskt.

### ☑ Manuellt minne

Du kan spara aktuell mottagningsstation i minnet.

- 1 Ställ in en station som du vill förinställa.
  - 2 Tryck och håll kvar [#] (#:1-6) som vill du lagra stationen på.
- ☑ Återkallar förinställd station.
- 1 Tryck på [#] (#:1-6).

## Radioinställning

- 1 Tryck på **[☰]**.
- 2 Ställ in varje funktion som följer.

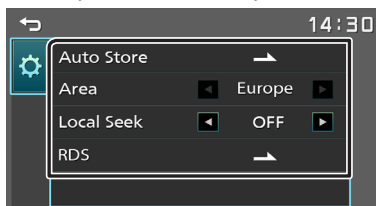

### [Auto Store]

Söker och sparar automatiskt de 6 stationerna med de starkaste signalerna för det valda bandet. "Auto Store" (automatisk lagring) visas.

### [Area]

"Europe" : AM/FM-intervall: 9 kHz/50 kHz.

### [Local Seek]

Tar endast emot från stationer med tillräcklig signalstyrka. (**LOC**-indikatorn lyser upp).  
"ON" (PÅ), "OFF" (AV) (standard)

### [RDS] \*1

Visar RDS-inställningsskärmen.

### [AF]

Om mottagningen från en station försämras växlar radion automatiskt till en station som sänder samma program i samma Radio Data System-nätverk.  
"ON" (PÅ) (standard), "OFF" (AV)

### [TA]

Byter till trafikinformation när trafikmeddelandet startar. (**TI**-indikatorn tänds).  
"ON" (PÅ), "OFF" (AV) (standard)

### [RDS Clock Sync]

Synkroniserar radiodatasystemsstationens tidsdata och denna enhets klocka.  
"ON" (PÅ) (standard), "OFF" (AV)

### [PTY]

Välj en programtyp.

### [PTY Seek]

Söker efter program utifrån programtyp.

\*1 Endast FM

- 3 Tryck på **[↵]**.

# USB

## Förberedelser

### ■ Ansluta en USB-enhet

- 1 Tag bort skyddet från USB-uttaget.
- 2 Anslut USB-enheten med USB-kabeln.

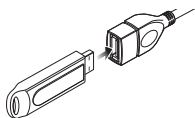

Enheten läser in USB-enhetens innehåll och uppspelningen börjar.

### ■ För att koppla från USB-enheten:

- 1 Tryck på knappen <math>\langle \text{O} \rangle \text{MENU}</math>.
- 2 Byt till en annan källa än [USB].
- 3 Koppla från USB-enheten.

### ■ Användbar USB-enhet

Denna enhet kan spela upp MPEG1/ MPEG2/ MPEG4/ H.264/ MKV/ MP3/WMA/ AAC/ WAV/ FLAC/ OGG-filer som lagrats på en USB-lagringsenhet. (sid.24)

## Uppspelningsfunktioner

### ■ Kontrollera musiken som du lyssnar på skärmen för källfunktioner.



- 1 Spåret på den fil som för närvarande spelas visas.
- 2 Visar information om aktuell fil.
- 3 Speltid/filnummer  
Indikator för uppspelningstid : För att visa positionen för aktuell uppspelning.

- 4 : Väljer läget för slumpmässig uppspelning.  
 : Spelar alla filer i den aktuella mappen i slumpmässig ordning.  
 (Standard) : Normal uppspelning.  
 : Väljer läget för upprepad uppspelning.  
 (Standard) : Upprepar alla filer på USB-enheten.  
 : Upprepar aktuell fil.  
 : Upprepar alla filer i den aktuella mappen.  
[▶], [||] : Startar uppspelning eller pausar.  
[◀], [▶] : Söker efter föregående/nästa innehåll.  
Tryck och håll kvar för att snabbspola framåt eller bakåt.  
[Q] : Söker i filen. (sid.8)

### ■ För videouppspelning

- 1 När åtgärdsknapparna inte visas på skärmen, tryck på skärmen.

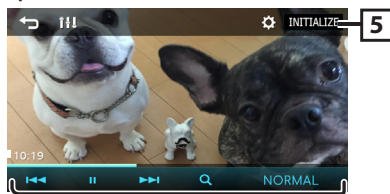

- 5 : Du kan justera bildkvaliteten på videoskärmen.  
[Brightness] : Justerar ljusstyrkan. (00 till 10)  
[Contrast] : Justerar kontrasten. (00 till 10)  
[Color] : Justerar färgen. (00 till 10)  
[Tint] : Justerar färgtonen. (00 till 10)  
[INITIALIZE] : Återställ justeringen.
- 6 [▶], [||] : Startar uppspelning eller pausar.  
[◀], [▶] : Söker efter föregående/nästa innehåll.  
Tryck och håll kvar för att snabbspola framåt eller bakåt.  
[Q] : Söker i filen. (sid.8)  
[NORMAL]/[16:9]/[4:3] : Välj ett skärmläge.

### ■ Välja ett spår i en lista (Söker i fil)

- 1 Tryck på [Q].
- 2 Välj om du vill söka utifrån ljudfiler eller videofiler .

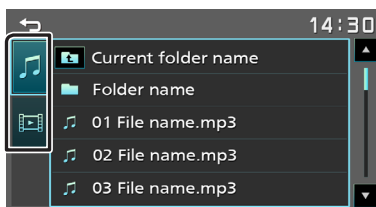

- 3 Tryck på för att flytta upp i hierarkin.
- 4 Tryck på önskad mapp.  
När du trycker på en mapp så visas dess innehåll.  
• Tryck på för att flytta till den högre hierarkin.
- 5 Tryck på önskat objekt i listan över innehåll.  
Uppspelning startar.

### 📌 OBS!

- Skärmen för källkontroll visas när du trycker på i toppen av hierarkin.



# iPhone

## Förberedelser

### ■ Ansluta iPhone

- För mer information om anslutning av iPhone, se sidan 23.

### 1 Tag bort skyddet från USB-uttaget.

### 2 Anslut din iPhone.

Enheten läser in USB-enhetens innehåll och uppspelningen börjar.

### ■ Koppla ifrån din iPhone

### 1 Tryck på knappen <⏏MENU>.

### 2 Byt till en annan källa än [iPhone].

### 3 Koppla loss din iPhone.

### ■ Anslutningsbara iPhone-enheter

Följande modeller kan anslutas till denna enhet.

Tillverkad för

- |                              |                     |
|------------------------------|---------------------|
| • iPhone 14 Pro Max          | • iPhone 11 Pro Max |
| • iPhone 14 Pro              | • iPhone 11 Pro     |
| • iPhone 14 Plus             | • iPhone 11         |
| • iPhone 14                  | • iPhone XS Max     |
| • iPhone 13 Pro Max          | • iPhone XS         |
| • iPhone 13 Pro              | • iPhone XR         |
| • iPhone 13                  | • iPhone X          |
| • iPhone 13 mini             | • iPhone 8 Plus     |
| • iPhone 12 Pro Max          | • iPhone 8          |
| • iPhone 12 Pro              | • iPhone 7 Plus     |
| • iPhone 12                  | • iPhone 7          |
| • iPhone 12 mini             | • iPhone SE         |
| • iPhone SE (2nd generation) | • iPhone 6s Plus    |
|                              | • iPhone 6s         |

### 📌 OBS!

- Om du startar uppspelning efter det att en iPhone anslutits, kommer spåren på iPhone-enheten att spelas först.
- Sätt på skyddet på USB-uttaget när det inte används.

## Uppspelningsfunktioner

### ■ Kontrollera musiken som du lyssnar på skärmen för källfunktioner.

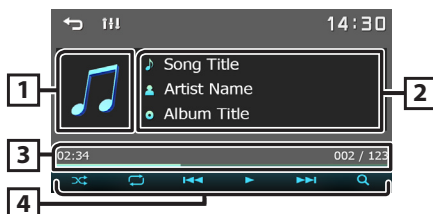

1 Skivomslag (visas om spåret innehåller ett skivomslag)

2 Visar information om aktuell fil.

3 Speltid/filnummer  
Indikator för uppspelningstid : För att visa positionen för aktuell uppspelning.

4 [⏮] : Väljer läget för slumpmässig uppspelning.

[⏮] : Funktionerna är de samma som för Slumpmässig låt.

[⏮] : Slumpvis uppspelning av

[⏮] : Väljer läget för upprepad uppspelning.

[⏮] : Funktionerna är de samma som för Upprepa alla.

[⏮] : Funktionerna är de samma som för Upprepa en.

[⏮] : Upprepad uppspelning av

[▶], [⏸] : Startar uppspelning eller pausar.

[⏮], [⏭] : Söker efter föregående/nästa innehåll.  
Tryck och håll kvar för att snabbspola framåt eller bakåt.

[Q] : Söker efter innehåll. (sid.9)

### ■ Välja innehåll i en lista

#### 1 Tryck på [Q].

#### 2 Tryck på önskat objekt.

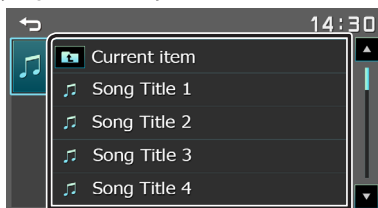

När du trycker på en kategori visas dess innehåll.

#### 3 Tryck på önskat objekt i listan över innehåll.

Uppspelning startar.

- Tryck på [↵] för att flytta till den högre hierarkin.

### 📌 OBS!

- Skärmen för källkontroll visas när du trycker på [↵] i toppen av hierarkin.

# Spegling

## Förberedelser

Du kan visa och styra appen på enheten så länge din smarttelefon är ansluten till USB-uttaget.

**OBS!**

- Para ihop smarttelefonen med enheten via Bluetooth. Se **Registrera din smartphone på enheten (sid.13)** och anslut Bluetooth-enheten.

### ▣ Kompatibla Android-smarttelefoner

- Android version 7.0 eller senare
- Bluetooth-stöd

**OBS!**

- Denna enhet kanske inte fungerar med vissa Bluetooth-smarttelefoner.

### ▣ Ansluter Android-smarttelefon

#### 1 Ladda ner Mirroring-appen från Google Play.

Installera den senaste versionen av applikationen för spegling "Mirroring OB för KENWOOD" på din Android.

#### 2 Tag bort skyddet från USB-uttaget.

#### 3 Anslut Android-smarttelefonen. (sid.23)

#### 4 Starta Mirroring-appen på din Android-smarttelefon.

- 1) Tryck för att markera.

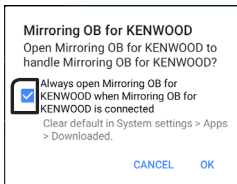

- 2) Tryck på "OK" för att starta Mirroring-appen.

- 3) Tryck för att markera.

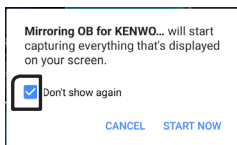

eller) auktoriseringsprompten endast för Android version 10.0 eller senare.

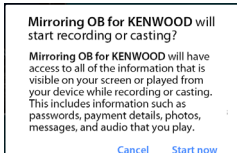

- 4) Tryck på "Start now" för att ta över din Android-skärm.

#### 5 Du kan nu använda speglingsfunktionen fullt ut.

## ▣ För att koppla från Android-smarttelefonen

- 1 Tryck på knappen <⏏MENU>.
- 2 Tryck på en annan källa än [Mirroring].
- 3 Lösgör Android-smarttelefonen.

## Funktioner för spegling

### ▣ Funktion för spegling

- 1 Tryck på [Mirroring].

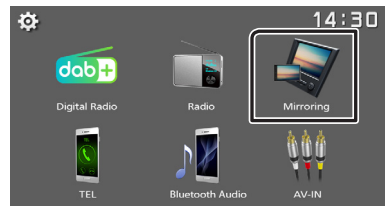

- Du kan visa samma skärm som finns på Android-enheten på enhetens skärm.

### ▣ För att stänga av speglingen

- 1 Tryck på knappen <⏏MENU>.



- HOME-skärmen visas.

# Externa komponenter

## Att använda externa ljud-/videospelare

### Starta uppspelning

- 1 Anslut en extern komponent till AV-IN-ingången. (sid.22)
- 2 Tryck på knappen <⏻MENU>.
- 3 Tryck på [AV-IN].
- 4 Slå på den anslutna komponenten och starta uppspelning från källan.

### För videouppspelning

- 1 När åtgärdsknapparna inte visas på skärmen, tryck på skärmen.

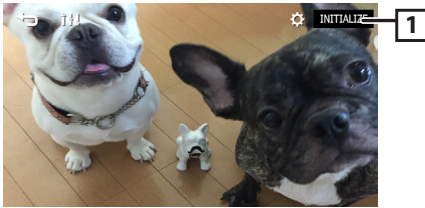

- 1 [⚙️]: You can adjust image quality in video screen.

[INITIALIZE]: To clear the adjustment.

### ⚠️ OBS!

- När bilden från backkameran visas på AV-IN-skärmen, försvinner bildutgången från Visual Output-terminalen.

## Backkamera

För att använda backkamera krävs en BACK-ledarförbindelse. För anslutning av en backkamera. (sid.22)

### Visar bilden från den bakåtriktade kameran

Backkameran visas på skärmen när du växlar till backväxeln (R).



- Den första touchen tar bort försiktigheten och den andra touchen stänger kameraskärmen.

## Externa komponenter

### För att justera parkeringsriktlinjerna

**OBS!**

- Montera backkameran på lämplig plats enligt bruksanvisningen som medföljer backkameran.
- Se till att dra åt handbromsen innan parkeringshjälpelinjerna justeras, för att undvika att bilen flyttar sig.

**1 Tryck på knappen <⏏MENU>.**

**2 Tryck på [⚙️].**

**3 Tryck på [System].**

**4 Tryck på [◀] eller [▶] vid [Parking Guidelines] och ställ in på [ON].**

**5 Tryck på [Guidelines SETUP].**

**6 Justera parkeringshjälpelinjerna genom att välja [⊕] -ikonen.**

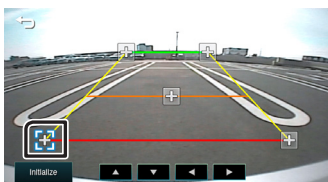

**7 Justera positionen för den valda -markeringen.**

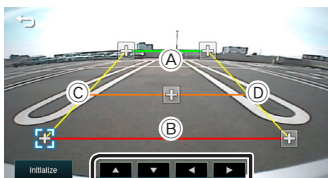

Se till att linjerna A och B är parallella i horisontalled, och att linjerna C och D har samma längd.

**OBS!**

- Tryck på [Initialize] och därefter på [Yes] för att återställa alla markeringar till de ursprungliga grundinställningarna.

### Styrfjärrkontrollens inlärningsfunktion

Denna funktion är endast tillgänglig när fordonet är utrustat med fjärrkontrollen för elektrisk styrning.

**1 Tryck på knappen <⏏MENU>.**

**2 Tryck på [⚙️].**

**3 Tryck på [System].**

**4 Tryck på [Steering Remote].**

**5 Tryck på den funktion du vill ställa in.**

**6 Tryck och håll ned styrfjärrkontrollens knapp.**

**OBS!**

- Du kan få enheten att lära sig alla knappar åt gången. I så fall trycker du på alla knapparna en i taget och trycker sedan på [↵] i inställningsskärmen Styr fjärrkontrollen efter att ha tryckt på dem.

**7 Upprepa steg 5 och 6 vid behov.**

**8 Tryck på [↵].**

**OBS!**

- Tryck på [Initialize] och därefter på [Yes] för att återställa alla markeringar till de ursprungliga grundinställningarna.

### Backa med ATT (-20dB)

När växeln flyttas till backläget (R) justeras enhetens volym.

**1 Tryck på knappen <⏏MENU>.**

**2 Tryck på [⚙️].**

**3 Tryck på [System].**

**4 Tryck på [Reverse with ATT].**

**5 Tryck på [◀] eller [▶] inställd till [ON]/[OFF].**

**OBS!**

- Inställningsvärdet är PÅ (standard)

# Bluetooth

## Om ljuduppspelning via Bluetooth-smartphone och Bluetooth

Denna enhet motsvarar följande Bluetooth-specifikation:

### Version

Bluetooth Ver. 5.0

### Profil

#### Smarttelefon/mobiltelefon:

HFP (V1.6) (Hands Free Profile)  
PBAP (Phonebook Access Profile)

#### Ljudspelare :

A2DP (Advanced Audio Distribution Profile)  
AVRCP (V1.5) (Audio/Video Remote Control Profile)

### Ljudcodec

SBC  
AAC

## Om mobiltelefoner som är kompatibla med Phone book Access Profile (profil för telefonboksåtkomst) (PBAP)

Om din mobiltelefon stöder PBAP, kan du se följande objekt på pekskärmen när mobiltelefonen är ansluten.

- Telefonbok (upp till 1 000 poster)
- Ringda samtal, mottagna samtal och missade samtal (upp till totalt 50 poster)

## Registrera din smartphone på enheten

Du kan använda din Bluetooth-smartphone om den parats till denna enhet.

Du kan registrera upp till 8 Bluetooth-enheter.

- Du kan para enheten och den andra enheten som använder SSP (säker enkel parning) som endast kräver bekräftelse.
- Endast en enhet kan anslutas åt gången.
- När du registrerar en ny Bluetooth-enhet, koppla ifrån den Bluetooth-enhet som för närvarande är ansluten och registrera sedan den nya enheten.
- En ny enhet kan inte registreras om det finns 8 registrerade Bluetooth-enheter. Radera onödig registrering. **(sid.13)**

**1 Slå på Bluetooth-funktionen på din smartphone/mobiltelefon.**

**2 Sök efter enheten ("DMX129DAB"/"DMX129BT") från din smarttelefon/mobiltelefon.**

Om en PIN-kod krävs, ange PIN-koden ("0000").

-  visas när Bluetooth-telefonen är ansluten.

## Koppla ifrån enheten

- Stäng av Bluetooth-funktionen från din smartphone/mobiltelefon.
- Vrid på tändningslåset.

## Bluetooth-inställning

**1 Tryck på knappen <◀MENU>.**

**2 Tryck på [  ].**

**3 Tryck på [Bluetooth].**

**4 Tryck på motsvarande knapp och ställ in värdet.**

### [Select Device]

Ansluta Bluetooth-enheten.

### [Phone Auto Answer]

Ställ in en automatisk svarstid för att besvara ett inkommande samtal.  
"OFF" (standard) / "ON"

### [Device Name]

Bluetooth-enhetens namn för denna enhet visas.

### [Pin Code]

Visar PIN-koden.

### [Device address]

Visar enhetens adress.

## Ansluta Bluetooth-enheten

**1 Tryck på [Select Device] på Bluetooth-inställningsskärmen.**

**2 Tryck på [  ] för den enhet du vill ansluta.**

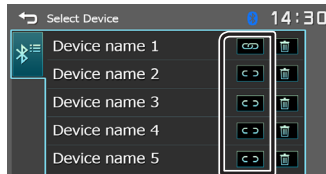

## Radera den registrerade Bluetooth-enheten

**1 Tryck på [  ] på skärmen för val av enhet.**

## Bluetooth

### Ta emot ett samtal

- 1 Tryck på [📞].

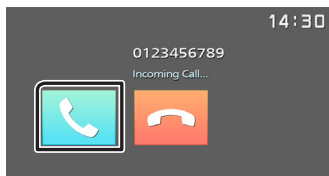

- [📞]: Avböja ett inkommande samtal.

### Under ett samtal

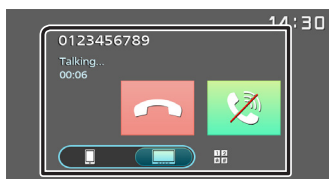

- 
- 1) [📞] Avsluta ett samtal

- 
- 2) [📞] Stäng av rösten

---

Du kan sända toner genom att trycka på önskade knappar på skärmen.

- Tryck på [📞] för att stänga fönstret.

---

Byter röstutgång mellan smarttelefon/  
mobiltelefon och högtalare.

- Justera mottagningsvolymen  
Tryck på knappen <+> eller <->.



### Ringa ett telefonsamtal

- 1 Tryck på knappen <⏪MENU>.
- 2 Tryck på [TEL].
- 3 Se följande tabell för varje tillvägagångssätt..

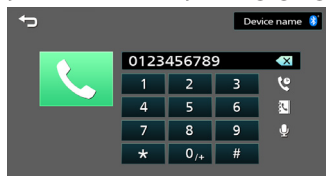

### Ringa genom att slå ett telefonnummer

- 1) Slå ett telefonnummer med nummerknapparna.
  - 2) Tryck på [📞].  
Ring ett samtal
- Tryck på [📞] för att radera senaste inmatning.

### Ringa upp med samtalslistor

- 1) Tryck på [📞].
- 2) Tryck på [📞] (inkommande samtal), [📞] (utgående samtal), [📞] (missade samtal).
- 3) Välj telefonnumret från listan.

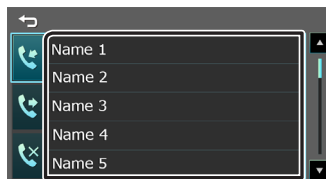

Ring ett samtal

### Ringa upp med hjälp av telefonboken

- 1) Tryck på [📞].
- 2) Välj namnet från listan.

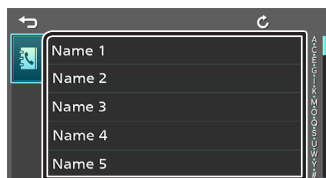

Ring ett samtal

- [📞]: Uppdaterar telefonboken. Tryck på den här knappen när du har gjort ändringar i telefonboken på din smarttelefon/  
mobiltelefon.

# Bluetooth

## Röstsamtal

Du kan ringa röstsamtal med Bluetooth-smarttelefonens röstigenkänningsfunktion.

- 1) Tryck på [🎤].
- 2) Säg det namn som är registrerat i Bluetooth-smarttelefonen.

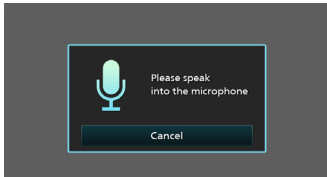

- Tryck på [Cancel] för att avbryta röstuppringning.

## Samtal väntar

När du får ett nytt samtal när du pratar i telefon:

- 1) Tryck på [📞], det aktuella samtalet sätts på väntetid och du kan svara på det nyligen mottagna samtalet.
- 2) Varje gång du trycker på [📞] ändras den som ringer till den andra.
- 3) Om du trycker på [📞] under väntande samtal avvisar du ett inkommande samtal.
- 4) Om du trycker på [📞], när någon är på väntetid slutar det aktuella samtalet att svängas till samtalet som väntar på väntetid.
- 5) Tryck på [🔇] dämpa rösten

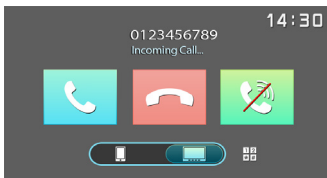

## Spela upp med Bluetooth-ljudenheten

- 1 Tryck på knappen <⏏MENU>.
- 2 Tryck på [Bluetooth Audio].

### ☑ Skärm för källkontroll

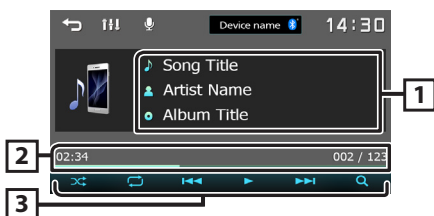

- 1 Visar information om aktuell fil.
- 2 Speltid/filnummer  
**Indikator för uppspelningstid**: För att visa positionen för aktuell uppspelning.
- 3 [🎧]: Väljer läget för slumpmässig uppspelning.  
🎧: Spelar upp alla filer i slumpmässig ordning.  
🎧: Slumpvis uppspelning av  
[📁]: Väljer läget för upprepad uppspelning.  
📁: Upprepar alla filer.  
📁: Upprepar aktuell fil.  
📁: Upprepad uppspelning av  
▶️, ⏸️: Startar uppspelning eller pausar.  
⏮️, ⏭️: Söker efter föregående/nästa innehåll.  
Tryck och håll kvar för att snabbspola framåt eller bakåt.  
[🔍]: Söker i filen. **(sid.15)**

📎 OBS!

- Åtgärder och visningsindikationer kan skilja beroende på tillgänglighet på den anslutna enheten.

### ☑ Välja innehåll i en lista

- 1 Tryck på [🔍].
- 2 Tryck på önskat objekt.

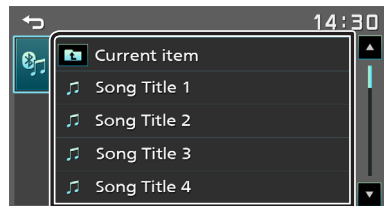

När du trycker på en kategori visas dess innehåll.

- 3 Tryck på önskat objekt i listan över innehåll.  
Uppspelning startar.  
• Tryck på [↔️] för att flytta till den högre hierarkin.

📎 OBS!

- Skärmen för källkontroll visas när du trycker på [↔️] i toppen av hierarkin.

# Ljudkontroll

Du kan justera olika inställningar, som ljudbalans eller subwoofer-nivå.

- 1 Tryck på <AUD>-knappen.
- 2 Se nedanför för varje tillvägagångssätt.

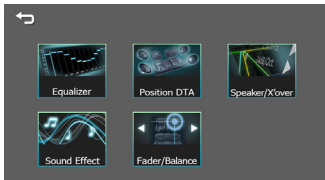

## Allmän ljudkontroll

- 1 Tryck på <AUD>-knappen.
- 2 Tryck på [Fader / Balance].
- 3 Ställ in varje funktion som följer.

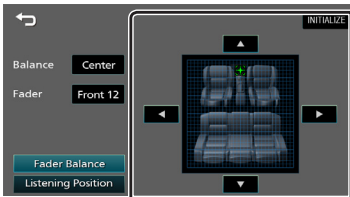

### [Fader Balance]

<b>Balance</b>	Justera vänster och höger volymbalans.
[◀][▶]	15 (vänster) till 15 (höger)
<b>Fader</b>	Justera främre och bakre volymbalans.
[▲][▼]	15 (fram) till 15 (bak)
[INITIALIZE]	Återställ justeringen.

### [Listening Position]

[●]	Välj en lyssningsplats bland "Front Left", "Front All", "Front Right" och "Middle".
[INITIALIZE]	Återställ justeringen.

## Equalizerkontroll

- 1 Tryck på <AUD>-knappen.
- 2 Tryck på [Equalizer].
- 3 Ställ in varje funktion som följer.



- 1 Du kan välja frekvensstapel och justera dess nivå. (-9 till +9)
  - Justeringarna sparas.
- 2 Hämta den förinställda equalizer-kurvan.
- 3 Återkallar den lagrade EQ-kurvan.
- 4 Återställer den aktuella EQ-kurvan till hel rak frekvensgång.



## Ljudkontroll

### Högtalar-/delningsfilterinställningar

- 1 Tryck på <AUD>-knappen.
- 2 Tryck på [Speaker / X'over].
- 3 Tryck på högtalaren som du vill ställa in.



#### 4 Ställ in varje funktion som följer.

<b>Mode</b> [OFF], [ON]	[ON]: Filterjustering. [OFF]: Stänger av filtret.
<b>Slope</b> [▲] [▼]	Ställer in delningsfrekvensens branthet.
<b>Frequency</b> [▲] [▼]	• Justering av högpasfilter. (När Fram eller Bak har valts) • Justering av lågpasfilter. (När Subwoofer har valts)
<b>Level</b> [▲] [▼]	Justerar förstärkningen för de främre högtalarna, de bakre högtalarna eller subwoofern.
<b>Phase Inversion</b>	Ställer in fasen för subwooferutgången. [ ] för att vända fasen 180 grader. (När Subwoofer har valts)
[INITIALIZE]	Återställ justeringen.

### Lyssnarposition DTA

- 1 Tryck på <AUD>-knappen.
- 2 Tryck på [Position DTA].
- 3 Tryck på [Delay].
- 4 Tryck på [◀] eller [▶] för att justera  
fördröjningstiden för den valda högtalaren.



- 5 Tryck på [Level].
- 6 Tryck på [◀] eller [▶] för att justera ljudnivån  
för den valda högtalaren.

### Sound Effect

- 1 Tryck på <AUD>-knappen.
- 2 Tryck på [Sound Effect].
- 3 Ställ in varje funktion som följer.

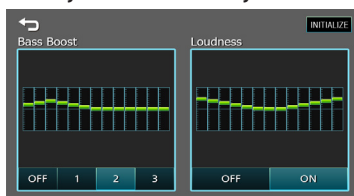

<b>Bass Boost</b> [OFF], [1], [2], [3]	Ställer in basförstärkningsgraden
<b>Loudness</b> [OFF], [ON]	Ställer in förstärkningsgraden för låga och höga toner.
[INITIALIZE]	Återställ justeringen.

# Fjärrkontroll

Enheten kan hanteras med fjärrkontrollen KCA-RCDV340 (säljs separat).

## ▲ FÖRSIKTIGHET

- Lägg fjärrkontrollen på en plats där den inte kan röra sig vid inbromsning eller andra manövrer. En farlig situation kan uppstå om fjärrkontrollen ramlar ner och kläms fast under pedalerna under körning.
- Lämna inte batteriet i närheten av en eld eller i direkt solljus. Det kan leda till brand, explosion eller att överdriven värme alstras.
- Se till att inte ladda om, kortsluta, ta isär eller upphetta batteriet, eller placera det i en öppen eld. Det kan göra att batterivätska läcker ut. Om batterivätska kommer i kontakt med ögonen eller kläderna, skölj genast med vatten och kontakta en läkare.
- Placera batteriet utom räckhåll för barn. Om ett barn skulle råka svälja ett batteri, kontakta genast läkare.

## Sätta i batterierna

Om fjärrkontrollen endast fungerar på kort avstånd eller inte fungerar alls, kan batterierna vara slut. I så fall byter du bägge batterierna mot nya.

- 1** Sätt i två batterier av storleken "AAA"/"R03" med ⊕ och ⊖ polerna åt rätt håll, följ illustrationen inuti höljet.

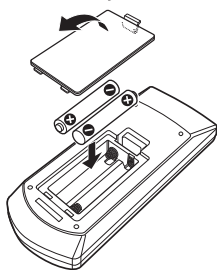

## Fjärrkontrollens knappfunktioner

### ■ Byta funktionsläge

För dess användningsläge till "DVD".

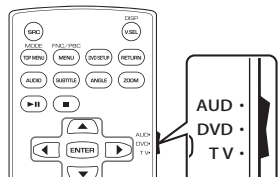

### ■ Grundläggande åtgärd

- Rikta fjärrkontrollen direkt mot fjärsensorn på frontplattan.

- Utsätt INTE fjärrkontrollen för starkt ljus (direkt solljus eller artificiellt ljus).

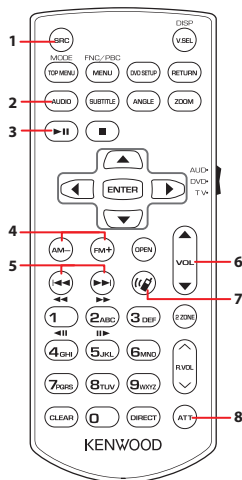

<b>1 SRC</b>	• Växlar till den källa som ska spelas. • I handsfree-läge lägger du på telefonen
<b>2 AUDIO</b>	Visar ljudskärmen. <i>(sid.16)</i>
<b>3 ►II</b>	Spelar eller pausar.
<b>4 FM+ AM-</b>	Väljer FM-/AM-band som ska tas emot när tunerälla används.
<b>5 I◀◀ ▶▶I</b>	Väljer spår eller fil som ska spelas. Växlar till radiostationer som tas emot av enheten vid tunerälla.
<b>6 VOL ▲ ▼</b>	Justerar ljudstyrkan
<b>7 (Mute)</b>	När ett samtal kommer in svarar du på samtalet.
<b>8 ATT</b>	Stänger av/återställer ljudet
- Annat	Används inte.

# Installation

## Före installationen

Innan du installerar denna enhet, tänk på nedanstående försiktighetsåtgärder.

### ▲VARNINGAR

- Om du ansluter tändningsledningen (röd) och batteriledningen (gul) till bilens kaross (jord) kan du orsaka en kortslutning som i sin tur kan ge upphov till brand. Anslut alltid dessa ledningar till strömförsörjningskällan som leds genom säkringsboxen.
- Skär inte bort säkringen från tändningsledningen (röd) och batteriledningen (gul). Strömförsörjningen måste anslutas till ledningarna via säkringen.

### ▲FÖRSIKTIGHET

- Installera den här enheten i konsolen på din bil. Vidrör inte enhetens metallparti under eller strax efter användning. Metallkomponenter som kylare och hölje blir heta.

### OBS!

- Montering av och kabeldragning från denna produkt kräver kunskap och erfarenhet. För bästa säkerhet, överlämna monterings- och kabeldragningsarbete till yrkespersoner.
- Försäkra dig om att enheten är ansluten till en negativ likströmförsörjning på 12 V.
- Installera inte enheten på en plats där den utsätts för direkt solljus, extrem värme eller fuktighet. Undvik också ställen med mycket damm eller risk för vattenstänk.
- Använd inte egna skruvar. Använd de skruvar som följer med enheten. Om du använder fel skruvar kan du skada enheten.
- Om tändningen på din bil inte har ett ACC-läge, anslut tändningskablarna till en strömkälla som kan sättas på och stängas av med tändningsnyckeln. Om du ansluter tändningskabeln till en strömkälla med konstant spänning, som man exempelvis gör med batterikablar, kan batteriet laddas ur.
- Om kontrollpanelen har ett lock så se till att du installerar enheten så att frontpanelen inte stöter emot locket vid öppning och stängning.
- Om säkringen löser ut, säkerställ först att kablarna inte vidrör varandra och åstadkommer en kortslutning, och byt sedan ut den gamla säkringen mot en ny av samma klass.
- Isolera kablar som inte ska ha kontakt med varandra med vinyltejp eller liknande material. För att förebygga en kortslutning, ta inte bort hättorna i slutet på de kablar som inte ska ha kontakt med varandra eller på uttagen.

- Säkra kablarna med kabelklämmor och linda vinyltejp runt de kablar som kommer i kontakt med metalldelar, för att skydda kablarna och förhindra kortslutning.
- Anslut högtalarkablarna på korrekt sätt till de uttag som de motsvarar. Enheten kan skadas eller upphöra att fungera om du delar ⊖-kablarna eller jordar dem mot en metalldel i bilen.
- Om enbart två högtalare ansluts till systemet ansluter du kontaktdonen endera till de båda främre utgångarna eller till de båda bakre utgångarna (blanda inte främre och bakre utgångar). Om du till exempel ansluter ⊕-kontakten från vänster högtalare till en främre utgång får du inte ansluta ⊖-kontakten till en bakre utgång.
- När enheten har installerats bör du kontrollera att bilens bromslampor, blinkers, vindrutetorkare etc. fungerar som de ska.
- Fäst enheten så att fästvinkeln är 30° eller mindre.
- Tryck inte för hårt på panelens yta när du installerar enheten i fordonet. Det kan leda till repor, skador eller funktionsoduglighet.
- Mottagningen kan försämrats om det finns metallföremål nära Bluetooth-antennen.

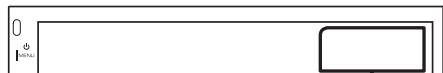

Bluetooth-antennenhet

## Installation

### Medföljande tillbehör för installation

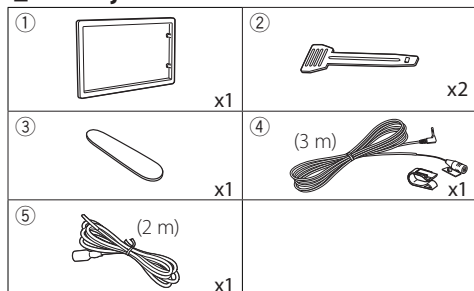

### Installationsprocedur

- 1) Förhindra kortslutning genom att ta ut nyckeln från tändlåset och koppla ifrån batteriets  $\ominus$ -pol.
- 2) Genomför korrekta kabelanslutningar för ingång och utgång för varje enhet.
- 3) Anslut kabeln till kabelknippet.
- 4) Ta kontaktdon B på kabelknippet och anslut det till högtalaruttaget i din bil.
- 5) Ta kontaktdon A på kabelknippet och anslut det till den yttre eluttaget på din bil.
- 6) Anslut kabelknippets kontaktdon till enheten.
- 7) Installera enheten i din bil.
- 8) Anslut batteriets  $\ominus$ -pol igen.
- 9) Tryck på återställningsknappen.

### Installation av enheten

#### Icke-japanska bilar

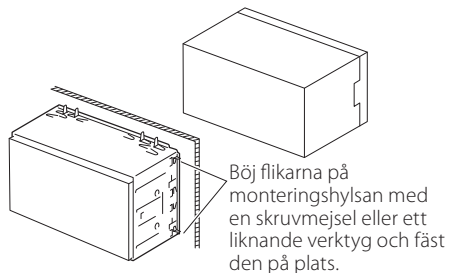

#### OBS!

- Säkerställ att enheten sitter ordentligt på plats. Om enheten sitter ostadigt kan den fungera sämre (t.ex. kan ljudet hoppa).

#### Kantram

- 1) Bifoga tillbehör ① till enheten.

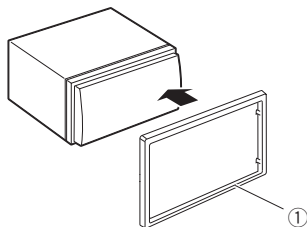

## Installation

### ■ Mikrofonenhet

- 1) Kontrollera installationsplatsen för mikrofonen (tillbehör ④).
- 2) Rengör installationsytan.
- 3) Ta bort mikrofonens skyddsfilm (tillbehör ④) och fäst mikrofonen på platsen som visas nedan.
- 4) Dra mikrofonkabeln till enheten och fäst den på flera ställen längs vägen med tejp eller på något annat sätt.
- 5) Anpassa mikrofonens riktning (tillbehör ④) till föraren.

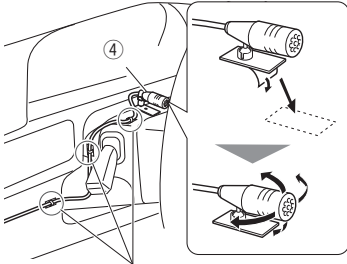

Fäst en kabel med tejp som kan fås i handeln.

### **OBS!**

- Byt plats på klämmorna om så krävs.

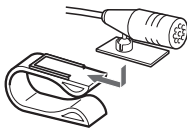

### ■ Ta bort kantramen

- 1) Använd demonteringsnyckeln (tillbehör ③) för att dra ut de fyra flikarna (två på den vänstra delen och två på den högra delen).

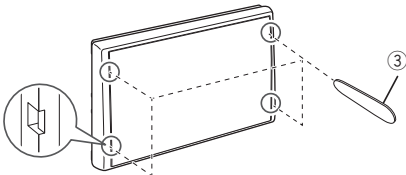

- 2) Dra kantramen framåt.

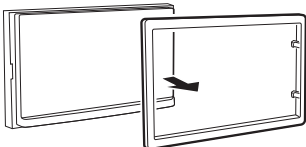

### ■ Losstaging av bilstereon

- 1) Ta bort kantramen enligt steg 1 i "Ta bort kantramen".
- 2) Sätt in demonteringsnyckeln (tillbehör ②) djupt in i spåret, som på bilden. (Utsprånget på änden av demonteringsnyckeln måste riktas mot enheten.)

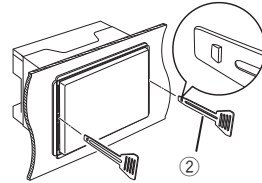

- 3) Med den infogade demonteringsnyckeln säkrad, sätt in den andra demonteringsnyckeln i spåret.

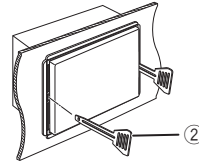

- 4) Dra ut enheten halvvägs.

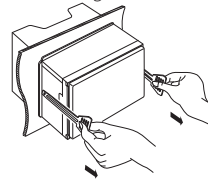

### **OBS!**

- Akta så att du inte skadar dig på demonteringsnyckelns hakar.
- 5) Dra ut enheten hela vägen med dina händer, och var försiktig så att du inte tappar den.

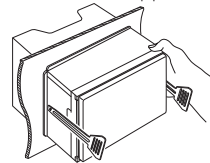

# Installation

## Anslutning av kablarna till anslutningarna

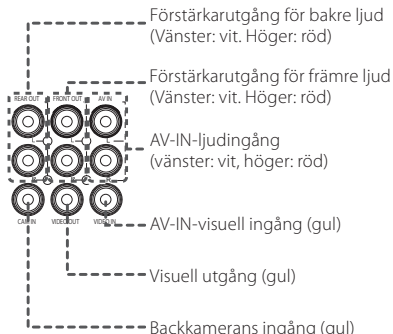
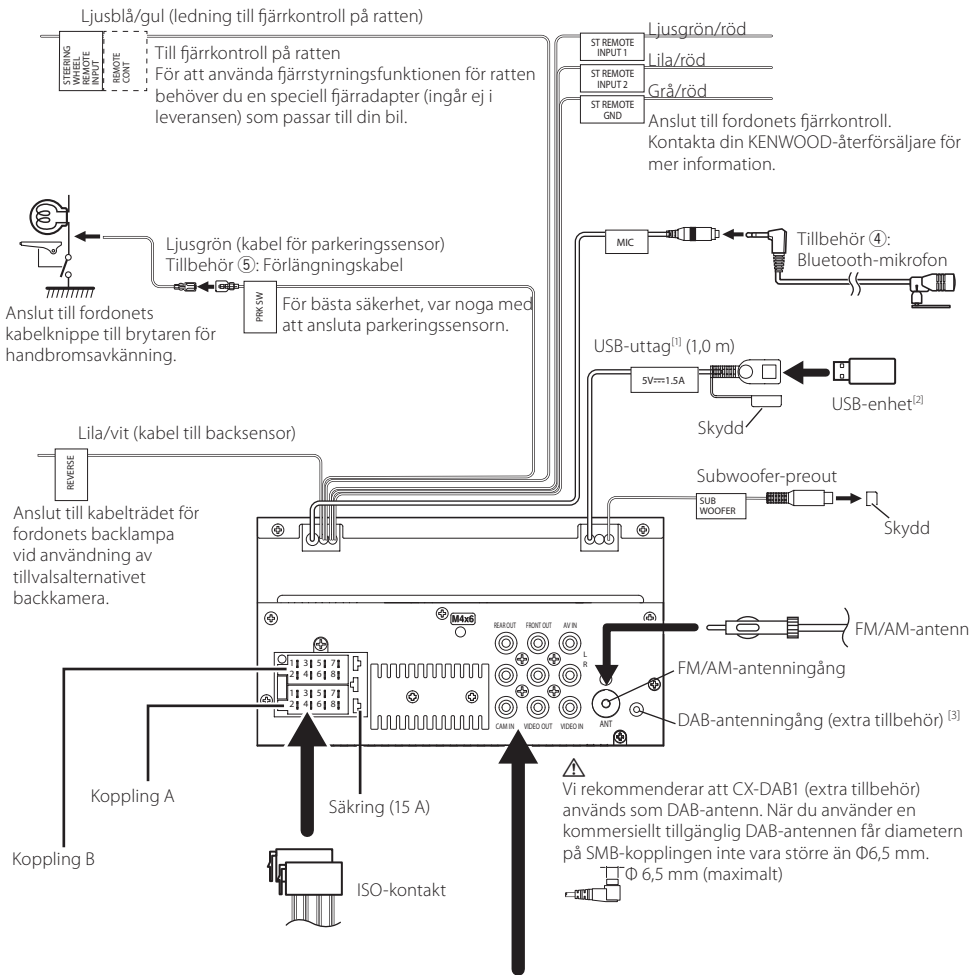

[1] Maximal strömtillförsel för USB: likström 5 V = 1,5 A

[2] Säljs separat

[3] Endast DMX129DAB

# Installation

## Kopplingsfunktionsguide för ledningsnät

Stift	Färg och funktion	
A-4	Gul	Batteri
A-5	Blå <sup>[1]</sup>	Strömreglering
A-7	Röd	Tändning (ACC)
A-8	Svart	Jordanslutning
B-1/ B-2	Lila (+) / lila/svart (-)	Höger bak
B-3/ B-4	Grå (+) / grå/svart (-)	Höger fram
B-5/ B-6	Vit (+) / vit/svart (-)	Vänster fram
B-7/ B-8	Grön (+) / grön/svart (-)	Vänster bak

<sup>[1]</sup> Max 150 mA, 12 V

- Högtalarimpedans: 4-8 Ω

### ⚠ FÖRSIKTIGHET

Innan du ansluter de kommersiellt tillgängliga ISO-kontakterna till enheten, kontrollera följande förhållande:

- Se till att stifttilldelningen på kontakten matchar med KENWOOD-enheten.
- Var särskilt noga med nätkabeln.
- Om batterikabeln och tändningskabeln inte är de rätta, byt ut dem mot korrekta.
- Om bilen inte har en tändningskabel, använd ett kommersiellt tillgängligt gränssnitt.

## Ansluta en /iPhone/Android

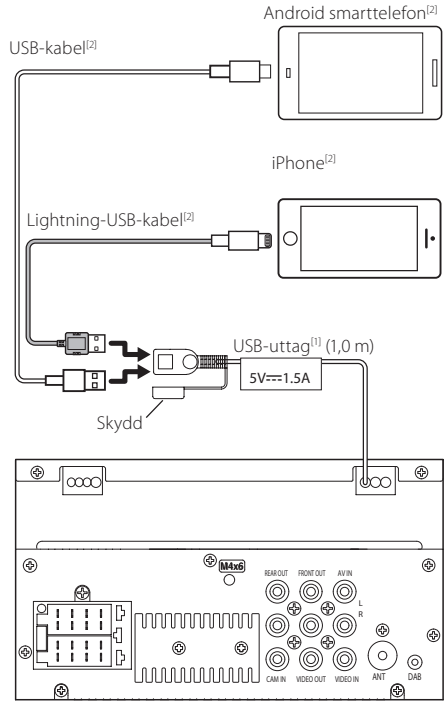

<sup>[1]</sup> Maximal ström tillförsel för USB: likström 5 V --- 1,5 A

<sup>[2]</sup> Säljs separat

<sup>[3]</sup> Endast DMX129DAB

# Om enheten

## Mer information

### ■ Användbar USB-enhet

Denna enhet kan spela upp MPEG1/ MPEG2/ MPEG4/ H.264/ MKV/ MP3/WMA/ AAC/ WAV/ FLAC/ OGG-filer som lagrats på en USB-lagringsenhet.

- Filsystem: FAT16 / FAT32 / NTFS / exFAT
- Denna enhet kan hantera upp till 9 999 filer och 320 mappar (totalt 9 999 filer per mapp).
- Maximalt antal tecken:
  - Mappnamn: 70 tecken
  - Filnamn: 70 tecken
  - Tagg: 70 tecken

### OBS!

- När USB-enheten är ansluten till den här enheten kan den laddas via USB-kabeln.
- Installera USB-enheten på en plats där den inte stör säker bilkörning.
- Du kan inte ansluta en USB-enhet via en USB-hubb eller multikortläsare.
- Du bör säkerhetskopiera de ljudfiler du spelar via denna enhet. Det finns risk att filerna raderas beroende på det sätt USB-enheten används. Vi ger inget skadestånd för skador som uppkommit pga. raderade data.
- Denna enhet levereras utan en USB-enhet. USB-enheter måste köpas separat.
- Sätt på skyddet på USB-uttaget när det inte används.

### ■ Uppspelningsbara ljudfiler

Ljudformat	Bithastighet/ (Antal bitar)	Samplingsfrekvens
MP3 (.mp3)	16 – 320 kbit/s, VBR	16 – 48 kHz
WMA (.wma)	16 – 320 kbit/s	16 – 48 kHz
AAC-LC (.m4a)	16 – 320 kbit/s	16 – 48 kHz
Linjär PCM (WAVE) (.wav)	(16/24 bitar)	8 – 192 kHz
FLAC (.flac)	(16/24 bitar)	8 – 192 kHz
Vorbis (.ogg)	(16/24 bitar)	8 – 192 kHz

- Denna enhet kan visa ID3-taggar av version 1.0/1.1/2.2/2.3/2.4 (för MP3).

### OBS!

- WMA och AAC som täcks av DRM kan inte spelas.
- Trots att ljudfiler kompileras med de standarder som anges ovan, kanske det inte går att spela upp alla ljudfiler beroende på mediets eller enhetens typ eller tillstånd.

## ■ Godtagna videofiler

VideofORMAT	Videocodec	Ljudcodec
MPEG1 (.mpg, .mpeg)	MPEG-1	MPEG Audio Layer 2
MPEG-2 (.mpg, .mpeg)	MPEG-2	MPEG Audio Layer 2
MPEG-4 (.mp4, .avi)	MPEG-4 (SP, ASP)	MP3, AAC-LC (2ch)
H.264/MPEG-4 AVC (.mp4, mkv, avi, .flv, .f4v)	H.264/MPG-4 AVC (BP/MP/HP)	MP3, AAC (2 kanaler)
MKV (.mkv)	VideofORMATET FÖLJER H.264/MPEG-4 AVC, MPEG4, XVID	MP3, AAC, Vorbis, FLAC



## Om enheten

### Felsökning

Något som verkar utgöra ett problem behöver inte alltid vara allvarligt. Kontrollera följande punkter innan du ringer ett servicecenter.

- För användning med externa komponenter, se även instruktionerna som medföljer med adaptrarna som används för anslutningen (liksom instruktionerna som medföljer de externa komponenterna).

#### ■ Allmänt

**Inget ljud kommer från högtalarna.**

- Justera ljudstyrkan till optimal nivå.
- Kontrollera kablarna och anslutningarna.

**Enheter fungerar inte alls.**

- Återställ enheten. (*sid.2*)

**Fjärrkontrollen fungerar inte.**

- Byt batteri.

#### ■ USB

**När uppspelning av en låt pågår, avbryts ljudet ibland.**

- Låtarna är inte korrekt kopierade till USB-enheter. Kopiera låtarna igen och prova sedan igen.

#### ■ iPhone

**Inget ljud kommer från högtalarna.**

- Koppla ifrån din iPhone och försök sedan igen.
- Välj en annan källa, välj sedan "iPhone" igen.

**Min iPhone slås inte på eller fungerar inte.**

- Kontrollera anslutningskabeln och dess anslutning.
- Uppdatera iPhone-firmwareversionen.
- Ladda iPhone-batteriet.
- Återställ din iPhone.

**Ljudet är förvrängt.**

- Inaktivera equalizern på antingen denna enhet eller på din iPhone.

**En massa brus förekommer.**

- Stäng av (ta bort kryss) "VoiceOver" på din iPhone. För detaljer, se <<https://www.apple.com>>.

#### ■ Radio

**Automatisk förinställning fungerar inte.**

- Lagra stationer manuellt. (*sid.7*)

**Statiskt brus förekommer när jag lyssnar på radio.**

- Anslut antennen ordentligt.

#### ■ AV-IN

**Ingen bild visas på skärmen.**

- Slå på videokomponenten om den inte är på.
- Anslut videokomponenten korrekt.

#### ■ Bluetooth

**Telefonljudet har dålig kvalitet.**

- Minska avståndet mellan enheten och Bluetooth-mobiltelefonen.
- Förflytta bilen till en plats där du kan få bättre mottagning.

**Ljudet avbryts eller hoppas över när jag använder en Bluetooth-ljudspelare.**

- Minska avståndet mellan enheten och Bluetooth-ljudspelaren.
- Stäng av och slå sedan på enheten. (När ljudet fortfarande inte återställts) anslut ljudspelaren igen.

**Den anslutna ljudspelaren kan inte styras.**

- Kontrollera om den anslutna ljudspelaren stöder AVRCP (Ljud/video-fjärrkontrollprofil).

**Bluetooth-enheter upptäcker inte enheten.**

- Sök från Bluetooth enheten igen.
- Om du är ansluten till en annan Bluetooth-enhet kopplar du bort Bluetooth-anslutningen.

**Enheter paras inte med Bluetooth-enheter.**

- Stäng av och slå sedan på Bluetooth-enheter.
- Koppla ifrån Bluetooth-enheter som för närvarande är ansluten och registrera sedan en ny enhet. (*sid.13*)

#### ■ Fjärrkontroll

**KCA-RCDV340 (tillvalstillbehör) kan inte styra enheten.**

- För dess användningsläge till "DVD".

## Om enheten

### Specifikationer

#### Bildskärm

**Bildstorlek**  
: 6,75 tum (diagonal) bred  
: 151,8 mm (B) × 79,7 mm (H)

**Skärmsystem**  
: Genomskinlig TN LCD-panel

**Drivning**  
: TFT aktivt matrissystem

**Antal pixlar**  
: 1.152.000 (800H x 480V x RGB)

**Effektiva pixlar**  
: 99,99 %

**Pixelordning**  
: RGB-balkar

**Bakgrundsljus**  
: LED

#### USB-gränssnitt

**USB-standard**  
: USB 2.0 High speed

**Filsystem**  
: FAT16 / FAT32 / NTFS / exFAT

**Maximal strömförsörjning**  
: DC 5 V  1,5 A

**D/A-omvandlare**  
: 24 bit

**Audiodecoder**  
: MP3/WMA/AAC/WAV/FLAC

**Videodecoder**  
: MPEG1/MPEG2/MPEG4/H.264/MKV

**Frekvensåtergivning**  
: 192 kHz : 20 – 20 000 Hz  
: 96 kHz : 20 – 20 000 Hz  
: 48 kHz : 20 – 20 000 Hz  
: 44,1 kHz : 20 – 20 000 Hz

#### Bluetooth

**Teknologi**  
: Bluetooth Ver.4.2

**Frekvens**  
: 2,4 – 2,48 GHz

**RF-utgångseffekt (E.I.R.P.)**  
: +8dBm (MAX)

**Maximal kommunikationsräckvidd**  
: Vid fri sikt cirka 10 m

**Ljudcodec**  
: SBC  
: AAC

**Profil (stöder Multi Profile)**  
: HFP (V1.6) (Hands Free Profile)  
: A2DP (Advanced Audio Distribution Profile)  
: AVRCP (V1.5) (Audio/Video Remote Control Profile)  
: PBAP (Phonebook Access Profile)

#### DAB-sektion (DMX129DAB)

**Frekvensintervall**  
: BAND III : 174,928 – 239,200 (MHz)

**Känslighet**  
: -98 dBm

**S/N-förhållande (dB)**  
: 82 dB

#### Sektion för digital antennanslutning (DMX129DAB)

**Kopplings typ**  
: SMB

**Utgångsspänning (11–16 V)**  
: 12 V likström, bilbatteri

**Maximal ström**  
: < 100 mA

#### OBS!

- De effektiva pixlarna för bildskärmen med flytande kristaller (LCD) är minst 99,99 %, men det kan hända att 0,01 % av pixlarna inte tänds eller tänds felaktigt.
- Specifikationerna kan ändras utan föregående meddelande.

## Om enheten

### FM-mottagare

#### Frekvensområde (steg)

: 87,5 MHz – 108,0 MHz (50 kHz)

#### Användbar känslighet

: 16,2 dBf

: 1,8  $\mu$ V/75  $\Omega$  (Signal-/brusförhållande: 30 dB)

#### Frekvensåtergivning

: 30 Hz–14 kHz

#### S/N-förhållande (dB)

: 50 dB (MONO)

#### Stereoseparation

: 35 dB (1 kHz)

### AM-mottagare

#### Frekvensområde (steg)

: 531–1 611 kHz (9 kHz)

#### Användbar känslighet

: 99  $\mu$ V (40 dB $\mu$ )

### Video

#### Externa videoingångens färgsystem

: NTSC, PAL

#### Nivå för extern videoingång (RCA-uttag)

: 1 V<sub>p-p</sub>/ 75  $\Omega$

#### Extern maximal ljudingångsnivå (RCA-jack)

: 1,5 V/ 25 k $\Omega$

#### Videoutgångsnivå (RCA-jack)

: 1 V<sub>p-p</sub>/ 75  $\Omega$

### Ljudenhet

#### Maximal effekt (fram & bak)

: 45 W  $\times$  4

#### Full bandbreddskraft (fram och bak)

Full bandbreddskraft (vid mindre än 1 % THD)

: 16 W  $\times$  4

#### Utgångsfrekvensband

: 20 – 20 000 Hz

#### Preout-nivå (V)

: 2 V/ 10 k $\Omega$

#### Preout-impedans

: 1,4 k $\Omega$

#### Högtalarimpedans

: 4–8  $\Omega$

### DSP

#### Equalizer

Band : 13 band

Frekvens : 62,5/100/160/250/400/630/1 k/1,6 k/2,5 k/  
4 k/6,3 k/10 k/16 k Hz

Nivå : -9 – +9

#### X'over

• Högpasfilter

Frekvens : Ingen/30/40/50/60/70/80/90/100/  
120/150/180/220/250 Hz

Branthet : -6/-12/-18/-24 dB/okt.

Förstärkning : -8/-7/-6/-5/-4/-3/-2/-1/0 dB

• Lågpasfilter

Frekvens : 30/40/50/60/70/80/90/100/120/150/180/  
220/250 Hz/ingen

Branthet : -6/-12/-18/-24 dB/okt.

Förstärkning : -8/-7/-6/-5/-4/-3/-2/-1/0 dB

#### Position

Främre-/bakre-/subwoofer-fördröjning :

0 – 6,1 m (0,01 m steg)

Förstärkning : -8 – 0 dB

### Allmänt

#### Driftspänning

: 12 V likström, bilbatteri

#### Installationsmått (B $\times$ H $\times$ D)

: 182  $\times$  112  $\times$  75 mm

#### Huvudenhetens installationsmått (B $\times$ H $\times$ D)

: 178  $\times$  100  $\times$  75 mm (utan kassett)

#### Vikt

: DMX129DAB: 1,3 kg

DMX129BT: 1,2 kg

(inklusive monteringskassett och kantram)

### Copyright

- Bluetooth®-ordmärket och logotyper är registrerade varumärken och ägs av Bluetooth SIG, Inc. och all användning av sådana märken från JVCKENWOOD Corporation sker under licens. Andra varumärken och varumärkesnamn tillhör sina respektive ägare.
- Use of the Made for Apple badge means that an accessory has been designed to connect specifically to the Apple product(s) identified in the badge, and has been certified by the developer to meet Apple performance standards. Apple is not responsible for the operation of this device or its compliance with safety and regulatory standards. Please note that the use of this accessory with an Apple product may affect wireless performance.
- Apple, iPhone and Lightning are trademarks of Apple Inc., registered in the U.S. and other countries.
- Android is a trademark of Google LLC.
- Microsoft and Windows Media are either registered trademarks or trademarks of Microsoft Corporation in the United States and/or other countries.
- THIS PRODUCT IS LICENSED UNDER THE MPEG-4 VISUAL PATENT PORTFOLIO LICENSE FOR THE PERSONAL AND NON-COMMERCIAL USE OF A CONSUMER FOR (i) ENCODING VIDEO IN COMPLIANCE WITH THE MPEG-4 VISUAL STANDARD ("MPEG-4 VIDEO") AND/OR (ii) DECODING MPEG-4 VIDEO THAT WAS ENCODED BY A CONSUMER ENGAGED IN A PERSONAL AND NON-COMMERCIAL ACTIVITY AND/OR WAS OBTAINED FROM A VIDEO PROVIDER LICENSED BY MPEG LA TO PROVIDE MPEG-4 VIDEO. NO LICENSE IS GRANTED OR SHALL BE IMPLIED FOR ANY OTHER USE. ADDITIONAL INFORMATION INCLUDING THAT RELATING TO PROMOTIONAL, INTERNAL AND COMMERCIAL USES AND LICENSING MAY BE OBTAINED FROM MPEG LA, LLC. SEE [HTTP://WWW.MPEGLA.COM](http://WWW.MPEGLA.COM).
- THIS PRODUCT IS LICENSED UNDER THE AVC PATENT PORTFOLIO LICENSE FOR THE PERSONAL USE OF A CONSUMER OR OTHER USES IN WHICH IT DOES NOT RECEIVE REMUNERATION TO (i) ENCODE VIDEO IN COMPLIANCE WITH THE AVC STANDARD ("AVC VIDEO") AND/OR (ii) DECODE AVC VIDEO THAT WAS ENCODED BY A CONSUMER ENGAGED IN A PERSONAL ACTIVITY AND/OR WAS OBTAINED FROM A VIDEO PROVIDER LICENSED TO PROVIDE AVC VIDEO. NO LICENSE IS GRANTED OR SHALL BE IMPLIED FOR ANY OTHER USE. ADDITIONAL INFORMATION MAY BE OBTAINED FROM MPEG LA, L.L.C. SEE [HTTP://WWW.MPEGLA.COM](http://WWW.MPEGLA.COM)
- libFLAC  
Copyright (C) 2000-2009 Josh Coalson  
Copyright (C) 2011-2013 Xiph.Org Foundation
  - Redistribution and use in source and binary forms, with or without modification, are permitted provided that the following conditions are met:
  - Redistributions of source code must retain the above copyright notice, this list of conditions and the following disclaimer.
- Redistributions in binary form must reproduce the above copyright notice, this list of conditions and the following disclaimer in the documentation and/or other materials provided with the distribution.  
Neither the name of the Xiph.org Foundation nor the names of its contributors may be used to endorse or promote products derived from this software without specific prior written permission.  
THIS SOFTWARE IS PROVIDED BY THE COPYRIGHT HOLDERS AND CONTRIBUTORS "AS IS" AND ANY EXPRESS OR IMPLIED WARRANTIES, INCLUDING, BUT NOT LIMITED TO, THE IMPLIED WARRANTIES OF MERCHANTABILITY AND FITNESS FOR A PARTICULAR PURPOSE ARE DISCLAIMED. IN NO EVENT SHALL THE FOUNDATION OR CONTRIBUTORS BE LIABLE FOR ANY DIRECT, INDIRECT, INCIDENTAL, SPECIAL, EXEMPLARY, OR CONSEQUENTIAL DAMAGES (INCLUDING, BUT NOT LIMITED TO, PROCUREMENT OF SUBSTITUTE GOODS OR SERVICES; LOSS OF USE, DATA, OR PROFITS; OR BUSINESS INTERRUPTION) HOWEVER CAUSED AND ON ANY THEORY OF LIABILITY, WHETHER IN CONTRACT, STRICT LIABILITY, OR TORT (INCLUDING NEGLIGENCE OR OTHERWISE) ARISING IN ANY WAY OUT OF THE USE OF THIS SOFTWARE, EVEN IF ADVISED OF THE POSSIBILITY OF SUCH DAMAGE.
- libogg  
Copyright (c) 2002, Xiph.org Foundation  
Redistribution and use in source and binary forms, with or without modification, are permitted provided that the following conditions are met:
  - Redistributions of source code must retain the above copyright notice, this list of conditions and the following disclaimer.
  - Redistributions in binary form must reproduce the above copyright notice, this list of conditions and the following disclaimer in the documentation and/or other materials provided with the distribution.
  - Neither the name of the Xiph.org Foundation nor the names of its contributors may be used to endorse or promote products derived from this software without specific prior written permission.THIS SOFTWARE IS PROVIDED BY THE COPYRIGHT HOLDERS AND CONTRIBUTORS "AS IS" AND ANY EXPRESS OR IMPLIED WARRANTIES, INCLUDING, BUT NOT LIMITED TO, THE IMPLIED WARRANTIES OF MERCHANTABILITY AND FITNESS FOR A PARTICULAR PURPOSE ARE DISCLAIMED. IN NO EVENT SHALL THE FOUNDATION OR CONTRIBUTORS BE LIABLE FOR ANY DIRECT, INDIRECT, INCIDENTAL, SPECIAL, EXEMPLARY, OR CONSEQUENTIAL DAMAGES (INCLUDING, BUT NOT LIMITED TO, PROCUREMENT OF SUBSTITUTE GOODS OR SERVICES; LOSS OF USE, DATA, OR PROFITS; OR BUSINESS INTERRUPTION) HOWEVER CAUSED AND ON ANY THEORY OF LIABILITY, WHETHER IN CONTRACT, STRICT LIABILITY, OR TORT (INCLUDING NEGLIGENCE OR OTHERWISE) ARISING IN ANY WAY OUT OF THE USE OF THIS SOFTWARE, EVEN IF ADVISED OF THE POSSIBILITY OF SUCH DAMAGE.

## Om enheten

### Information gällande kassering av gammal elektrisk och elektronisk utrustning samt batterier (gäller EU-länder med separata system för avfallshandling)

Produkter och batterier märkta med denna symbol (överkryssad soptunna med hjul) får inte kastas med vanliga hushållssopor.

Gammal elektrisk eller elektronisk utrustning och batterier ska återvinnas på en plats som har befogenhet att ta hand om dessa produkter och dess avfall.

Kontakta din lokala myndighet för information om hur du hittar din närmsta återvinningsstation.

Genom korrekt återvinning och avfallshandling kan naturtillgångar bevaras och skadliga effekter på hälsa och miljö förhindras.



### For Israel

#### מידע בדבר השלכה לאשפה של ציוד חשמלי

ואלקטרוני ישן וכן סוללות (רלוונטי למדינות

שמשמשות במערכת איסוף אשפה מופרדת).

לא ניתן להשליך מוצרים וסוללות עם הסימון (פח אשפה עם X עליו) כאשפה ביתית רגילה.

יש למחזר ציוד חשמלי ואלקטרוני ישן וכן סוללות במתקן

המסוגל לטפל בפריטים כאלה ובתוצרי הלואי שלהם.

צרו קשר עם הרשות המקומית לקבלת פריטים אודות מתקן

המיחזור הקרוב אליכם. מיחזור והשלכה לאשפה נאותים

יעזרו לשמר משאבים ולמנוע השפעות שליליות על בריאותנו

ועל הסביבה.



# UK CA

**Declaration of Conformity with regard to the Radio Equipment Regulations 2017 (S.I. 2017/1206)**

**Declaration of Conformity with regard to the Restriction of the Use of Certain Hazardous Substances in Electrical and Electronic Equipment Regulations 2012 (S.I. 2012/3032)**

#### Manufacturer:

JVCKENWOOD Corporation  
3-12, Moriya-cho, Kanagawa-ku, Yokohama-shi, Kanagawa,  
221-0022, JAPAN

#### UK Importer:

JVCKENWOOD U.K. Limited  
First Floor, Gleneagles, the Belfry, Colonial Way, Watford,  
Hertfordshire WD24 4WH, UNITED KINGDOM

Hereby, JVCKENWOOD declares that the radio equipment "DMX129DAB"/"DMX129BT" is in compliance with the relevant statutory requirements. The full text of the declaration of conformity is available at the following internet address: <https://www.kenwood.com/euukdoc/>

# CE

**För försäljningsområdet Europa**  
**Försäkran om överensstämmelse enligt RE-direktiv 2014/53/EU**

**Försäkran om överensstämmelse enligt RoHS-direktiv 2011/65/EU**

#### Tillverkare:

JVCKENWOOD Corporation  
3-12, Moriyacho, Kanagawa-ku, Yokohama-shi, Kanagawa  
221-0022, JAPAN

#### EU-representant:

JVCKENWOOD Europe B.V.  
Rendementsweg 20 B-9, 3641 SL Mijdrecht, THE  
NETHERLANDS

# Om enheten

## English

Hereby, JVCENWOOD declares that the radio equipment "DMX129DAB"/"DMX129BT" is in compliance with Directive 2014/53/EU. The full text of the EU declaration of conformity is available at the following internet address:

## Français

Par la présente, JVCENWOOD déclare que l'équipement radio "DMX129DAB"/"DMX129BT" est conforme à la directive 2014/53/UE. L'intégralité de la déclaration de conformité UE est disponible à l'adresse Internet suivante :

## Deutsch

Hiermit erkläre JVCENWOOD, dass das Funkgerät "DMX129DAB"/"DMX129BT" der Richtlinie 2014/53/EU entspricht. Der volle Text der EU-Konformitätserklärung steht unter der folgenden Internetadresse zur Verfügung:

## Nederlands

Hierbij verklaart JVCENWOOD dat de radioapparatuur "DMX129DAB"/"DMX129BT" in overeenstemming is met Richtlijn 2014/53/EU. De volledige tekst van de EU-verklaring van overeenstemming is te vinden op het volgende internetadres:

## Italiano

Con la presente, JVCENWOOD dichiara che l'apparecchio radio "DMX129DAB"/"DMX129BT" è conforme alla Direttiva 2014/53/UE. Il testo integrale della dichiarazione di conformità UE è disponibile al seguente indirizzo internet:

## Español

Por la presente, JVCENWOOD declara que el equipo de radio "DMX129DAB"/"DMX129BT" cumple la Directiva 2014/53/UE. El texto completo de la declaración de conformidad con la UE está disponible en la siguiente dirección de internet:

## Português

Deste modo, a JVCENWOOD declara que o equipamento de rádio "DMX129DAB"/"DMX129BT" está em conformidade com a Diretiva 2014/53/UE. O texto integral da declaração de conformidade da UE está disponível no seguinte endereço de internet:

## Polska

Niniejszym, JVCENWOOD deklaruje, że sprzęt radiowy "DMX129DAB"/"DMX129BT" jest zgodny z dyrektywą 2014/53/UE. Pełny tekst deklaracji zgodności EU jest dostępny pod adresem:

## Český

Společnost JVCENWOOD tímto prohlašuje, že rádiové zařízení "DMX129DAB"/"DMX129BT" splňuje podmínky směrnice 2014/53/UE. Plný text EU prohlášení o shodě je dostupný na následující internetové adrese:

## Magyar

JVCENWOOD ezennel kijelenti, hogy a "DMX129DAB"/"DMX129BT" rádióberendezés megfelel a 2014/53/EU irányelvnek. Az EU konformitási nyilatkozat teljes szövege az alábbi weboldalon érhető el:

## Hrvatski

JVCENWOOD ovim izjavljuje da je radio oprema "DMX129DAB"/"DMX129BT" u skladu s Direktivom 2014/53/EU. Čjeloviti tekst deklaracije Europske unije o usklađenosti dostupan je na sljedećoj internet adresi:

## Svenska

Härmed försäkras JVCENWOOD att radioutrustningen "DMX129DAB"/"DMX129BT" är i enlighet med direktiv 2014/53 /EU. Den fullständiga texten av EU-försäkran om överensstämmelse finns på följande Internetadress:

## Suomi

JVCENWOOD julistaa täten, että radiolaitte "DMX129DAB"/"DMX129BT" on direktiivin 2014/53/EU mukainen. EU-vaatimustenmukaisuusvakuutus löytyy kokonaisuudessaan seuraavasta internet-osoitteesta:

## Slovensko

S tem JVCENWOOD izjavlja, da je radijska oprema "DMX129DAB"/"DMX129BT" v skladu z Direktivo 2014/53/EU. Celotno besedilo direktive EU o skladnosti je dostopno na tem spletnem naslovu:

## Slovensky

Spoločnosť JVCENWOOD týmto vyhlasuje, že rádiové zariadenie "DMX129DAB"/"DMX129BT" vyhovuje smernici 2014/53/EU. Celý text EÚ vyhlásenia o zhode nájdete na nasledovnej internetovej adrese:

## Dansk

Herved erklærer JVCENWOOD, at radioudstyret "DMX129DAB"/"DMX129BT" er i overensstemmelse med Direktiv 2014/53/EU. EU-overensstemmelsestilkæringens fulde ordlyd er tilgængelig på følgende internetadresser:

## Norsk

JVCENWOOD erklærer herved at radioutstyret "DMX129DAB"/"DMX129BT" er i samsvar med Direktiv 2014/53/EU. Den fullstendige teksten til EU-konformitetserklæringen er tilgjengelig på følgende internetadresse:

## Ελληνικά

Με το παρόν, η JVCENWOOD δηλώνει ότι ο ραδιοεξοπλισμός "DMX129DAB"/"DMX129BT" συμμορφώνεται με την Οδηγία 2014/53/ΕΕ. Το πλήρες κείμενο της δήλωσης συμμόρφωσης της ΕΕ είναι διαθέσιμο στην ακόλουθη διεύθυνση στο διαδίκτυο:

## Eesti

Käesolevaga JVCENWOOD kinnitab, et "DMX129DAB"/"DMX129BT" raadiovarustus on vastavuses direktiiviga 2014/53/EL. ELi vastavusdeklaratsiooni terviktekst on kättesaadav järgmisel internetiaadressil:

## Latviešu

JVCENWOOD ar šo deklarē, ka radio aparātūra "DMX129DAB"/"DMX129BT" atbilst direktīvas 2014/53/ES prasībām. Pilns ES atbilstības deklarācijas teksts ir pieejams šādā tīmekļa adresē:

## Lietuviškai

Šiuo JVCENWOOD pažymi, kad radijo įranga "DMX129DAB"/"DMX129BT" atitinka 2014/53/EB direktyvos reikalavimus. Visą EB direktyvos atitikties deklaracijos tekstą galite rasti šiuo internetiniu adresu:

## Malti

B'dan, JVCENWOOD jiddikjara li t-tagħmir tar-radju "DMX129DAB"/"DMX129BT" huwa konformi mad-Direttiva 2014/53/UE. It-test kollu tad-dikjarazzjoni ta' konformità huwa disponibbli fl-indirizz intranet li ġej:

## Українська

Таким чином, компанія JVCENWOOD заявляє, що радіообладнання "DMX129DAB"/"DMX129BT" відповідає Директиві 2014/53/UE. Повний текст декларації про відповідність ЄС можна знайти в Інтернеті за такою адресою:

## Türkçe

Burada, JVCENWOOD "DMX129DAB"/"DMX129BT" radyo ekipmanının 2014/53/AB Direktifine uygun olduğunu bildirir. AB uyumluluk deklarasyonunun tam metni aşağıdaki internet adresinde mevcuttur.

## Русский

JVCENWOOD настоящим заявляет, что радиооборудование "DMX129DAB"/"DMX129BT" соответствует Директиве 2014/53/ЕU. Полный текст декларации соответствия ЕС доступен по следующему адресу в сети Интернет:

## Limba română

Prin prezenta, JVCENWOOD declară că echipamentul radio "DMX129DAB"/"DMX129BT" este în conformitate cu Directiva 2014/53/UE. Textul integral al declarației de conformitate UE este disponibil la următoarea adresă de internet:

## Български език

С настоящото JVCENWOOD декларира, че радиооборудването на "DMX129DAB"/"DMX129BT" е в съответствие с директива 2014/53/ЕС. Пълният текст на ЕС декларацията за съответствие е достъпен на следния интернет адрес:

---

**KENWOOD**