

Panasonic®

Bruksanvisning Betjeningsvejledning

Blu-ray Disc™ Hemmabio ljudsystem Blu-ray Disc™ Lydsystem til hjemmebiograf

Model No. **SC-BTT362**
SC-BTT262



På bilden visas modell SC-BTT362.
Illustrationen viser et billede af SC-BTT362.

Kära kund

Tack för inköpet av denna produkt.

Läs igenom bruksanvisningen noga för att uppnå bästa resultat och maximal säkerhet.

Läs denna bruksanvisning helt innan du ansluter, använder eller justerar denna produkt.

Spara bruksanvisningen för framtida referens.

Kære kunde

Tak, fordi du har købt dette produkt.

For at sikre en optimal ydelse og af sikkerhedsmæssige grunde bedes du læse denne vejledning omhyggeligt.

Prima di effettuare i collegamenti e far funzionare o configurare il prodotto, La invitiamo a leggere per intero le istruzioni.

Conservare quindi questo manuale per riferimenti futuri.



Säkerhetsföreskrifter

VARNING

Enhet

- För att minska risken för brand, elstöt eller produktskada,
 - Utsätt inte enheten för regn, fukt, droppar eller stänk.
 - Placera inte några föremål med vätska, till exempel vaser, på enheten.
 - Använd endast rekommenderade tillbehör.
 - Avlägsna inte skyddslock.
 - Försök inte att reparera själv. Kontakta kvalificerade fackmän för service.
 - Låt inte metallföremål falla inuti enheten.
 - Placera inga tunga föremål ovanpå.
 - Vidrör inte högtalarens kontakter medan inställningar görs. Felfunktion kan uppstå på grund av statisk elektricitet.

Nätsladd

- För att minska risken för brand, elstöt eller produktskada,
 - Kontrollera att spänningen motsvarar den som står tryckt på apparaten.
 - Sätt i elkontakten helt i elnätet.
 - Dra eller böj inte och placera inga tunga föremål på sladden.
 - Hantera inte kontakten med fuktiga händer.
 - Håll i själva kontakten när du ska lossa den ur elnätet.
 - Använd inte stickkontakter eller eluttag som är skadade.
- Installera den här enheten så att AC-sladden kan lossas ur eluttaget omedelbart, om problem uppstår.

Litet objekt

- Förvara minneskortet utom räckhåll för barn för att undvika att de stoppar det i munnen och sväljer det.
- Håll skruvarna utom räckhåll för barn för att undvika att de sväljer dem.

FÖRSIKTIGHET

Enhet

- Den här enheten använder laser. Användning av kontroller eller justeringar eller utförande av procedurer andra än de som specificeras i bruksanvisningen kan leda till exponering för farlig strålning.
- Ställ inga föremål med öppen låga, så som ett tätt stearinljus, ovanpå enheten.
- Den här enheten kan ta emot radiostörningar orsakade av mobiltelefoner under användning. Om sådana störningar uppstår, öka avståndet mellan enheten och mobiltelefonen.
- Denna enhet är avsedd för användning på platser med moderat klimat.
- **BTT362**
Produktens identifikationsmärkning sitter på enhetens undersida.

Placering

- Placera den här enheten på en jämn yta.
- För att minska risken för brand, elstöt eller produktskada,
 - Installera eller placera den inte i en bokhylla, inbyggt skåp eller annat begränsat utrymme. Se till att luftcirkulationen är tillräcklig kring enheten.
 - Se till att enhetens ventilationsöppningar inte är förtäppta av tidningar, bordsdukar, gardiner eller liknande föremål.
 - Utsätt inte enheten för direkt solljus, hög temperatur eller fuktighet och alltför mycket vibrationer.

Batterier

- Fara för explosion förekommer, om batteriet placeras felaktigt. Byt endast ut mot den typ som tillverkaren rekommenderar.
- Misshandling av batterierna kan orsaka att elektrolytvätska läcker ut och leda till brand.
 - Blanda inte gamla och nya batterier eller olika batterityper.
 - Får inte värmas upp eller utsättas för lågor.
 - Lämna inte batteriet (ierna) i en bil som står i direkt solljus någon längre tid med dörrar och fönster stängda.
 - Får inte tas isär eller kortslutas.
 - Ladda inte om alkaliska eller manganbatterier.
 - Använd inte batterier vars skyddshölje har dragits av.
 - Ta ur batterierna om du inte tänker använda fjärrkontrollen på en längre tid. Förvara på sval och mörk plats.
- När du kasserar batterierna, kontakta lokala myndigheter eller din återförsäljare och fråga om rätt avfallsstation.

CE 1731

Försäkran om överensstämmelse (DoC)

Härmed deklarerar "Panasonic Corporation" att denna produkt överensstämmer med grundläggande krav och andra relevanta bestämmelser i Direktiv 1999/5/EC. Kunderna kan ladda ner en kopia av originalförsäkran (DoC) gällande våra R&TTE-produkter från vår DoC-server: <http://www.doc.panasonic.de>
Kontakt inom EU: Panasonic Services Europe, en avdelning inom Panasonic Marketing Europe GmbH, Panasonic Testing Centre, Winsberggring 15, 22525 Hamburg, Tyskland

Denna produkt är avsedd för användning i följande länder: Österrike, Belgien, Bulgarien, Cypern, Republiken Tjeckien, Danmark, Finland, Frankrike, Tyskland, Grekland, Ungern, Irland, Italien, Island, Liechtenstein, Luxemburg, Malta, Nederländerna, Norge, Polen, Portugal, Rumänien, Slovakien, Slovenien, Spanien, Sverige, Storbritannien, Schweiz

Produkten är avsedd för allmän användare. (Kategori 3) WLAN-funktionen på denna produkt får endast användas inomhus.

Produkten är avsedd att anslutas till anslutningspunkter om 2,4 GHz eller 5 GHz WLAN.



Information för användare om hopsamling och avfallshantering av gammalt material och använda batterier

Dessa symboler på produkter, förpackningar och/eller medföljande dokument betyder att man inte ska blanda elektriska och elektroniska produkter eller batterier med vanliga hushållssopor. För att gamla produkter och använda batterier ska hanteras och återvinnas på rätt sätt ska man ta dem till passande uppsamlingsställe i enlighet med nationella bestämmelser och direktiven 2002/96/EC och 2006/66/EC.

När du kasserar dessa produkter och batterier på rätt sätt hjälper du till att spara på värdefulla resurser och förebygga en potentiell negativ inverkan på människors hälsa och på miljön som annars skulle kunna uppstå p.g.a. otillbörlig avfallshantering.

För mer information om uppsamling och återvinning av gamla produkter och batterier, var god kontakta din kommun, din avfallshanterare eller det försäljningsställe där du köpte din artikel.

Olämplig avfallshantering kan beläggas med straff i enlighet med nationella bestämmelser.



För affärsanvändare inom den Europeiska Unionen

Om du vill kassera elektrisk eller elektronisk utrustning, var god kontakta din återförsäljare eller leverantör för ytterligare information.

[Information om avfallshantering i länder utanför den Europeiska unionen]

Dessa symboler är endast giltiga inom den Europeiska Unionen. Om du vill kassera dessa föremål, var god kontakta dina lokala myndigheter eller din lokala återförsäljare och fråga efter rätt metod för avfallshantering.



Notering till batterisymbolen (nedtill, två symbol exempel):

Denna symbol kan användas i kombination med en kemisk symbol. I detta fall iakttar den de krav som ställs upp i direktivet för den aktuella kemikalien.

Cd



LUOKAN 1 LASERLAITE KLASS 1 LASER APPARAT



CAUTION	— VISIBLE AND INVISIBLE LASER RADIATION WHEN OPEN. DO NOT STARE INTO BEAM. FDA 21 CFR/Class II (IIa)
CAUTION	— CLASS 1M VISIBLE AND INVISIBLE LASER RADIATION WHEN OPEN, DO NOT VIEW DIRECTLY WITH OPTICAL INSTRUMENTS. IEC26865-1, +A2/CLASS 1M
ATTENTION	— RAYONNEMENT LASER VISIBLE ET INVISIBLE, CLASSE 1M, EN CAS D'OUVERTURE. NE PAS REGARDER DIRECTEMENT A L'AIDE D'INSTRUMENTS D'OPTIQUE.
FORSIGTIG	— SYNLIG OG USYNLIG LASERSTRÅLING KLASSE 1M, NÅR LÅGET ER ÅBENT, UNDGÅ AT SE LIGE PÅ MED OPTISKE INSTRUMENTER.
VARO	— AVATTRESSA OLET ALTIIN LUOKAN 1M NÄKYVÄÄ JA NÄKYMÄTÖNTÄ LASERLÄITELÄ, ÄLÄ KATSO OPTISELLA LAITTEELLA SUORAAN SÄTEESEEN.
WARNING	— KLASSE 1M SYNLIG OCH OSYNLIG LASERSTRÅLING NÄR DENNA DEL ÄR ÖPPNAD, BETRÄKTA EJ STRÅLEN DIREKT GENOM OPTISKT INSTRUMENT.
VORSICHT	— SICHTBARE UND UNSICHTBARE LASERSTRAHLUNG KLASSE 1M, WENN ABDECKUNG GEÖFFNET, NICHT DIREKT MIT OPTISCHEN INSTRUMENTEN BETRACHTEN.
注意	— 打开时有可见及不可见激光辐射。避免光束照射。
注意	— ここを開くと可視及び不可視レーザー光が出ます。ビームを覗いたり、触れたりしないでください。 VOL11V10

(Apparatens insida)
(Tuotteen sisällä)
(Produktets innsida)

Java och alla Java-baserade varumärken och logotyper är varumärken eller registrerade varumärken som tillhör Sun Microsystems, Inc. i USA och andra länder.

Fremstillet på licens fra Dolby Laboratories. Dolby og det dobbelte D-symbol er varemærker tilhørende Dolby Laboratories.

Tillverkad på licens under USA patent #'s: 5,451,942; 5,956,674; 5,974,380; 5,978,762; 6,226,616; 6,487,535; 7,392,195; 7,272,567; 7,333,929; 7,212,872 & andra patent från USA och hela världen som har registrerats eller håller på att registreras. DTS och symbolen är registrerade varumärken, & DTS-HD, DTS-HD Master Audio | Essential & DTS logotyper är varumärken som tillhör DTS Inc. Produkten inkluderar programvara. © DTS, Inc. Ensamtligt.

Den här produkten innehåller upphovsrättskyddad teknik som omfattas av amerikanska patent och andra immateriella rättigheter för Rovi Corporation. Ändring av maskinkonstruktion och isärtagning är förbjuden.

HDMI, HDMI-logon och High-Definition Multimedia Interface är varumärken eller registrerade varumärken som tillhör HDMI Licensing LLC i USA och andra länder.

Denna produkt är licenserad under AVC och VC-1 patentportföljlicenser för personligt och icke-kommersiellt bruk av en konsument för att (i) koda video i överensstämmelse med AVC-standarden och VC-1-standarden ("AVC/VC-1-Video") och/eller (ii) avkoda AVC/VC-1-video som kodats av en konsument för personligt och ickekommersiellt bruk och/eller anskaffats från en videoleverantör licenserad att leverera AVC/VC-1-video. Ingen licens beviljas eller underförstås för något annat syfte. Ytterligare information finns att hämta hos MPEG LA, LLC. Se <http://www.mpegla.com>.

HDAVI Control™ är ett varumärke för Panasonic Corporation.

VIERA CAST är ett varumärke för Panasonic Corporation.

MPEG Layer-3-ljudkodningsteknik med licens från Fraunhofer IIS och Thomson.

"AVCHD" och "AVCHD" logotyperna är varumärken som tillhör Panasonic Corporation och Sony Corporation.

SDXC-logon är ett varumärke som tillhör SD-3C, LLC.

"DVD Logo" är ett varumärke som tillhör DVD Format/Logo Licensing Corporation.

DivX®, DivX Certified® och associerade logotyper är varumärken för DivX, Inc. och används under licens.

DivX®, DivX Certified® and associated logos are trademarks of DivX, Inc. and are used under license.

YouTube och Picasa är varumärken för Google, Inc.

Skype, associerade varumärken och logotyper och "S" logotypen är varumärken för Skype Limited.

Logotypen Wi-Fi CERTIFIED är en certifieringsmärkning för Wi-Fi Alliance.



"Made for iPod" och "Made for iPhone" innebär att en elektronisk anordning har konstruerats för att anslutas specifikt till iPod och iPhone har certifierats av utvecklaren för att uppfylla Apples prestandastandarder. Apple ansvarar inte för anordningens drift eller dess överensstämmelse med säkerhetsstandarder och reglerande standarder. Observera att om du använder det här tillbehöret med iPod eller iPhone kan den trådlösa prestandan påverkas. iPhone, iPod, iPod classic, iPod nano och iPod touch är varumärken som tillhör Apple Inc., och är registrerade i USA och andra länder.

DLNA, the DLNA Logo and DLNA CERTIFIED are trademarks, service marks, or certification marks of the Digital Living Network Alliance.

Windows är ett varumärke eller registrerat varumärke för Microsoft Corporation i USA och andra länder.

This product incorporates the following software:

- (1) the software developed independently by or for Panasonic Corporation,
- (2) the software owned by third party and licensed to Panasonic Corporation,
- (3) the software licensed under the GNU General Public License, Version 2 (GPL v2),
- (4) the software licensed under the GNU LESSER General Public License, Version 2.1 (LGPL v2.1) and/or,
- (5) open sourced software other than the software licensed under the GPL v2 and/or LGPL v2.1

For the software categorized as (3) and (4), please refer to the terms and conditions of GPL v2 and LGPL v2.1, as the case may be at <http://www.gnu.org/licenses/old-licenses/gpl-2.0.html> and <http://www.gnu.org/licenses/old-licenses/lgpl-2.1.html>.

In addition, the software categorized as (3) and (4) are copyrighted by several individuals. Please refer to the copyright notice of those individuals at <http://www.am-linux.jp/dl/AWBPP11>

The GPL/LGPL software is distributed in the hope that it will be useful, but WITHOUT ANY WARRANTY, without even the implied warranty of MERCHANTABILITY or FITNESS FOR A PARTICULAR PURPOSE.

At least three (3) years from delivery of products, Panasonic will give to any third party who contacts us at the contact information provided below, for a charge no more than our cost of physically performing source code distribution, a complete machine-readable copy of the corresponding source code covered under GPL v2/LGPL v2.1.

Contact Information
cdrequest@am-linux.jp

Source code is also freely available to you and any other member of the public via our website below.
<http://www.am-linux.jp/dl/AWBPP11>

For the software categorized as (5) includes as follows.

1. This product includes software developed by the OpenSSL Project for use in the OpenSSL Toolkit. (<http://www.openssl.org/>)
2. This product includes software developed by the University of California, Berkeley and its contributors.
3. FreeType code.
4. The Independent JPEG Group's JPEG software.

Innehållsförteckning

Säkerhetsföreskrifter	2
-----------------------------	---

Komma igång

Tillbehör	6
Skötsel av enhet och media	7
Att använda fjärrkontrollen	7
Referensguide för fjärrkontrollen	8
•Fjärrkontroll	8
•Huvudenhet (Fram)	9
•Huvudapparat (Bakre)	9
Spelbara skivor/kort/USB-anordningar	10
STEG 1: Hur du förbereder högtalarna	12
•Montering av högtalarna BTT362	12
STEG 2: Placering	13
STEG 3: Anslutningar	13
•Anslutning av högtalarkabel	13
•Anslutning till en TV	14
•Anslutning till STB etc.	16
•Anslutning till ett bredbandsnätverk	17
•Anslutning av radioantenn	18
STEG 4: Anslut nätkabeln	18
STEG 5: Easy setup	19
•Enkel nätverksinställning	20
•Uppgradering av fast programvara	22
•Att omprogrammera fjärrkontrollen	22
Sätta i eller ta ur media	22
HOME meny	23

Avlyssna ljudeffekter från alla högtalare	24
•Uppleva surroundljudeffekter	24

Uppspelning

Spela upp videoinnehåll	25
•Andra funktioner under avspelingen	25
•Användbara funktioner	26
•Lyssna och se på BD-Live eller bild-i-bild på BD-Video	27
•Om DivX	28
Spela upp musik	28
•Spela upp ett spår i en annan mapp	28
Se på 3D-video	29
•3D-inställningar	29
•Användbara funktioner	29
Spela upp stillbilder	30
•Användbara funktioner	30

Radio

Lyssna på radio	31
•Automatisk förinställning av radiostationer	31
•Ställa in stationer manuellt	31
•Lyssna till/bekräfta de förinställda kanalerna	31
•RDS-sändning	31

TV

Se TV och höra ljud med enhetens högtalare	32
•Surroundljudeffekter	32
•Ljudlägen	32

Länkade funktioner med TV:n (VIERA Link "HDAVI Control™")	32
•Inställning av ljudlinken	32
•Enkel kontroll endast med VIERA fjärrkontroll	33

Andra anordningar

Använda iPod/iPhone	34
•iPod/iPhone-anslutning	34
•iPod/iPhone Uppspelning	35

Avancerade funktioner

Att uppleva VIERA CAST	36
Spela upp innehåll på DLNA-server (DLNA)	37
Uppspelningsmeny	38
Inställningsmenyn	39

Extra högtalarinställningar

Alternativ högtalarinstallation	44
---------------------------------------	----

Referens

Felsökningsguide	45
Meddelanden	48
Specifikationer	49
Extra information	50
Index	51

- Den här bruksanvisningen kan tillämpas på modellerna SC-BTT362 och SC-BTT262. Om inte annat indikeras gäller illustrationerna i bruksanvisningen modell SC-BTT362.
- Procedurerna i dessa instruktioner beskrivs huvudsakligen för fjärrkontrollen, men du kan även utföra funktionerna på huvudenheten, om kontrollerna är desamma.

Indikerar funktioner som är tillämpliga på:

BTT362 : SC-BTT362 endast

BTT262 : SC-BTT262 endast

System	SC-BTT362	SC-BTT262
Huvudenhet	SA-BTT362	SA-BTT262
Främre högtalare	SB-HF370	SB-HF262
Subwoofer	SB-HW370	SB-HW270

- De aktuella kontrollerna och komponenterna, menyalternativen med mera, på ljudsystemet till din Blu-ray Disc Home Theater kan se annorlunda ut än de som visas i den här bruksanvisningens illustrationer.

Tillbehör

Kontrollera de levererade tillbehören innan du använder den här enheten.

Angående högtalarnas tillbehör, se sidan 12.

BTT362

- 1 Fjärrkontroll
(N2QAYB000635)
- 2 Batterier till fjärrkontrollen
- 1 FM-inomhusantenn



- 1 Nätsladd

BTT262

- 1 Fjärrkontroll
(N2QAYB000630)
- 2 Batterier till fjärrkontrollen
- 1 FM-inomhusantenn



- 1 Nätsladd

- 8 Dynfot



- De produktnummer som ges i den här bruksanvisningen gäller från januari 2011. Numren kan komma att ändras.
- Använd inte nätkabeln tillsammans med annan utrustning.

Skötsel av enhet och media

■ Rengör den här enheten med en mjuk, torr trasa

- Använd aldrig sprit, lösningsmedel för färg eller bensin för att rengöra denna enhet.
- Innan du använder en kemiskt behandlad trasa, läs noggrant instruktionerna som medföljde trasan.

■ Rengör objektivet med objektivrengöringsmedel

Objektivrengöringsmedel: RP-CL720AE

- Denna linsrengörare kanske inte finns tillgänglig i handeln i alla länder, som t.ex. Tyskland. Konsultera din Panasonic-återförsäljare för ytterligare information.
- Den här linsrengöraren säljs som speciell för DIGA, men kan utan problem även användas på den här enheten.

■ Rena skivor

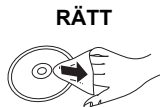

Torka av dem med en fuktig trasa och torka sedan med en torr trasa.

■ Försiktighetsåtgärder vid skiv- och korthantering

- Håll skivorna i kanterna för att undvika repor eller fingermärken på skivorna.
- Fäst inga etiketter eller klistermärken på skivorna.
- Använd inga rengöringsmedel för skivor i form av sprej, bensin, tinner, andra antistatiska medel eller andra lösningsmedel.
- Rengör damm, vatten och främmande föremål från uttagen på baksidan av kortet.
- Använd inte följande skivor:
 - Skivor med klister från klistermärken eller etiketter som har tagits bort (hyrskivor osv.).
 - Skivor som är skadade eller spruckna.
 - Skivor med ojämn form, såsom hjärtformade skivor.

■ Att slänga eller överlämna enheten

Enheten kan spara användarens inställningsinformation. Om du kastar bort enheten som avfall eller överför den, ska du följa proceduren för att återställa alla inställningar till fabriksvärden så att användarens inställningar raderas. (⇒ 45, "För att återställa alla inställningar till fabriksvärden.")

- Drifthistoriken kan registreras i denna apparats minne.

Att använda fjärrkontrollen

För in batteriet så att polerna (+ och –) matchar de för fjärrkontrollen.

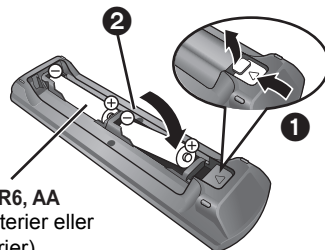

R6/LR6, AA
(Alkaliska batterier eller manganbatterier)

Pecka på fjärrkontrollens signalsensor på den här enheten. (⇒ 9)

Referensguide för fjärrkontrollen

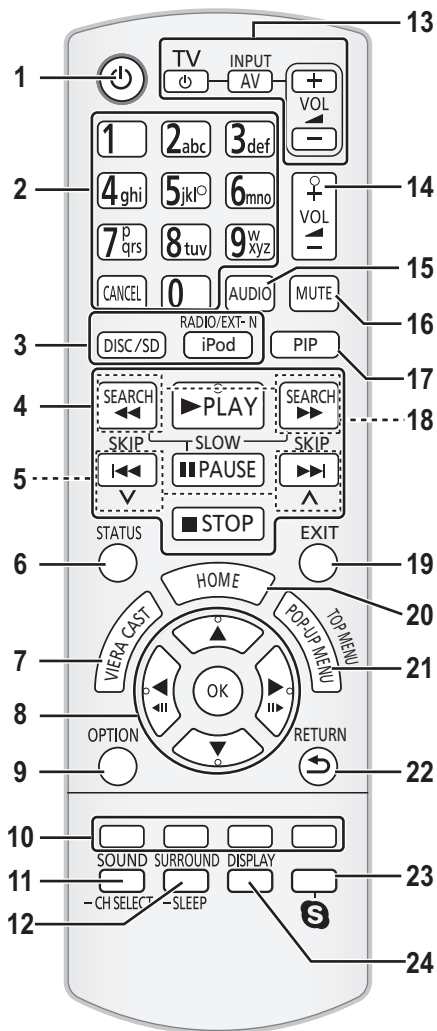

Fjärrkontroll

- 1 Sätt på och stäng sedan av enheten
- 2 Välj titelnummer, etc./Mata in nummer eller tecken (⇒ 36)
[CANCEL]: Avbryt
- 3 Välj källan (⇒ 22)
- 4 Kontrollknappar grundläggande uppspelning (⇒ 25)
- 5 Välj förinställda radiostationer (⇒ 31)
- 6 Visa statusmeddelanden (⇒ 25)
- 7 Visa skärmen för hemsida till VIERA CAST (⇒ 36)
- 8 Val/OK, En bild i taget (⇒ 25)
- 9 Visa OPTION-meny (⇒ 26)
- 10 Färgade knappar (röd, grön gul, blå)
Dessa knappar används när;
 - Användning av en BD-Videoskiva som innehåller Java™-program (BD-J).
 - Bruksanvisningsinnehåll för VIERA CAST (⇒ 36)
- 11 Ställ in ljudläget (⇒ 24)/Välj högtalarkanal (⇒ 24)
- 12 Välj surroundljudeffekter (⇒ 24)/Ställ in Sleep-timern
 - ① Tryck in och håll [-SLEEP].
 - ② När "SLEEP **" visas trycker du på [-SLEEP] flera gånger för att välja tiden (i minuter).
 - Timerns tid kan ställas in på upp till 120 minuter.
 - Välj "OFF" när du ska avbryta inställningen.
 - Hur du bekräftar den återstående tiden
Tryck och håll knappen intryckt igen.
- 13 **Knappar TV-funktion**
Du kan använda din TV med den här enhetens fjärrkontroll.
[⏻]: Sätt på TV:n och stäng sedan av den
[AV, INPUT]: Växla till val av inmatning
[+ - VOL]: Justera TV-volymer
- 14 Justera volymen på huvudenheten
- 15 Välj ljud (⇒ 26)
- 16 Stäng av ljudet
 - "MUTE" blinkar på enhetens display när funktionen satts på.
 - Tryck på knappen igen för att avbryta eller justera volymen.
 - Tyst läge avbryts om enheten stängs av.
- 17 Sätt på/stäng av sekundär video (Bild-i-bilden) (⇒ 27)
- 18 Välj radiostationer manuellt (⇒ 31)
- 19 Ställ in ljudläge
- 20 Visa HOME meny (⇒ 23)
- 21 Visa Popup-meny/Top Menu/Direct Navigator (⇒ 25)
- 22 Återgå till föregående skärm
- 23 **BTT362**
Starta en videokommunikation (⇒ 36)
- 24 Visa uppspelningsmenyn (⇒ 38)

Huvudenhet (Fram)

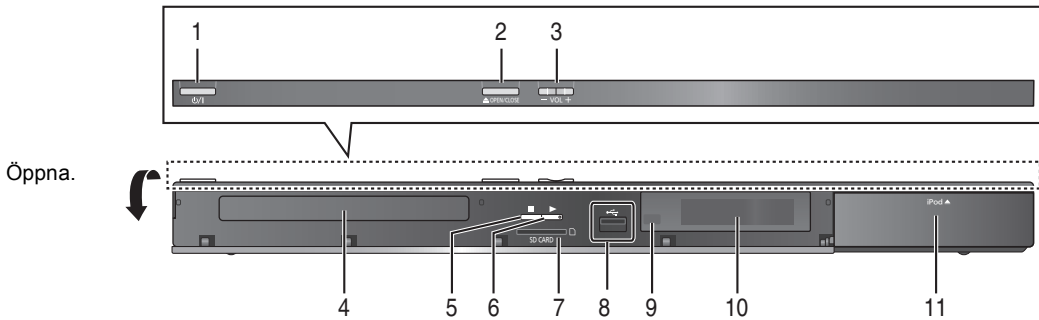





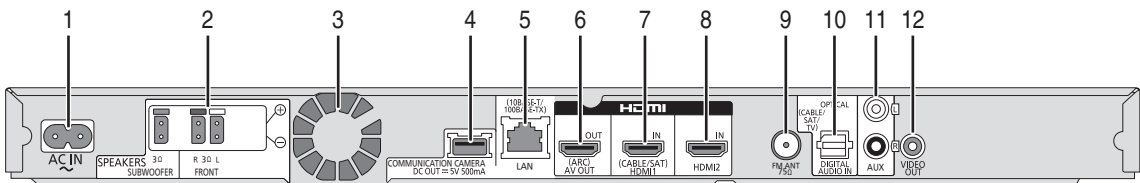

- 1 **Växla mellan standby/on (⏻/⏻)** (⇒ 19)
Tryck för att ändra enhetens läge från på till standby eller viceversa. I standby-läge använder enheten fortfarande en liten mängd ström.
- 2 Öppna eller stäng skivfacket (⇒ 22)
- 3 Justera huvudenhetens volym
- 4 Skivfack
- 5 Stopp (⇒ 25)
- 6 Starta uppspelning (⇒ 25)
- 7 SD-kortfack (⇒ 22)
- 8 USB-port (⇒ 22)
- 9 Signalsensor fjärrkontroll
Avstånd: inom cirka 7 m.
Vinkel: cirka 20° upp och ner, 30° till höger och vänster
- 10 Display
- 11 Anslut iPod/iPhone (⇒ 34)

Huvudapparat (Bakre)



- 1 AC IN-uttag (⇒ 18)
- 2 Högtalaruttag (⇒ 13)
- 3 Kylfläkt
- 4 **BTT362**
USB-port till videokommunikationskameran TY-CC10W (tillval) (⇒ 36)
- 5 LAN-port (⇒ 17)
- 6 HDMI AV OUT (ARC)-uttag (⇒ 15)
- 7 **BTT362**
HDMI 1 IN (CABLE/SAT) -uttag (⇒ 16)
- 8 **BTT362**
HDMI 2 IN -uttag (⇒ 16)
- 9 Uttag FM Radioantenn (⇒ 18)
- 10 DIGITAL AUDIO IN-uttag (⇒ 14 , 15)
- 11 AUX-uttag (⇒ 14)
- 12 VIDEO OUT-uttag (⇒ 14)

Spelbara skivor/kort/USB-anordningar

Anordning	Skivmarkeringar	Typer av anordningar	Innehållsformat*
BD		BD-Video	Video
		BD-RE	Video JPEG/ MPO (3D stillbild)
		BD-R	Video DivX® MKV
DVD		DVD-Video	Video
		DVD-R	Video AVCHD DivX® MKV
		DVD-R DL	MP3 JPEG/ MPO (3D stillbild)
		DVD-RW	Video AVCHD
	—	+R/+RW/+R DL	
CD		Musik-CD	Musik [CD-DA]
	—	CD-R CD-RW	DivX® MKV Musik [CD-DA] MP3 JPEG/ MPO (3D stillbild)
SD		SD-minneskort (från 8 MB till 2 GB) SDHC-minneskort (från 4 GB till 32 GB) SDXC-minneskort (48 GB, 64 GB) (Kompatibel med både mini- och mikrotyper) (gäller från januari 2011)	MPEG2 AVCHD JPEG/ MPO (3D stillbild)
USB	—	USB-anordning (upp till 2 TB)	DivX® MKV MP3 JPEG/ MPO (3D stillbild)

* Se sidan 11 och 50 för mer information om vilka typer av innehåll som kan spelas.

■ Skivor som inte går att spela upp

- DVD-RAM
- Super ljud-CD
- Foto-CD
- DVD-Audio
- Video-CD och Super Video-CD
- WMA-skivor
- DivX Plus HD-skivor
- HD DVD

■ Information om regionhantering

BD-Video

Den här enheten spelar BD-Video som är märkta med etiketter med regionkoden "B".

Exempel:



DVD-Video

Den här enheten spelar DVD-Video som är märkta med etiketter med siffran "2" eller "ALL".

Exempel:



■ Stänga (finalize)

DVD-R/RW/R DL, +R/+RW/+R DL och CD-R/RW som spelats in på en inspelare etc. måste finaliseras av inspelaren för att kunna spelas på den här enheten. Se bruksanvisningen till inspelaren.

■ BD-Video

- Denna enhet stöder ljud med en hög bithastighet (Dolby Digital Plus, Dolby TrueHD, DTS-HD High Resolution Audio och DTS-HD Master Audio) som används i BD-Video.

■ 3D

- 3D-videor och 3D stillbilder kan spelas upp när den här enheten är ansluten till en 3D-kompatibel TV med en höghastighets HDMI-kabel.
- 2D-video kan ses som 3D virtuellt. (⇒ 29)

■ Musik-CD

Användning och ljudkvalitet av CD-skivor som inte överensstämmer med CD-DA-specifikationerna (CD-skivor med kopieringskontroll osv.) kan inte garanteras.

■ SD-kort

- miniSD-kort, microSD-kort, microSDHC-kort och microSDXC-kort kan användas men endast tillsammans med ett adapterkort. De säljs vanligtvis tillsammans med sådana kort eller inköps separat av kunden.
- För att skydda kortets innehåll, ska du ta bort fliken mot inspelningsskydd (på SD-kortet) och ställa den på "LOCK".
- Denna apparat är kompatibel med SD-minneskort som uppfyller SD-kortspecifikationerna FAT12-och FAT16-formaten samt SDHC-minneskort i formatet FAT32 (stödjer inte långa filnamn) och SDXC-minneskort i exFAT.
- Om SD-kortet används med datorer eller utrustningar som inte är kompatibla, kanske det inspelade innehållet raderas då kortet formateras etc.
- Det användbara minnet kan vara något mindre än kortets kapacitet.



■ USB-anordning

- Den här apparaten garanterar inte anslutning med alla USB-anordningar.
- Denna enhet stöder inte laddning av USB-anordning.
- **BIT362**
När du använder Kommunikationskamera TY-CC10W ansluter du den till uttaget bak på den här enheten. (⇒ 36)
- FAT12, FAT16 och FAT32 filsystem stöds.
- Denna enhet stöder USB 2.0 höghastighet.
- Den här enheten kan stödja en hårddisk formaterad till FAT32.
Vissa typer av hårddiskar kan kräva att en extern strömtilförselsenhet används.



- Det kanske inte är möjligt att spela upp ovanstående media i vissa fall beroende på mediatyp, inspelningens tillstånd, inspelningsmetod och hur filerna har skapats.
- Skivornas tillverkare kan kontrollera hur skivorna spelas. Därför har du inte alltid möjlighet att styra uppspelningen enligt beskrivningen häri. Läs noggrant skivans instruktioner.

STEG 1: Hur du förbereder högtalarna

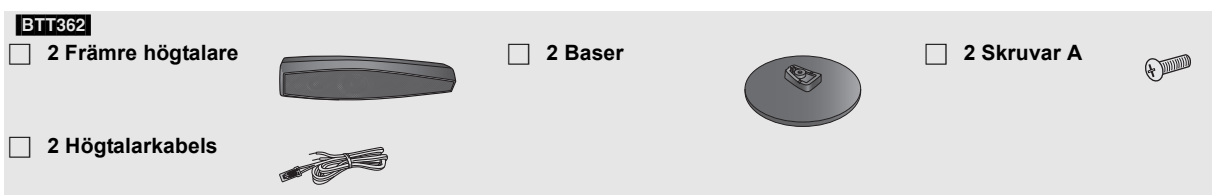

Montering av högtalarna **BTT362**

Varning

- Stå inte på basen. Var försiktig när barn befinner sig i närheten.
- Håll i högtalarnas ställ och basparti när du bär dem.

Förberedelse

- För att undvika skador och repor bör man lägga ut ett mjukt tyg och utföra monteringen på det.
- För eventuell montering på vägg, se sidan 44.

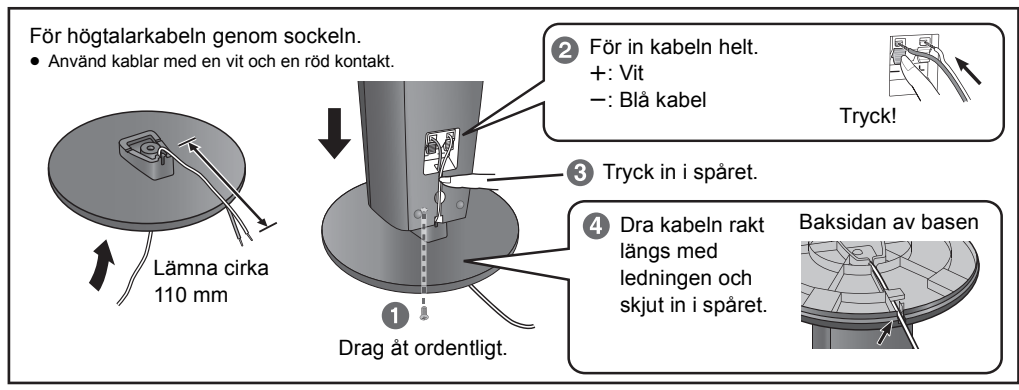

- Var försiktig att inte skifta (kortsluta) eller kasta om polariteten på högtalarkablarna eftersom detta kan skada högtalarna.
- Håll inte högtalaren i ena handen när du bär den, för att undvika skada genom att du tappar den.

■ Förhindra att högtalarna faller ner **BTT362 BTT262**

- Kontakta en kvalificerad byggnadsentreprenör för rätt tillvägagångssätt när du fäster till betongvägg eller yta som kanske inte har tillräckligt stöd. Felaktig fästning kan skada väggen eller högtalarna.
- Använd ett snöre som har mindre än $\varnothing 2,0$ mm, som håller för över 10 kg.

t. ex. **BTT362**

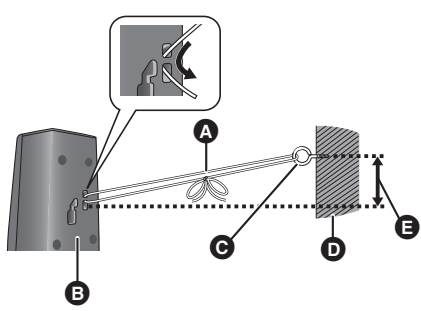

- A** Rem (medföljer inte)
Träd från väggen till högtalaren och knyt hårt.
- B** Högtalarens baksida
- C** Skruvögla (medföljer inte)
- D** Vägg
- E** Ungefär 150 mm

STEG 2: Placering

Varning

- Huvudenheten och medföljande högtalare ska användas endast så som anges i denna installation. Om man inte följer anvisningarna kan subwoofern och/eller högtalarna skadas och brandrisk kan uppstå. Kontakta en kvalificerad tekniker om skada uppstått eller om du upptäcker en plötslig försämring i prestandan.
- Försök inte att fästa dessa högtalare på en vägg med andra metoder än de som beskrivs i denna manual.
- Rör inte vid högtalarnas framsida som är täckt av nät. Håll dem vid sidorna.

Hur du installerar dina högtalare kan påverka basen och ljudfältet.

Exempel på installation

Placera de främre högtalarna vid cirka samma avstånd från sittplatsen.
Hörnen i diagrammet är ungefärliga.



- Se till att dina högtalare är placerade minst 10 mm bort från systemet för ordentlig ventilation.

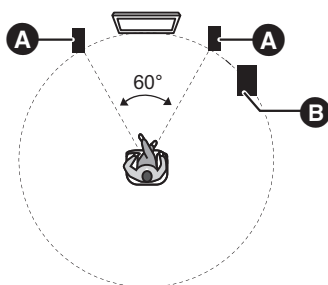

- A** Främre högtalare
- B** Subwoofer



- **Använd endast de medföljande högtalarna**
Om man använder andra högtalare kan enheten skadas och ljudkvaliteten kommer att påverkas negativt.
- Du kan skada dina högtalare eller förkorta deras livslängd om du spelar ljud på hög volym under längre perioder.
- Placera högtalarna på plana och säkra ytor.
- Om man placerar högtalarna för nära dörrar, väggar eller hörn kan det innebära att basen blir för hög. Täck väggar och fönster med tjocka gardiner.

- Om ovanlig färgning uppstår på din TV-apparat, stäng av den i cirka 30 minuter.

Om problemet kvarstår, flytta högtalarna längre bort från TV-apparaten.

STEG 3: Anslutningar

Stäng av all utrustning innan anslutning och läs tillhörande bruksanvisningar.

Anslut inte nätkabeln förrän alla andra anslutningar fullföljts.

Anslutning av högtalarkabel

Anslut till uttag med samma färg.

- ③ LILA Subwoofer
- ② RÖD Främre högtalare (Rch)
- ① VIT Främre högtalare (Lch)

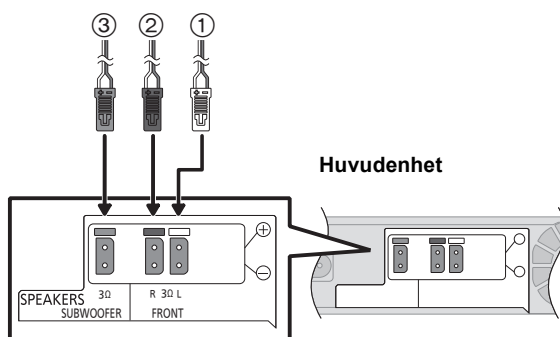

Anslutning till en TV



- **Gör inga videoanslutningar via VCR.**
På grund av upphovsrättskydd kanske inte bilden visas korrekt.
- Stäng av all utrustning innan du ansluter.

OPTICAL IN

- När du gjort den digitala ljudanslutningen, ställ in så att det passar typen av ljud från din digitala utrustning (⇒ 26).

HDMI

HDMI-anslutningen stödjer VIERA Link "HDAVI Control" (⇒ 32) då du använder en kompatibel Panasonic TV.

- Använd HDMI-kablar med hög hastighet som har HDMI-logotyp (som visas på omslaget). Du bör använda Panasonic HDMI-kabel. När du matar ut 1080p-signal, ska du använda HDMI-kablar som är 5,0 meter eller mindre.
Rekommenderat artikelnummer (HDMI-kabel med hög hastighet):
RP-CDHS15 (1,5 m), RP-CDHS30 (3,0 m), RP-CDHS50 (5,0 m), etc.
- Audio matas ut genom systemets högtalare när du valt "AV" i "Digital ljudutgång". (⇒ 42)

Anslutning för standardbild och ljud

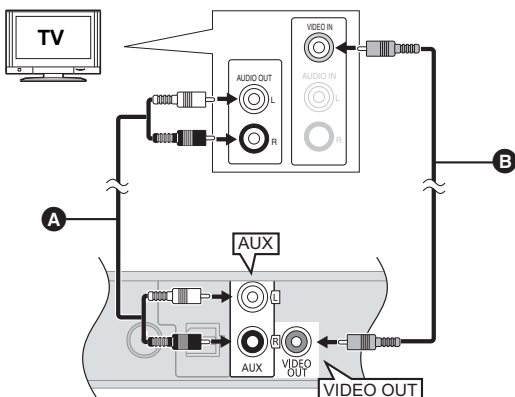

För att lyssna på TV-apparatens ljud från hemmabiosystemets högtalare:

- 1 Anslut TV och huvudenhet via audiokabeln (ingår inte).
- 2 Välj "AUX" som källa (⇒ 23).

- A** Ljudkabel (medföljer inte)
- B** Videokabel (medföljer inte)

Anslutning för bättre ljud

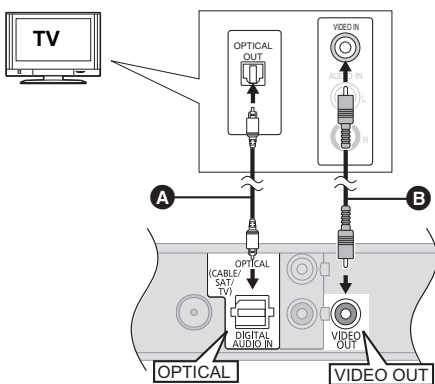

För att lyssna på TV-apparatens ljud från hemmabiosystemets högtalare:

- 1 Anslut TV och huvudenhet via den optiska digitala audiokabeln (ingår inte).
- 2 Välj "DIGITAL IN" eller "D-IN" som källa (⇒ 23).

- A** Optisk digital ljudkabel (medföljer inte)
- B** Videokabel (medföljer inte)

t. ex.

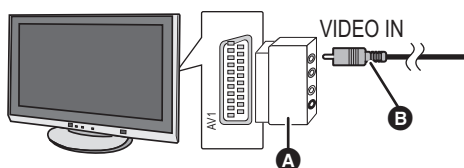

Om din tv inte har ett uttag för VIDEO IN kan du ansluta med en Scartadapter (Scart—VIDEO IN).

- A** Scart-adaptör (medföljer inte)
- B** Videokabel (medföljer inte)

Anslutning för bästa bild och ljud

- När du ansluter till en TV via en HDMI-kabel, kontrollera HDMI-utgången på TV. Om HDMI-utgången är märkt "HDMI (ARC)", kan du ansluta enheten enkelt med endast en HDMI-kabel.
- Det går att spela upp 3D-videor och 3D-stillbilder genom att ansluta enheten till en 3D-kompatibel TV.
- Se bruksanvisningen till din TV för mer information.

■ När HDMI-utgången på TV är märkt "HDMI (ARC)"

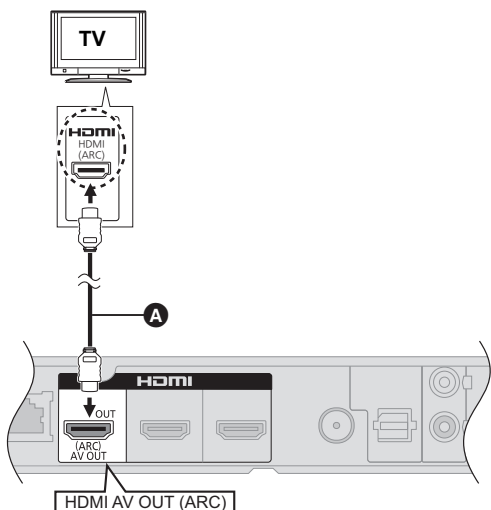

Vad är ARC?

ARC är en förkortning av Audio Return Channel, även bekant som HDMI ARC. Den hänför sig till en av HDMI-funktionerna. När du ansluter enheten till utgången märkt "HDMI (ARC)", krävs den optiska digitala ljudkabeln som vanligtvis krävs för att lyssna på ljud från TV inte längre, och du kan se TV-bilderna och höra ljudet med endast en HDMI-kabel.

För att lyssna på TV-apparatens ljud från hemmabiosystemets högtalare:

Välj "ARC" som källa (⇒ 23).

- A** HDMI-kabel (medföljer inte)

■ När HDMI-utgången på TV inte är märkt "HDMI (ARC)"

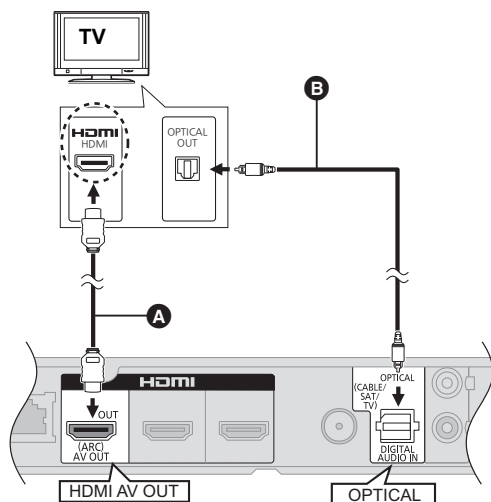

För att lyssna på TV-apparatens ljud från hemmabiosystemets högtalare:

- 1 Anslut TV och huvudenhet via den optiska digitala audiokabeln (ingår inte).
- 2 Välj "DIGITAL IN" eller "D-IN" som källa (⇒ 23).

- A** HDMI-kabel (medföljer inte)
- B** Optisk digital ljudkabel (medföljer inte)

Anslutning till STB etc.

■ När anslutningsanordningarna har en HDMI-terminal

BTT362

t.ex.,

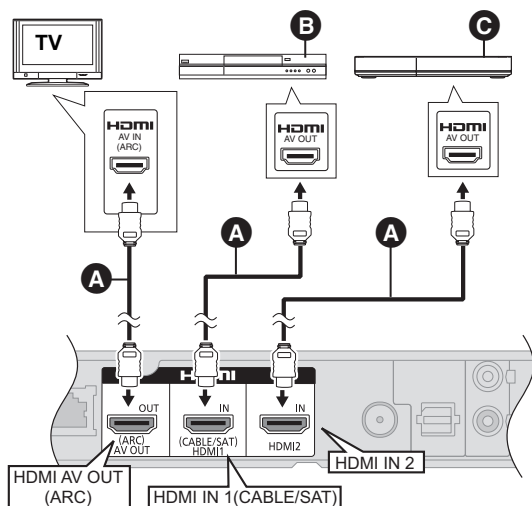

- A** HDMI-kabel (medföljer inte)
- B** STB (Set Top Box) (kabel/satellit) osv.
- C** Andra anordningar (Videospel etc.)

- Se till att HDMI-kabeln anslutits för att du ska kunna se videor från STB med mera. Välj dessutom "HDMI-ingång 1" eller "HDMI-ingång 2" som källa.

HDMI Standby Pass-Through (⇒ 42)

Även om den här enheten står i beredskapsläge, kan den anslutna anordningen mata ut video och ljud till TV. Dessutom kan du växla om HDMI-ingången genom att trycka på [EXT-IN] på fjärrkontrollen.

- Ljudet matas inte ut från den här enhetens högtalare.

■ När anslutningsanordningarna inte har en HDMI-terminal

t.ex.,

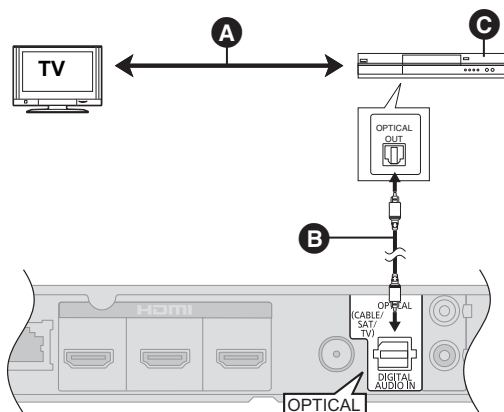

För att lyssna på TV-apparatens ljud från hemmabiosystemets högtalare:

- 1 Anslut STB och huvudenheten via den optiska digitala audiokabeln (ingår inte).
- 2 Välj "DIGITAL IN" eller "D-IN" som källa (⇒ 23).

- A** Se instruktionsbok för respektive anordning för optimala anslutningar.
- B** Optisk digital ljudkabel (medföljer inte)
- C** STB (Set Top Box) (kabel/satellit) osv.

Anslutning till ett bredbandsnätverk

Följande tjänster kan användas då denna enhet är ansluten till bredband.

- Firmware kan uppdateras (⇒ 22)
- Du kan njuta av BD-Live (⇒ 27)
- Du kan njuta av VIERA CAST (⇒ 36)
- Du kan ansluta en annan anordning (Hemmanätverk) (⇒ 37)

LAN-kabelanslutning

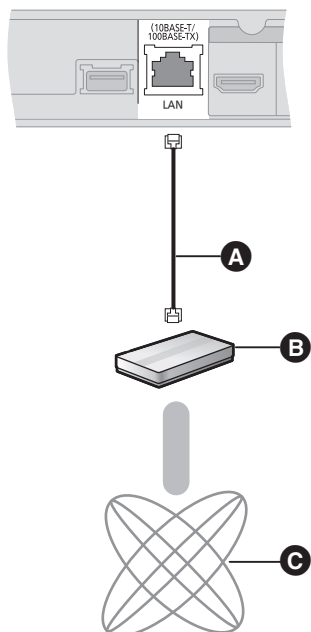

- A** LAN-kabel (medföljer inte)
- B** Bredbandsrouter, osv.
- C** Internet

- Använd raka LAN-kablar (STP) av kategori 5 eller mer, när du ansluter till kringutrustning.
- Att koppla in en kabel som inte är av typen LAN i LAN-uttaget kan skada enheten.

För ytterligare information om anslutningsmetod, se instruktionerna som medföljer den anslutna utrustningen.

BTT362 Trådlös LAN-anslutning

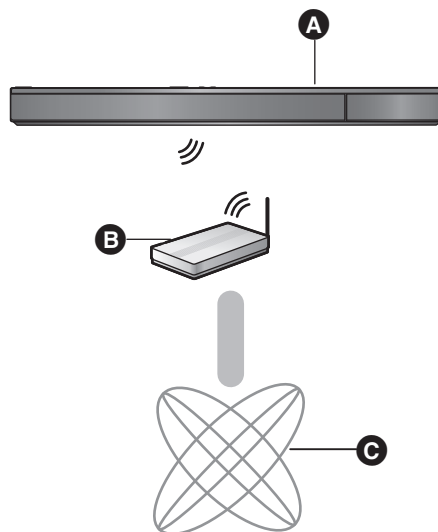

- A** Huvudenhet (Trådlös LAN är inbyggd.)
- B** Sladdlös router osv.
- C** Internet

- För uppdaterad information om kompatibilitet angående din sladdlösa router (accesspunkt), se <http://panasonic.jp/support/global/cs/> (Denna webbplats finns endast på engelska.)
- Enheten är inte kompatibel med offentliga sladdlösa LAN-tjänster som erbjuds på flygplatser, tågstationer, kaféer osv.

BTT362

Försiktighetsföreskrifter för WLAN-anslutning

Följande gränser gäller användning av den här enheten. Du måste vara medveten om dessa gränser, innan du använder anordningarna. Panasonic avser inte på något sätt att vara ansvarig för skada som uppkommer av misstag på grund av försummelse att iaktta dessa gränser, eller annat användningsförhållande eller misshandling av dessa anordningar.

- **Data som överförs och tas emot via radiovågor kan fångas upp och bevakas.**
- **Den här enheten innehåller ömtåliga elektroniska komponenter.** Använd anordningarna på avsett sätt och följ nedanstående punkter:
 - Utsätt inte anordningarna för höga temperaturer eller direkt solljus.
 - Böj inte, och utsätt inte anordningarna för kraftiga stötar.
 - Förvara anordningarna på avstånd från fukt.
 - Plocka inte isär och modifiera inte på något sätt.

Anslutning av radioantenn

■ Användning av inomhusantenn

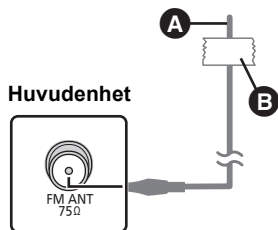

- A** FM-inomhusantenn (medföljer)
- B** Tejp
Fäst denna ände av antennen där du får bäst mottagning.

■ Användning av utomhusantenn

Använd utomhusantenn om det är dålig mottagning för FM-radio.

t. ex.

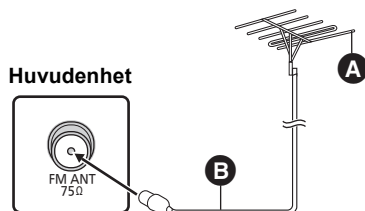

- A** FM-antenn för utomhusbruk [Användning av en TV-antenn (medföljer inte)]
Antennen bör installeras av en kompetent tekniker.
- B** 75 Ω koaxialkabel (medföljer inte)

STEG 4: Anslut nätkabeln

- Anslut endast efter att alla andra anslutningar är fullföljda.

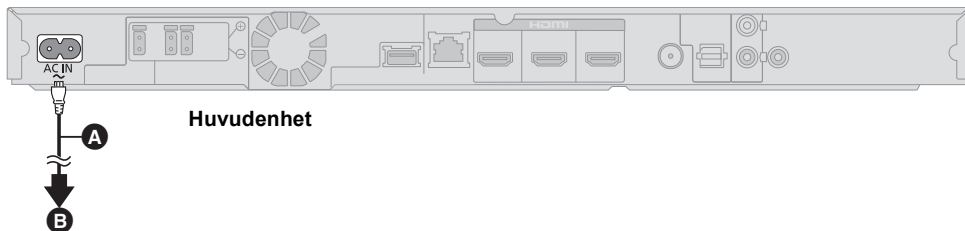

- A** Nätsladd (medföljer)
- B** Till husets huvuduttag

- Huvudenheten förbrukar en liten mängd AC-ström, även om den stängs av.

BTT362 : Cirka 0,1 W*, **BTT262** : Cirka 0,4 W*

*När "Quick Start" står på "Av"

För att spara på strömeffekten, om du inte ska använda enheten på en längre tid, bör du ta ur dess kontakt ur elnätet.

STEG 5: Easy setup

Easy setup hjälper dig att göra nödvändiga inställningar.

Följ meddelandena på skärmen för att göra de grundläggande inställningarna för systemet.

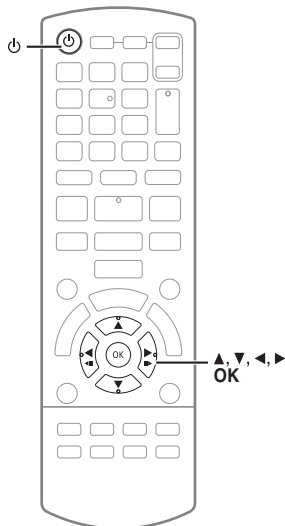

Förberedelse

- Sätt på din TV och välj lämpligt videoingångsläge (t. ex. VIDEO 1, AV 1, HDMI, osv.) som passar anslutningarna till denna enhet.

1 Tryck på [⏻].

Setup-fönstret visas.

Om enheten är ansluten till en Panasonic TV (VIERA) som stöder HDAVI Control 2 eller senare via en HDMI-kabel, så hämtas inställningsinformation på TV som till exempel "Skärmspråk (OSD)" in på den här enheten.

2 Följ anvisningarna på skärmen och gör inställningarna med [▲, ▼, ◀, ▶] och tryck på [OK].

Språk

Välj språk som ska användas på menyskärmen.

TV-bildformat

Välj den bildkvalitet som passar din TV och dina preferenser bäst.

Test av högtalare

Kontrollera om anslutningen till varje högtalare är riktig.

TV ljud ingång

Välj anslutning för ljudingång från din TV. [alternativ med "(TV)"].

Quick Start

Uppstartens hastighet från avstängningen ökar.

BTT362

HDMI Standby Pass-Through

Även om den här enheten står i beredskapsläge, kan den anslutna anordningen mata ut video och ljud till TV. (⇒ 16, "När anslutningsanordningarna har en HDMI-terminal")

3 Tryck på [OK] flera gånger för att avsluta "Easy setup".

Efter slutförandet "Easy setup", kan du utföra proceduren "Enkel nätverksinställning".



- Du kan utföra denna inställning när som helst genom att välja "Easy setup" på inställningsmenyn. (⇒ 43)

Enkel nätverksinställning

Efter slutförandet "Easy setup", kan du utföra proceduren "Enkel nätverksinställning".

BTT262

Följ instruktionerna på skärmen och utför inställningarna med [◀, ▶] och tryck på [OK].

BTT362

Välj "Kabel" eller "Trådlös" och tryck på [OK].

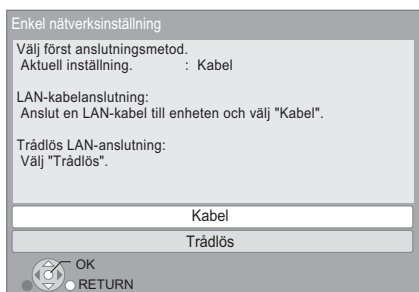

■ Anslutning "Kabel"

Följ anvisningarna på skärmen och gör inställningarna för anslutning.

- När du får problem (⇒ höger)

■ Anslutning "Trådlös"

Innan inställningen av den trådlösa anslutningen påbörjas

- Skaffa ditt nätverksnamn (SSID¹).
- Om din trådlösa anslutning är krypterad, se till att du vet krypteringsnyckeln.

Välj "WPS (PUSH-knapp)" eller "Sök efter trådlösa nätverk" och följ sedan anvisningarna på skärmen och gör inställningarna.

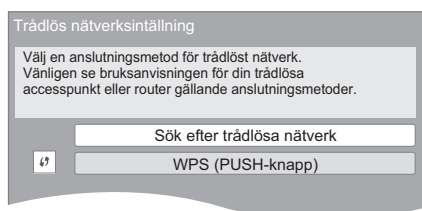

WPS (PUSH-knapp):

Om din trådlösa router stöder WPS (PUSH-knapp), kan du lätt göra inställningarna genom att trycka på knappen WPS på den.

WPS (Wi-Fi Protected Setup) är en standard som förenklar inställningar som rör anslutning och säkerhet för trådlösa LAN-anordningar.

- 1 Tryck på knappen WPS eller motsvarande knapp på den trådlösa routern tills lampan börjar blinka.
 - För information se bruksanvisningen till Trådlös route.
- 2 Tryck på [OK].

t. ex.

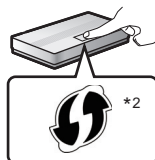

Sök efter trådlösa nätverk:

- När du väljer "Sök efter trådlösa nätverk", visas tillgängliga trådlösa nätverk. Välj ditt nätverksnamn och tryck på [OK].
 - Om ditt nätverksnamn inte visas, sök igen genom att trycka in den röda knappen på fjärrkontrollen.
 - Stealth SSID visas inte när du väljer "Sök efter trådlösa nätverk". Mata in manuellt genom att använda "Manuell inställning".
(Tryck på [HOME] ⇒ välj "Övriga" ⇒ välj "Inställningar" ⇒ välj "Nätverk" ⇒ [OK] ⇒ välj "Nätverksinställningar" ⇒ [OK] ⇒ välj "Trådlös nätverksinställning" ⇒ [OK] ⇒ välj "Anslutningsinställning" ⇒ [OK] ⇒ välj "Manuell inställning" ⇒ [OK])

- Om ditt trådlösa nätverk är krypterat, visas fönstret för inmatning av krypteringsnyckeln.
Mata in krypteringsnyckeln för ditt nätverk.

¹ En SSID (Service Set Identification) är ett namn som används av ett sladdlöst LAN för att identifiera ett särskilt nätverk. Transmissionen är möjlig om SSID matchar båda anordningarna.

² Wi-Fi Protected Setup-kompatibel trådlös router kan ha en markering.

Om du har problem med inställningarna

BTT362

Trådlös nätverksinställning

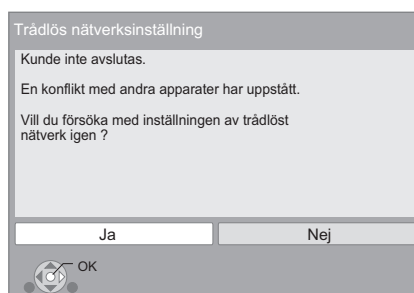

Display	Kontrollera följande
En konflikt med andra apparater har uppstått.	• Vänta några minuter och försök sedan igen.
Ett timeout fel har inträffat.	• Inställning av den Sladdlösa routern (Accesspunkt) för en MAC-adress etc.
Ett autentiseringsfel eller ett time out-fel uppstod.	• Signalen kan vara svag. • SSID och krypteringsnyckeln på den Sladdlösa routern. • Vänta några minuter och försök sedan igen.
Ett apparatfel har uppstått.	• Rådfråga din återförsäljare, om ingen förbättring av symptomen sker.

Enkel nätverksinställning (kontroll hemnätverk anslutning)

Enkel nätverksinställning (kontroll hemnätverk anslutning)

Utförd.

1. LAN-kabelanslutning : Misslyckades
 2. IP-adressinställning : Misslyckades
 3. Anslutning till gateway : Misslyckades

LAN-kabel är ej ansluten.
 Kontrollera anslutningen.
 Välj "Ja" och tryck på [OK] för att kontrollera nätverksanslutningen igen.

Välj "Nej" och tryck på [OK] för att avsluta Enkel nätverksinställning.

Ja Nej

OK

Enkel nätverksinställning (anslutningstest för internet)

Enkel nätverksinställning (anslutningstest för internet)

Utförd.

- Anslutning till Internet : Misslyckades(B019)

Anslutningstestet misslyckades.
 Hittar ej servern. (B019)

Se bruksanvisningen för orsak till felet samt åtgärd.
 Tryck på [OK].

OK

Display	Kontrollera följande
1. LAN-kabelanslutning eller Trådlös nätverksinställning : Misslyckades 2. IP-adressinställning : Misslyckades 3. Anslutning till gateway : Misslyckades	● Anslutning av LAN-kablarna (⇒ 17)
1. LAN-kabelanslutning eller Trådlös nätverksinställning : Lyckades 2. IP-adressinställning : Misslyckades 3. Anslutning till gateway : Misslyckades	● Anslutning och inställning av hubben och routern ● Inställning av "IP-adress / DNS-inställningar" (⇒ 42)
1. LAN-kabelanslutning eller Trådlös nätverksinställning : Lyckades 2. IP-adressinställning : Lyckades eller Hemmanätverk tillgängligt 3. Anslutning till gateway : Misslyckades	

Display	Kontrollera följande
Hittar ej servern. (B019)	● "Primär DNS" och "Sekundär DNS"-inställningar för "IP-adress / DNS-inställningar" (⇒ 42)
Gick ej ansluta till servern. (B020)	● Servern kanske är upptagen eller servicen avbruten. Vänta några minuter och försök sedan igen. ● Inställningar för "Inställningar proxyserver" (⇒ 43) och routern.



- Se hubbens eller routerns bruksanvisning.
- Du kan utföra denna inställning när som helst genom att välja "Enkel nätverksinställning" på inställningsmenyn. (⇒ 42)
- Du kan göra om dessa inställningar individuellt genom att använda "Nätverksinställningar". (⇒ 42)

BTT362

- Använd inte den här enheten för anslutning till ett trådlöst nätverk som du inte har användningsrättigheter till. Under automatiska sökningar i en sladdlös nätverksmiljö, kan sladdlösa nätverk (SSID) som du inte har användningsrättigheter till, visas. Om du använder dessa nätverk kan det anses vara en olaglig åtkomst.
- När du utfört nätverksinställningarna på den här enheten, kan inställningarna (krypteringsnivå etc.) för den Sladdlösa routern (Accesspunkt) ändras. När du har svårigheter med att ansluta dig på din dator, ska nätverksinställningarna på datorn utföras i överensstämmelse med den sladdlösa routern (Accesspunkt).
- Tänk på att när du ansluter till ett nätverk utan krypteringskod kan innehållet i kommunikationen på olaglig väg ses av en tredje part, eller personlig eller hemlig information läcka ut.

Uppgradering av fast programvara

Ibland kan Panasonic släppa ut uppdaterad firmware för denna enhet för att lägga till eller förbättra en funktion. Dessa uppdateringar ges gratis.

Denna enhet kan kontrollera firmware automatiskt då den ansluter till Internet via en bredbandsanslutning.

Då en ny firmwareversion finns tillgänglig, visas följande skärm.

Ny firmware är tillgänglig.
Vänligen uppdatera firmware under
Inställningar.

För uppdatering av firmware

Tryck på [HOME] ⇒ välj "Övriga" ⇒ välj "Inställningar" ⇒ välj "Övriga" ⇒ [OK] ⇒ välj "Uppdatera firmware" ⇒ [OK] ⇒ välj "Uppdatera nu"

KOPPLA INTE BORT enheten från växelströmkällan och utför inga åtgärder medan uppdateringen äger rum.

Efter installationen av firmwareversionen, visas "FINISH" på enhetens skärm. Enheten startas om och följande skärm visas.

Firmware har uppdaterats.
Aktuell version: x.xx

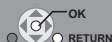

- Om nerladdningen till denna enhet misslyckas eller om enheten inte är ansluten till Internet, kan du ladda ner den senaste firmwareversionen från följande webbplats och bränna ner den på en CD-R-skiva för att uppdatera firmwareversionen.
<http://panasonic.jp/support/global/cs/>
(Denna webbplats finns endast på engelska.)
För att visa firmwareversionen på denna enhet. (⇒ 43, "Systeminformation")
- Nerladdningen tar flera minuter. Det kan ta längre tid eller fungerar kanske inte korrekt beroende på anslutningsmiljön.
- Om du inte vill söka efter den senaste versionen av det fasta programmet (firmware) ställer du in "Automatisk uppdatering" på "Av". (⇒ 43)

Att omprogrammera fjärrkontrollen

Om du har fler än en spelare/inspelare från Panasonic och fjärrkontrollen fungerar för båda produkterna samtidigt, kan du behöva ändra fjärrkontrollens kod på den ena produkten för att undvika att detta uppstår. (⇒ 43, "Fjärrkontroll")

Sätta i eller ta ur media

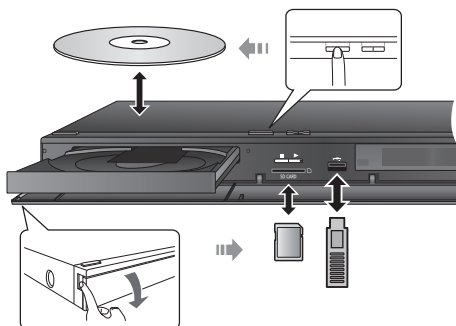

- Då du sätter i media, ska du se till att de är vända med rätt sida vänd uppåt.
- Stäng inte av apparaten och avlägsna inte media medan läsindikatorn visas. Sådana åtgärder kan leda till att mediets innehåll går förlorat.
- Då SD-kortet tas bort, ska du trycka mitt på kortet och sedan dra det rakt ut.
- Koppla ur USB-anordningen från huvudenheten, om den inte identifieras av huvudenheten.
- Det kan ta en stund innan huvudenheten har identifierat den.
- Sätt i USB-anordningen direct i USB-porten. Använd inte någon USB-förlängningskabel.

■ Hur du väljer källa med fjärrkontrollen

Knapp	Källa
	Välj skivenhet eller SD-kortet BD/DVD eller SD-kort (SD) (⇒ 25)
	Välj iPod/iPhone, FM-tuner eller externt ljud som källa iPod (IPOD) (⇒ 34) FM-Radio (FM) (⇒ 31) Hur du hör ljud från TV (⇒ 32) AUX ^{*1} ARC ^{*1} DIGITAL IN ^{*1} (D-IN) Hur du kan höra på ljud från andra utrustningar (⇒ 32) DIGITAL IN ^{*2} (D-IN) BTT362 HDMI IN1/HDMI IN2 (⇒ 16)



- De alternativ som visas varierar beroende på media.
- När väljaren kopplas om, kan det ta tid att spela upp den valda videon och/eller ljudet.

*1 "(TV)" visas intill poster som ställts in för TV AUDIO-inmatning.

*2 "(CABLE/SATELLITE)" visas bredvid DIGITAL IN vid inställning till CABLE/SATELLITE AUDIO-ingång.

HOME meny

Huvudfunktionerna på denna enhet kan manövreras från menyn HOME.

Förberedelse

Slå på TV-apparaten och välj lämplig videoingång på TV-apparaten.

- 1 Tryck på [⏻] för att sätta igång enheten.
- 2 Tryck på [▲, ▼, ◀, ▶] för att välja posten och tryck [OK].



- När ett medium är isatt, visas skärmen för val av innehåll för det mediet.
- Om det finns andra alternativ, upprepa det här steget.
- För att gå tillbaka till menyn HOME, ska du välja "HOME" eller trycka på [RETURN] flera gånger.

Video/ Bilder/ Musik	Skiva	Spela upp innehållet. (⇒ 25, 28, 30)
	SD-kort	• När flertalet innehåll finns inspela, välj typ av innehåll eller titel.
	USB	
Nätverk	Internetinnehåll	Hemskrmen visas för VIERA CAST (⇒ 36)
	Hemmanätverk	(⇒ 37)
iPod	Alla	(⇒ 34)
	Musik	
	Video	
FM-Radio	För att uppleva FM radio (⇒ 31)	
EXT IN	AUX*1	När du använder en audiokabel
	ARC*1	När du använder en HDMI-kabel (Tillgänglig när du använder en TV som är kompatibel med ARC)
	DIGITAL IN*1,2	När du använder en optisk digital audiokabel
	EIT362 HDMI IN 1 HDMI IN 2	När du ansluter till HDMI IN1 och/eller HDMI IN2-terminal (⇒ 16)
Ljud	Välj ljudkvalitet (tonkontroll). (⇒ 24)	
Övriga	Inställningar	(⇒ 39)
	SD-korthanteraren	(⇒ 27)
	Bakgrundsbild	Ändrar skärmens bakgrund för menyn HOME.

Visa menyn HOME

Tryck på [HOME].



- De alternativ som visas varierar beroende på media.
- När väljaren kopplas om, kan det ta tid att spela upp den valda videon och/eller ljudet.

*1 "(TV)" visas intill poster som ställts in för TV AUDIO-inmatning.

*2 "(CABLE/SATELLITE)" visas bredvid DIGITAL IN vid inställning till CABLE/SATELLITE AUDIO -ingång.

Avlyssna ljud effekter från alla högtalare

Uppleva surroundljud effekter

Tryck på [SURROUND] flera gånger för att välja effekten.

7.1CH VIRTUAL SURROUND

Du kan avlyssna 5.1/6.1/7.1-kanals surroundliknande effekt om du använder 2.1-kanals högtalare.

2CH STEREO

Alla källor kan spelas i stereo. Ljud kommer matas ut endast till de främre högtalarna och till subwoofern.

Justera högtalarnivå under uppspelning

① Tryck in och håll [–CH SELECT] intryckt för att aktivera högtalarinställningsläge.

② Tryck in [–CH SELECT] flera gånger för att välja högtalaren.

Var gång du trycker på knappen:

L R → SW
↑

L R: Främre högtalare

(vänster och höger endast balansen kan justeras.)

- Tryck på [◀, ▶] för att justera balansen för de främre högtalarna.

SW: Subwoofer

- Kanalerna som inte inkluderas i det ljud som spelas upp kommer inte att visas (subwoofern visas även om den inte är inkluderad).

③ Tryck på [▲] (öka) eller [▼] (minska) för att justera subwoofers högtalarnivå.

–6 dB till +6 dB

Ändra ljudlägena

① Tryck på [SOUND] flera gånger för att välja läget.

- Det valda läget visas på huvudenheten.

② Medan det valda läget visas

Tryck på [◀, ▶] och välj önskad inställning.

EQUALIZER

Du kan välja kvalitetsinställningar för ljud.

FLAT

Avbryt (ingen effekt läggs till).

HEAVY

Ger extra tyngd åt rock.

CLEAR

Gör höga ljud klarare.

SOFT

För bakgrundsmusik.

SUBWOOFER LEVEL

Du kan justera mängden bas.

1 (Svagast effekt) till 4 (Starkast effekt)

- Inställningen du gör bevaras och används igen varje gång du spelar samma typ av källa.

H.BASS

Du kan förbättra ljud med låg frekvens så att tungt bassljud kan höras tydligare, även om rummets akustik inte är optimal.

- Inställningen du gör sparas och återkallas varje gång du spelar upp från samma typ av källa.

WHISPER-MODE SURROUND

Du kan förbättra surroundeffekten för ljud med låg volym I. (Praktiskt när du ser sent på kvällen.)



- Ljudeffekterna/-funktionerna kanske inte är tillgängliga eller inte har någon effekt med vissa källor.
- Du kanske upplever att ljudkvaliteten försämras när dessa ljud effekter/lägen används med vissa källor. Om det skulle inträffa, stäng av ljudeffekterna/lägena.

Spela upp videoinnehåll

BD DVD CD SD USB

1 Sätt i mediet.

När innehållsmenyn visas, tryck på [▲, ▼, ◀, ▶] för att välja alternativ. (⇒ 23)

2 Tryck på [▲, ▼] för att välja en titel och tryck på [OK].

Följ instruktionerna för uppspelning när meddelandeskärmen visas medan du spelar upp videoprogram som är kompatibla med 3D.

■ För att visa menyer

Du kan visa Top Menu, DIRECT NAVIGATOR eller Popup-meny.

Tryck på [POP-UP MENU, TOP MENU].

- Tryck [▲, ▼, ◀, ▶] för att välja alternativet och tryck [OK].

■ För att visa statusmeddelanden

Under uppspelningen, trycker du på [STATUS].

Statusmeddelandet ger dig information om vad som spelas just nu. Var gång du trycker på [STATUS], kan informationen på displayen ändras eller försvinna från skärmen.

t. ex. BD-video



- Signal från PAL-skivor sänds ut som PAL. Signal från NTSC-skivor sänds ut som "NTSC" eller "PAL60". Du kan välja "NTSC" eller "PAL60" i "Utmätning av NTSC innehåll" för NTSC-skivor. (⇒ 40)
- SKIVAN FORTSÄTTER ATT ROTERA NÄR MENYER VISAS. Tryck på [■STOP] när du har slutat spela upp för att skydda enhetens motor, TV-skärmen osv.
- Enligt media och innehåll, kan visningen ändras eller inte visas alls.
- DivX och MKV: Vidare spelning är inte möjlig.
- Det går inte att spela upp AVCHD- och MPEG2-video som har dragits och släppts, kopierats och klistrats in i mediet.

Andra funktioner under avspelingen

Dessa funktioner kanske inte är tillgängliga beroende på media och innehåll.

Stop

Tryck på [■STOP].

Positionen där stoppet gjordes sparas.

Återuppta uppspelningen

Tryck på [▶PLAY] för att fortsätta spela upp från denna position.

- Positionen på skivan rensas om facket öppnas eller om du trycker på [■STOP] flera gånger för att visa "STOP" på enhetens display.
- På BD-videokivor som innehåller BD-J, fungerar inte funktionen för att fortsätta uppspelning.

Paus

Tryck på [||PAUSE].

- Tryck på [||PAUSE] igen eller [▶PLAY] för att återta uppspelningen.

Sök/Långsam uppspelning

Sökning (Search)

Tryck på [SEARCH◀◀] eller [SEARCH▶▶] under uppspelningen.

- Musik och MP3: hastigheten är fast på ett enkelt steg.

Långsam uppspelning

Tryck på [SEARCH◀◀] eller [SEARCH▶▶] under paus.

- BD-video och AVCHD: endast riktning framåt [SEARCH▶▶].

Hastigheten ökar upp till 5 steg.

- Tryck på [▶PLAY]-knappen för att återgå till normal uppspelningshastighet.

Hoppa över

Medan du spelar upp och pausar materialet, ska du trycka på [◀◀] eller [▶▶].

Gå till den titel, det kapitel eller det spår som du vill spela upp.

- Varje nedtryckning motsvarar antalet steg att hoppa över.

Bildruta-för-bildruta

Tryck på [◀] (◀||) eller [▶] (||▶) under paus.

- Håll knappen nedtryckt för att visa bildrutor i följd framåt eller bakåt.
- Tryck på [▶PLAY]-knappen för att återgå till normal uppspelningshastighet.
- BD-video och AVCHD: endast riktning framåt [▶] (||▶).

Tryck på [AUDIO].

Du kan ändra ljudkanalnummer eller språk för ljudspåret, etc.

■ Välj ljudtyp från DIGITAL AUDIO IN-anslutningen

Välj så att det passar typ av audio från DIGITAL IN-terminalen på huvudenheten.

- Tryck på [EXT-IN] flera gånger för att välja "DIGITAL IN" (D-IN).
- Tryck på [AUDIO].
M1
M2
M1+M2 (stereoljud)
(Fungerar endast med Dolby Dual Mono)
 - "M1" eller "M2" är inte tillgänglig om "På" valts i "PCM-fix" på "DIGITAL IN". (⇒ 41)



- Ljud som matas in genom uttagen DIGITAL AUDIO IN eller AUX matas inte ut från HDMI AV OUT-uttaget.

1 Tryck på [OPTION].

2 Välj en post och tryck sedan [OK].

Medan DIRECT NAVIGATOR-skärmen visas

Egenskaper	För att visa titelns egenskaper. (inspelningsdatum osv.)
Kapitelvisning	För att välja kapitel.
Visa spellista	Spela efter spellistor.
Visa titlar	Hur du väljer titel.
Mapp	För att byta till en annan mapp.

Under spelning

Skärmformat	När svarta kanter visas högst upp, längst ned, till vänster och till höger på skärmen kan du förstora bilden för att fylla skärmen.
Top Menu	Visa Top Menu.
Popup-meny	Visa Popup-meny.
Meny	Visa Meny.
3D-inställningar	2D-video kan matas ut virtuellt som 3D, eller utmatningseffekten för 3D-video kan ställas in. (⇒ 29)

- Beroende på det spelade innehållet om du utför "Skärmformat", kanske det inte blir någon effekt.
- När "TV format" (⇒ 41) ställs på "4:3" eller "4:3 Letterbox", inaktiveras "Zoom"-effekten i "Skärmformat".



- Visade poster beror på media och innehåll.

■ Visa textning

Du kan visa undertext på DivX och MKV videofiler med den här enheten.

Funktionen kan vara annorlunda eller inte fungera alls beroende på hur filen skapades eller på denna enhets status (under uppspelning, i stoppläge, etc.).

Ställ in "Undertext" i "Skiva" (⇒ 38)



- DivX och MKV videofiler som inte visar "Text" innehåller ingen undertext.
- Om undertexten inte visas korrekt, försök igen att ändra språkinställningarna. (⇒ 40)
- Denna funktion har ingen relation till undertexten som är specificerad i DivX standardspecifikationer och har ingen tydlig standard.

Lyssna och se på BD-Live eller bild-i-bild på BD-Video

Höra på BD-Live skivor med Internet

Med BD-Live kan du använda flera funktioner som undertext, exklusiva bilder och spel online genom att ansluta den här enheten till Internet. Eftersom de flesta av BD-Live-kompatibla skivor spelas upp med BD-Live-funktionen, krävs att mer innehåll laddas ner i det externa minnet (lokal masslagring).

- Den här enheten använder ett SD-kort som lokal masslagringsanordning. BD-Live-funktion kan inte användas när det inte sitter något SD-kort i.

- 1 Utför anslutning och inställningar av nätverket. (⇒ 17, 20)**
- 2 Sätt i ett SD-kort med 1 GB eller mer ledigt utrymme.**
- 3 Sätt i skivan.**

■ Radera data/formatera SD-kort

Om du inte längre behöver data som spelats in på SD-kortet, kan du radera dem med följande åtgärd.

- ① Sätt i ett SD-kort.
- ② Tryck på [HOME].
- ③ Tryck på [▲, ▼, ◀, ▶] för att välja "Övriga" och tryck [OK].
- ④ Tryck på [▶] för att välja "SD-korthanteraren" och tryck på [OK].
- ⑤ Tryck på [▲, ▼] för att välja "Radering av BD-Videodata" eller "Formatera SD-kort" och tryck på [OK].

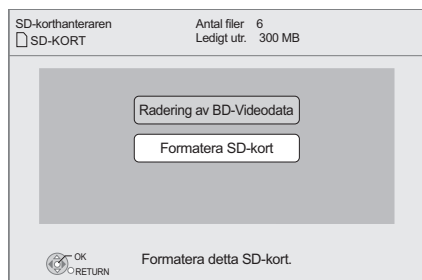

- ⑥ Tryck på [◀, ▶] för att välja "Ja" och tryck på [OK].
- ⑦ Tryck på [◀, ▶] för att välja "Starta" och tryck på [OK].

Att spela upp en bild-i-bilden

Aktivera/Avaktivera sekundär bild

Tryck på [PIP].

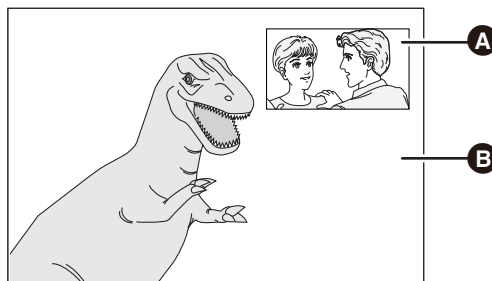

A Sekundär bild

B Primär bild

För att sätta på/stänga av sekundärljud
[DISPLAY] ⇒ välj "Skiva" ⇒ [▶] ⇒ välj
"Signaltyp" ⇒ [OK] ⇒ ställ in "Ljudspår" i
"Sekundär video" på "På" eller "Av"



- Användbara funktioner och funktionsmetod kan variera för varje skiva, så se instruktionerna på skivan och/eller besök deras hemsida.
- Visst BD-Live innehåll som finns tillgängligt på Blu-ray-skivorna kan kräva att ett Internet-konto skapas för att man ska få tillgång till BD-Live-innehållet. Följ instruktionerna på skärmen eller instruktionsmanualen för information om hur man skaffar ett konto.
- För att använda BD-Live-funktionen rekommenderas att du formaterar kortet på den här enheten. Om SD-kortet du använder redan är formatat, raderas alla data på kortet. De kan då inte återställas.
- "BD-Live Internetåtkomst" kan behöva ändras för vissa skivor (⇒ 40).
- När skivor som stöder BD-Live spelas upp, kan spelarens eller skivans ID skickas till leverantören av innehållet via Internet.
- Under sökningen/långsam uppspelning eller bild-för-bilduppspelning, visas endast primärbilden.
- När "BD-Video sekundärt ljud" i "Digital ljudutgång" är inställd på "Av", spelas inte sekundärljudet upp (⇒ 40).

OM DIVX VIDEO:

DivX® är ett digitalt videoformat som har skapats av DivX, Inc. Detta är en officiell DivX Certified® apparat som spelar upp DivX-video. Besök webbplatsen divx.com för ytterligare information och programvaruverktyg för att omvandla dina filer till DivX video.

ANGÅENDE DIVX VIDEO-ON-DEMAND:

Den här DivX Certified® anordningen måste registreras så att du kan spela inköpta DivX VOD beställfilmer (Video-on-Demand).

För att få din registreringskod, ska du söka DivX VOD-delen i din anordnings inställningsmeny.

Gå till vod.divx.com för mer information om hur du registrerar dig.

- Videobilder på det upphovsrättsskyddade DivX-innehållet som sparats på USB-anordningen kan endast matas ut genom HDMI-utgången.

Ta fram enhetens -registreringskod.

(⇒ 43, "DivX registrering" i "Övriga")

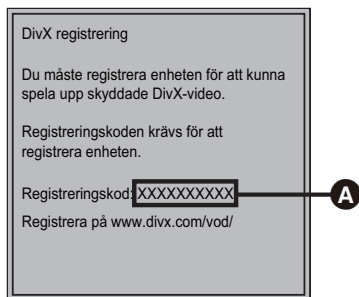

A 10 alfanumeriska tecken

- Efter att ha spelat upp DivX VOD-innehållet första gången, visas inte registreringskoden.
- Om du köper DivX VOD-innehåll med hjälp av en registreringskod som inte är den för enheten kommer du inte att kunna spela upp det innehållet.

Avbryt enhetens registrering.

(⇒ 43, "DivX registrering" i "Övriga")

Tryck på [◀, ▶] för att välja "Ja" i "DivX registrering".

Använd avregistreringskoden för att avbryta registreringen på webbplatsen www.divx.com.

Angående DivX VOD-innehåll som endast kan spelas upp ett visst antal gånger

En del DivX VOD-innehåll kan endast spelas ett visst antal gånger. När du spelar det här innehållet visas antalet gånger du redan spelat och det ursprungliga spelningsbara antalet gånger.

- Antalet resterande uppspelningar minskar varje gång du spelar upp innehållet. Dock minskar inte antalet resterande uppspelningar om du återstartar uppspelningen med funktionen återuppta uppspelning.

Spela upp musik

DVD CD USB

(DVD-R/-R DL, musik-CD, CD-R/RW, USB-minne)

1 Sätt i mediet.

När innehållsmenyn visas, tryck på [▲, ▼, ◀, ▶] för att välja alternativ. (⇒ 23)

2 Tryck på [▲, ▼] för att välja spåret och tryck på [OK].

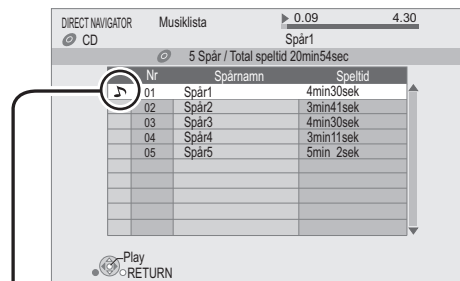

"🎵" indikerar det spår som spelas.

Stänga fönstret

Tryck på [RETURN].

Spela upp ett spår i en annan mapp

1 Medan DIRECT NAVIGATOR -skärmen visas Tryck på [OPTION].

2 Tryck på [▲, ▼] för att välja "Välj mapp" och tryck på [OK].



- Du kan inte välja mappar som innehåller okompatibla spår.

Se på 3D-video

Du kan se på kraftfulla 3D videor med realistiska upplevelser genom att ansluta den här enheten via en höghastighets HDMI-kabel till en 3D-kompatibel TV.



Bilden är endast indikativ.

Vid uppspelning av en skiva som har titlar inspelade med en 2-skärmsstruktur (Sida vid sida) etc. som kan ses i 3D, kommer den att spelas upp i enlighet med 3D-inställningarna på TV, oavsett inställningarna på tabellen nedan.

- Skärmfönster, som till exempel uppspelningsmenyn går inte att visa korrekt.

Förberedelse

Anslut en 3D-kompatibel TV till en HDMI AV OUT-utgång på den här enheten via en HDMI-kabel med hög hastighet, och välj HDMI-videoingångsläge på TV-apparaten. (⇒ 14, 15)

- Utför nödvändiga förberedelser för tv-apparaten.

Uppspelningsmetoden är den samma som för normal skivuppspelning. (⇒ 25)

- Spela upp genom att följa instruktionerna som visas på skärmen.

3D-inställningar

Gör följande inställningar.

Uppspelningsval för 3D-skivor	Det går även att spela upp 3D-skivor i 2D (konventionell video). (⇒ 40)
3D-typ	Om 3D-video inte kan spelas upp i 3D, ska du ändra inställningarna som krävs av det anslutna TV-formatet. (⇒ 41) <ul style="list-style-type: none">• Ändra 3D-inställningarna på TV också när "Sida vid sida" väljs.
Meddelandedisplay för 3D	Dölj varningsskärmen för 3D-tittande. (⇒ 41)
OSD display nivå	Justera popup-läget för uppspelningsmenyn eller meddelandefönstret etc. (⇒ 38)

Användbara funktioner

- 1 Medan du spelar, Tryck på [OPTION].
- 2 Tryck på [▲, ▼] för att välja "3D-inställningar" och tryck på [OK].
- 3 Väl ett alternativ och tryck sedan på [OK].

Typ utgång	Original	Behåll det ursprungliga bildformatet.
	Sida vid sida	3D-bildsformatet som omfattar vänster- och högerskärmar.
	2D till 3D	Konverterar 2D-bilder till 3D-effekt.
Läge 3D-bild	Normal	Spela upp bilder med normala 3D-effekter.
	Mjuk	Du kan se på 3D-bilder med en helhetskänsla och bevara djupförnimmelsen.
	Manuella inställningar	Ställ in 3D-effekten manuellt. Distans Ställ in mängden av djupförnimmelse. Skärmutseende Du kan då välja hur skärmen ser ut vid 3D-uppspelning (flat eller rund). Bredd skärmkant Ställ in skärmkantens jämnhet. Färg skärmkant Ställ in färgen på skärmkanterna.



- De visade alternativen är annorlunda, beroende på innehållet.
- Avstå från att se på 3D-bilder om du inte mår bra eller dina ögon är trötta. Om du skulle känna av yrsel, illamående eller annat obehag medan du ser 3D-bilderna bör du avbryta och vila ögonen.
- Beroende på den anslutna TV-apparaten, kan videor som spelas upp växla till 2D-video på grund av ändringar i upplösningarna etc. Kontrollera 3D-inställningarna på din TV.
- 3D-video kanske inte går att mata ut på det sätt den är inställd för på "HDMI videoformat" eller "24p utmatning" (⇒ 41).

Spela upp stillbilder

BD DVD CD SD USB

(BD-RE, DVD-R/-R DL, CD-R/RW, SD-kort, USB anordning)

För att spela upp 3D-stillbilder (MPO), ska den här enheten anslutas till en TV som är kompatibel med Full HD 3D via en HDMI-utgång.

1 Sätt i mediet.

När innehållsmenyn visas, tryck på [▲, ▼, ◀, ▶] för att välja alternativ. (⇒ 23)

2 Tryck på [▲, ▼] för att välja önskad mapp och tryck på [OK].

“3D”: 3D-stillbilder (MPO) sorteras här. För att spela upp i 3D, välj från “3D”. (Stillbilder i “2D” visas i 2D)

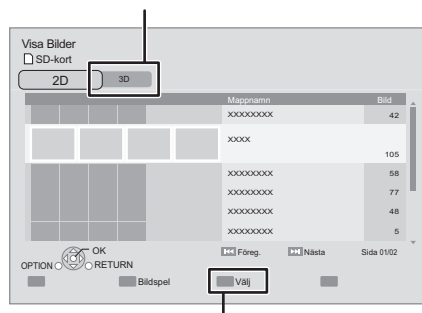

För att välja mappar eller stillbilder som spelas upp som bildspel.

3 Tryck på [▲, ▼, ◀, ▶] för att välja stillbild och tryck på [OK].

Tryck på [◀, ▶] för att visa föregående eller nästa stillbild.

Stänga fönstret

Tryck på [RETURN].

■ För att visa stillbildernas egenskaper

Tryck en eller två gånger på [STATUS] medan bilderna spelas.

		1 / 26
Datum	11.12.2007	
Storlek	500 x 375	
Tillverkare		
Utrustning		

Att gå ur denna skärm

Tryck på [STATUS].

Användbara funktioner

1 Tryck på [OPTION].

2 Välj en post och tryck sedan [OK].

Medan Visa Bilder-skärmen visas

Bildspel	Starta bildspel Du kan visa stillbilder en efter en med jämna intervall.
	Intervall Att ändra visningsintervallen. Övergångseffekt Ställ in visningsmetod. Rep. uppsp. Repetera bildspelet. Slumpm. musikspår Bakgrundsmusik spelas slumpmässigt. Soundtrack En MP3 på en USB-anordning och iPod/iPhone kan spelas upp under bildspel av JPEG på en USB-anordning eller ett SD-kort. (En musik-CD kan också spelas upp under bildspel av JPEG på ett SD-kort.)

Under spelning

Starta bildspel	Starta bildspelet.
Skärmformat	Koppla om skärmläget.
Status	Visa stillbildernas egenskaper.
Rotera åt HÖGER	Rotera stillbilden.
Rotera åt VÄNSTER	
Bakgrundsbild	Sätt stillbilden som bakgrundsbild på skärmen HOME. (⇒ 23)
OSD display nivå	Popupläget för uppspelningsmenyn eller meddelandefönstret etc. kan justeras under 3D-uppspelningar.



- Visade bilder kan vara olika, beroende på förhållandet för enhetens och mediets innehåll.
- När du ser på en 3D-stillbild, kanske vissa funktioner inte går att använda.
- När en stillbild med ett stort antal pixlar visas kan visningsintervallet bli längre. Även om inställningen ändras kan visningsintervallet bli kortare.
- När en music-cd, en USB-anordning med MP3 som spelats in och en iPod/iPhone sätts i/ansluts till den här enheten, får iPod/iPhone prioritet för uppspelning som bakgrundsmusik.
- Stillbilder som visas som "☒" kan inte spelas upp med den här enheten.

Lyssna på radio

Automatisk förinställning av radiostationer

Upp till 30 stationer kan ställas in.

- 1 Tryck på [RADIO] för att välja "FM".
- 2 Tryck på [STATUS] för att välja position där sökningen automatisk förinställning ska starta.

LOWEST:

För att starta automatisk förinställning med lägsta frekvens (FM87.50).

CURRENT:

För att starta automatisk förinställning med aktuell frekvens.*

*För att ändra frekvensen, se "Ställa in stationer manuellt".

- 3 Tryck och håll in [OK].

Släpp knappen när "AUTO" visas.

Tunern börjar ställa in alla stationer den kan ta emot till kanalerna i stigande ordning.



- "SET OK" visas när stationerna ställts in, och radion ställs in till den senast förinställda stationen.
- "ERROR" visas när automatisk förinställning misslyckas. Förinställ kanalerna manuellt.

Ställa in stationer manuellt

Förberedelse

Välj en radiosändning.

- ① Tryck på [RADIO] för att välja "FM".
 - ② Tryck på [SEARCH◀◀] eller [SEARCH▶▶] för att välja frekvens.
- För att starta automatisk inställning, tryck och håll in [SEARCH◀◀], [SEARCH▶▶] tills dess att frekvensen börjar rulla. Inställning stannar när en station hittas.

- 1 Medan man lyssnar på radiosändning Tryck på [OK].
- 2 Medan "P" blinkar på displayen Tryck på sifferknapparna för att välja en kanal.

För att välja 1-siffrigt nummer

t. ex. 1: [1] ⇒ [OK].

För att välja ett 2-siffrigt nummer

t. ex. 12: [1] ⇒ [2]



- En station som tidigare lagrats skrivs över när en annan station lagras på samma förinställning av kanal.

Lyssna till/bekräfta de förinställda kanalerna

- 1 Tryck på [RADIO] för att välja "FM".
- 2 Tryck på sifferknapparna för att välja kanal.

För att välja 1-siffrigt nummer

t. ex. 1: [1] ⇒ [OK].

För att välja ett 2-siffrigt nummer

t. ex. 12: [1] ⇒ [2]

Alternativt, tryck på [∧, ∨] eller [▲, ▼].

RDS-sändning

Om stationen du lyssnar på sänder RDS-signaler, kan programtjänsten eller programtypen visas på displayen.

Medan man lyssnar till radiosändning

Tryck på [DISPLAY] för att visa textdata.

PS: Programservice

PTY: Programtyp

OFF: Frekvensdisplay

PTY-skärmar

NEWS	VARIED	FINANCE	COUNTRY
AFFAIRS	POP M	CHILDREN	NATIONAL
INFO	ROCK M	SOCIAL A	OLDIES
SPORT	M.O.R. M*	RELIGION	FOLK M
EDUCATE	LIGHT M	PHONE IN	DOCUMENT
DRAMA	CLASSICS	TRAVEL	TEST
CULTURE	OTHER M	LEISURE	ALARM
SCIENCE	WEATHER	JAZZ	

* M.O.R. M=Middle of the road music

■ Visa på huvudapparaten

TUNED/STEREO:

Visas vid mottagning av en stereosändning

TUNED:

Visas vid mottagning av en monosändning eller ett monoljud väljs.

■ Om det är för mycket brus

Tryck på [AUDIO] för att visa "MONO".

Ljudet sänds i mono.

Tryck på knappen igen för att avbryta funktionen. "AUTO STEREO" visas på huvudenheten. Beroende på sändningssystemet, väljs stereo eller mono. "MONO" avbryts också när du ändrar frekvensen.

- Denna inställning kan förinställas för varje sändningsstation.

Se TV och höra ljud med enhetens högtalare

Förberedelse

Sätt på din TV och välj rätt ljudingångsläge [AUX, ARC, D-IN] för att anpassa anslutningarna till den här enheten. (⇒ 23)

Surroundljudeffekter

Du kan förstärka stereokällor med surroundljud-effekt.

Tryck på [SURROUND] flera gånger för att välja effekten.

För mer detaljerad information om denna funktion, se avsnittet "Uppleva surroundljudeffekter" på sidan 24.

Ljudlägen

Du kan justera läget beroende på källa eller situation.

1 Tryck på [SOUND] flera gånger för att välja läget.

2 Medan det valda läget visas på enhetens display Tryck på [◀, ▶] och välj önskad inställning.

För mer detaljerad information om denna funktion, se avsnittet "Ändra ljudlägena" på sidan 24.

Länkade funktioner med TV:n (VIERA Link "HDAVI Control™")

Vad är VIERA Link "HDAVI Control"?

VIERA Link "HDAVI Control" är en bekväm funktion som erbjuder länkade funktioner för denna enhet och en Panasonic-TV (VIERA) under "HDAVI Control".

Du kan använda denna funktion genom att ansluta utrustningen med en HDMI-kabel. Se bruksanvisning för den anslutna utrustningen för detaljer om funktion.

Förberedelse

- ① Ställ "VIERA Link" på "På" (⇒ 42). (Standardinställningen är "På".)
- ② Ställ in "HDAVI Control"-funktionerna på den anslutna utrustningen (t. ex. TV).
- ③ Sätt igång all "HDAVI Control"-kompatibel utrustning och välj denna enhets ingångskanal på den anslutna TV:n så att "HDAVI Control"-funktionen fungerar som den ska. **Man ska upprepa denna procedur när anslutningen eller inställningarna ändras.**

Inställning av ljudlinken

■ Inställning av ljudlinken med TV

Med fjärrkontrollen;

- Välj den aktuella TV-ljudanslutningen på huvudenheten.

- ① Tryck på [HOME].
- ② Tryck på [▲, ▼, ◀, ▶] för att välja "Övriga" och tryck på [OK].
- ③ Tryck på [OK] för att välja "Inställningar".
- ④ Tryck på [▲, ▼] för att välja "TV / övr. anslutningar".
- ⑤ Tryck på [▲, ▼] för att välja "TV-ljudingång".
- ⑥ Tryck på [◀, ▶] för att växla mellan "AUX", "ARC" eller "DIGITAL IN".

- Välj "AUX" eller "ARC"¹ i "TV-ljudingång" när utgången för DIGITAL AUDIO IN används för STB-anslutning.

När anslutningen eller inställningarna ändras ska man återbekräfta punkterna ovan.

■ Inställning av ljudlinken med STB

Med fjärrkontrollen;

- Välj ingångskanal för STB på TV:n.

- ① Tryck på [EXT-IN] för att välja "D-IN".
- ② Tryck på [STATUS] för att välja "CABLE/SATELLITE AUDIO ON".

- Om STB:ns ingångskanal på TV:n ändras eller om du vill ändra anordning som valts för de länkade funktionerna, välj "CABLE/SATELLITE AUDIO OFF" i steg ② ovan och upprepa sedan steg ① till ②.

● **BTT362**

Om du använder "HDMI IN1" eller "HDMI IN2" som källa, ska du ställa på "CABLE/SATELLITE AUDIO OFF" i steg ②.



- VIERA Link "HDAVI Control", som grundar sig på kontrollfunktionerna som förses av HDMI, vilket är en industristandard känd som HDMI CEC (Consumer Electronics Control), är en unik funktion som vi har utvecklat och lagt till. Som sådan, kan dess funktion med andra tillverkares utrustning som stöder HDMI CEC inte garanteras.
- Denna enhet har stöd för funktionen "HDAVI Control 5". "HDAVI Control 5" är den nyaste standarden (aktuellt för december 2010) för Panasonic:s HDAVI Control kompatibla utrustning. Denna standard är kompatibel med Panasonics konventionella HDAVI-utrustning.
- Läs de enskilda bruksanvisningarna av andra tillverkares utrustning med stöd för VIERA Link-funktionen.

Val av högtalare

Du kan välja om ljud ska matas ut från enhetens högtalare eller TV:ns högtalare med hjälp av TV:ns menyinställningar.

Hemmabio

Enhetens högtalare är aktiva.

- När den här enheten står i standbyläge, sätts enheten automatiskt på om du ändrar TV-högtalarna till den här enhetens högtalare i TV-menyn, och "AUX"^{*2}, "ARC"^{*1, *2} eller "D-IN" (DIGITAL IN)^{*2} väljs som källa.
- Du kan kontrollera volyminställningen med volym- eller tystknappen på TV:ns fjärrkontroll.
- Om du stänger av denna enhet aktiveras TV:ns högtalare automatiskt.

TV

TV:ns högtalare är aktiva.

- Enhetens volym är ställd till "0".
- Ljudutmatning är 2-kanals ljud.



- När man växlar mellan denna enhets högtalare och TV:ns högtalare, kan TV-skärmen bli blank under flera sekunder.
- Audio från "AUX", "DIGITAL IN", "FM-Radio" eller "iPod" matas ut från enhetens högtalare även om TV-högtalarna valts.

Automatisk omkoppling mellan ingångar (Länk för strömpåslagning)

När följande åtgärder utförs, byter TV:n automatiskt ingångskanal och visar motsvarande åtgärd. Om TV:n är avstängd, sätts den på automatiskt.

- När uppspelning startar på enheten
- När man utför en åtgärd som använder displayskärmen (t. ex. fönstret DIRECT NAVIGATOR)
- När du kopplar om TV-ingången till TV-tuner kopplar den här enheten automatiskt om till "AUX"^{*2}, "ARC"^{*1, *2} eller "D-IN" (DIGITAL IN)^{*2}.
- Den här funktionen fungerar inte när du valt iPod/iPhone-väljaren. (⇒ 35)

Funktionen automatisk läppsynkronisering (för HDAVI Control 3 eller senare)

Fördröjning mellan ljud och video justeras automatiskt, vilket gör det möjligt att få smidigt ljud till bilden (⇒ 41, "Ljudfördröjning").

- Den här funktionen fungerar endast när "BD/DVD", "SD", "USB", "AUX"^{*2}, "ARC"^{*1, *2} eller "D-IN" (DIGITAL IN)^{*2} valts som källa på den här enheten.

*1 Valet fungerar endast när din TV är kompatibel med ARC.

*2 "AUX", "ARC" eller "D-IN" fungerar enligt inställningen "Inställning av ljudlinken".

Link Ström på

All ansluten utrustning som är kompatibel med "HDAVI Control", inklusive denna enhet, stängs automatiskt av om du stänger av TV:n.

Spela upp musik kontinuerligt även efter att TV-apparaten stängts av

(När enheten ansluts till en Panasonic TV (VIERA) som stöder HDAVI Control 2 eller senare.)

Ställ in "Video" i "Link Ström på" (⇒ 42)

Enkel kontroll endast med VIERA fjärrkontroll

Endast TV med stöd för "HDAVI Control 2" eller senare

Genom att använda TV-apparatens fjärrkontroll, kan du spela skivor med "Kontrollpanel" och visa toppmenyn eller rullgardinsmenyer etc.

- Detta fungerar endast under "BD/DVD", "SD" eller "USB" uppspelning och resume-lägen.

1 Tryck på [OPTION].

t. ex. BD-video

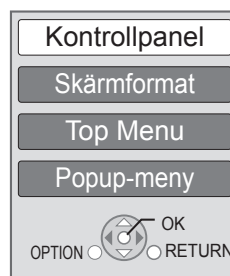

2 Välj ett alternativ och tryck på [OK].

- Menyn OPTION kanske inte visas då toppmenyn för BD-Video eller DVD-Video visas.



- Knapparna du kan använda till den här enheten beror på TV:n. För detaljer, se TV:ns bruksanvisning.
- Enhetens funktion kan avbrytas då du trycker på inkompatibla knappar på TV:ns fjärrkontroll.
- Beroende på meny kan vissa knappfunktioner inte utföras från TV:ns fjärrkontroll.

Använda iPod/iPhone

Kompatibel iPod/iPhone (gäller från januari 2011)

- Uppdatera din iPod/iPhone med senaste programvara, innan du använder den här enheten.
- Kompatibilitet beror på mjukvaruversion för din iPod/iPhone.
- Kompatibiliteten med iPod/iPhone garanterar funktioner som musik- och videouppspelningar och batteriladdning på den här enheten som ett hemmabiosystem.

Namn	Minnesstorlek
iPod touch 4:e generation	8 GB, 32 GB, 64 GB
iPod nano 6:e generation*	8 GB, 16 GB
iPod touch 3:e generationen	32 GB, 64 GB
iPod nano av 5:e generationen (videokamera)	8 GB, 16 GB
iPod touch 2:a generationen	8 GB, 16 GB, 32 GB
iPod classic	120 GB, 160 GB (2009)
iPod nano 4:e generationen (video)	8 GB, 16 GB
iPod classic	160 GB (2007)
iPod touch 1:a generationen	8 GB, 16 GB, 32 GB
iPod nano 3:e generationen (video)	4 GB, 8 GB
iPod classic	80 GB
iPod nano 2:a generationen (aluminum)	2 GB, 4 GB, 8 GB
iPod 5:e generationen (video)	60 GB, 80 GB
iPod 5:e generationen (video)	30 GB
iPod nano 1:a generationen	1 GB, 2 GB, 4 GB
iPhone 4	16 GB, 32 GB
iPhone 3GS	8 GB, 16 GB, 32 GB
iPhone 3G	8 GB, 16 GB

* Uppspelningsfunktioner på huvudenheten kan vara begränsade i läget "Alla".

På vissa ställen kan mottagningen för en iPhone vara dålig när den placeras på den här enheten.



- När iPhone tar emot ett samtal medan den är ansluten till den här enheten, kan uppspelningen etc av iPhone stanna. För att prioritera funktionen med iPhone ansluten till den här enheten, ska du ställa in så att iPhone inte kan ta emot samtal.

iPod/iPhone-anslutning

Förberedelse

- Innan man ansluter/kopplar från iPod/iPhone ska man stänga av huvudenheten eller sänka volymen på huvudenheten så mycket det går.
- Se till att videokabelns ansluts för att se foton/video från iPod/iPhone.

- 1 Tryck på mitten av facket (A), och dra ut helt tills det klickar, för att öppna Dockningsstation för iPod/iPhone (C).**
- 2 Installera en dockningsadapter (medföljer inte) (B) innan du sätter i din iPod/iPhone i dockningsstationen.**
- 3 Anslut iPod/iPhone (medföljer ej) ordentligt.**

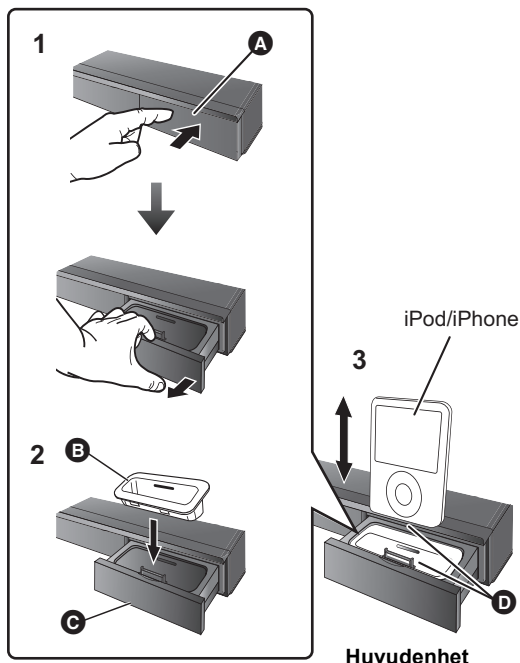

- A** Lådans mitt
- B** Dockningsadapter (medföljer inte)
 - Setill att du använder en adapter som är kompatibel med din modell av iPod/iPhone.
 - Sätt fast dockningsadaptern tills den sitter stadigt på plats.
 - Om du ska köpa en dockningsadapter, rådfråga din lokala återförsäljare av iPod/iPhone.
- C** Dockningsstation för iPod/iPhone
- D** Se till att du passar väl samman enheterna när du sätter i dem.
 - Sätt i försiktigt och ta ur iPod/iPhone för att försäkra att du får långvarigt nöje av produkten.
 - Kontrollera att kontakten inte har något damm eller främmande föremål, innan du kopplar.



- 3D-logotypen på dockningsstationen för iPod/iPhone innebär inte att iPod/iPhone har 3D-kapaciteter.

Om laddning av batteriet

- iPod/iPhone börjar ladda om oavsett om denna enhet är igång eller ej.
- "IPOD *" visas på huvudenhetens display under tiden iPod/iPhone laddas med huvudenheten i standby-läge.
- När det en gång laddats fullt, kommer inte ytterligare laddning att ske.

iPod/iPhone Uppspelning

Förberedelser

- Försäkra dig om att "IPOD"-källan valts. Tryck på [iPod] för att välja källan.
- **För att visa foto/video från iPod/iPhone**
Använd menyn iPod/iPhone för att göra rätt inställningar för foto/videoutmatningar på din TV.
- För att visa bilden, sätt på TV:n och välj lämpligt videoingångsläge.

Uppliva musik/video

- 1 Tryck på [iPod] för att välja "IPOD".**
- 2 Tryck på [STATUS] flera gånger för att välja musikmeny eller videomenyer.**
 - Du kan också välja "Video" eller "Musik" genom att använda menyn HOME. (⇒ 23)
- 3 Tryck på [▲, ▼] för att välja en post och tryck sedan på [OK].**
 - Upprepa det här steget tills den valda titeln börjar spelas upp.
 - Tryck på [◀, ▶] för att visa föregående eller nästa sida.

t.ex., skärmen för musikuppspelning

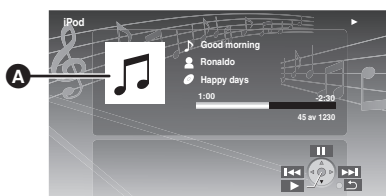

- A** Albumomslag
- Om albumomslaget innehåller data för en sång, visas det på TV. Om det inte finns något omslag, visas "♪" på TV.
 - Beroende på den programversion du har på din iPod/iPhone, kanske inte albumomslaget visas ordentligt.
 - Det kan ta tid att avläsa albumets omslag.
 - Vissa åtgärder kanske inte fungerar vid avläsningen av albumets omslag.

Tryck på [RETURN] för att gå ur menyn.

Enkla kontroller

(Endast för uppspelning av musik och video.)

Knappar	Funktioner
[▶PLAY]	Uppspelning
[■STOP]	Paus
[PAUSE]	
[◀◀, ▶▶]	Hoppa över
(Tryck och håll in) [SEARCH◀◀, SEARCH▶▶]	Sök

Uppliva foton

- 1 Tryck på [iPod] för att välja "IPOD".**
- 2 Tryck på [STATUS] flera gånger för att välja "ALL" på enhetens display.**
 - Du kan också välja "Alla" genom att använda menyn HOME. (⇒ 23)
- 3 Ställ TV-ingången till video in.**
- 4 Spela upp ett bildspel på din iPod/iPhone.**
Bilden visas på din TV.

För att använda iPod touch/iPhone-funktionerna

- ① Tryck på Home-knappen på iPod touch/iPhone.
- ② Välj iPod touch/iPhone-funktionerna på touch screenen för att styra.

Man kan använda fjärrkontrollen för att styra iPod/iPhone-menyn.

Funktionen kan variera bland olika modeller av iPod/iPhone.

- [▲, ▼]: För att navigera menyposter.
- [OK]: För att gå till nästa meny.
- [RETURN]: För att återgå till föregående meny.

Andra uppspelningsmetoder

- 1 Tryck på [OPTION].**
- 2 Tryck på [▲, ▼] för att välja en post och tryck sedan på [OK].**

Uppspelningsläge

Blanda (Endast för uppspelning av musik.)

Spår:

Spela alla låtar på iPod/iPhone slumpmässigt.

Album:

Spela alla låtar på albumet slumpmässigt.

Upprepa

En:

Spela en sång/video upprepade gånger.

Alla:

Spela alla sånger/videos från valda poster (t. ex.

Spellistor, Album, etc.) upprepade gånger.

iPod-information

Visa firmwareversionen av iPod/iPhone.

- 3 Tryck på [▲, ▼] för att välja inställningen och tryck på [OK].**



- Inställningen av uppspelningsläge bevaras tills ändringar görs på samma iPod/iPhone.
- Den här funktionen fungerar inte när du valt "Alla".
- Surroundljud effekt och ljudläge är tillgängliga (⇒ 24).

Att uppleva VIERA CAST

Då får tillgång till ett urval Internettjänster från Hemskrämen med VIERA CAST, till exempel YouTube, Picasa webbalbum. (Gäller från januari 2011)

Förberedelser

- Nätverksanslutning (⇒ 17)
- Nätverksinställningar (⇒ 20)

BTT362

Använda videokommunikation (t.ex. Skype™) :

- Anslut den här enheten till tillvalskameran för videokommunikation (TY-CC10W eller kompatibel utrustning). Beroende på området där du bor, kanske tillvalskameran inte är tillgänglig. Fråga din lokala återförsäljare av Panasonic om råd.

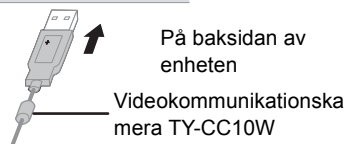
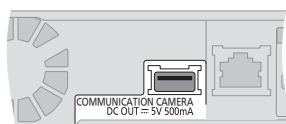

- För användningsmetoden, se följande webbsida.
<http://panasonic.jp/support/global/cs/>
(Sidorna är endast på engelska).

1 Tryck på [VIERA CAST].

- **BTT362**
Videokommunikationstjänsten kan komma åt direkt från knappen [S].
- Meddelandet visas. Läs instruktionerna noga och tryck sedan på [OK].

2 Tryck på [▲, ▼, ◀, ▶] för att välja posten och tryck på [OK].

Operativa knappar:
[▲, ▼, ◀, ▶], [OK], [RETURN], färgade knappar, numererade knappar

VIERA CAST Startside;



Bilderna tjänar endast som exempel, innehållet kan ändras utan att detta meddelas i förväg.

För att stänga VIERA CAST

Tryck på [EXIT] eller [HOME].



- När du spelar upp innehåll från en skiva/ett SD-kort och/eller en USB-anordning är VIERA CAST inte åtkomligt genom tryck på [VIERA CAST].
- I följande fall, går det att utföra inställningar genom att använda "Inställningar Internetinnehåll" (⇒ 43)
 - När du begränsar användningen av VIERA CAST.
 - När ljudet är förvrängt.
 - När fel tid visas
- Om du använder en långsam Internetanslutning, kanske videon inte visas korrekt. Vi rekommenderar en höghastighets-Internet-tjänst med en hastighet på minst 6 Mbps.
- Försäkra dig om att du uppdaterar din firmware när firmwareuppdateringsinformation visas på skärmen. Om du inte gör det, kommer du inte att kunna använda funktionen VIERA CAST. (⇒ 22)
- VIERA CAST-startskärmen kan ändras utan att detta meddelas i förväg.
- Tjänsterna via VIERA CAST drivs av respektive leverantörer och tjänsten kan avbrytas tillfälligt eller permanent utan att detta meddelas i förväg. Därför utfärdar Panasonic ingen garanti för tjänsternas innehåll eller kontinuitet.
- Det är inte säkert att alla webbsidoras funktioner eller tjänstens innehåll är tillgängliga.
- En del innehåll kan vara olämpligt för vissa tittare.
- Eventuellt finns en del innehåll endast tillgängligt för specifika länder och representerat på specifika språk.

Spela upp innehåll på DLNA-server (DLNA)

Du kan se på video och stillbilder och lyssna på musik som sparats på en server för DLNA Certified media som anslutits till hemnätverket med den här enheten.

Du kan också se video och stillbilder som spelats in i Panasonic DLNA-kompatibla inspelare (DIGA).

- Länder där DIGA finns är begränsade. Se följande webbsida för tillgänglighet.

<http://panasonic.jp/support/global/cs/>

Förberedelse

- ① Anslut nätverk (⇒ 17) och gör nätverksinställningar (⇒ 20) på apparaten.
- ② Utför inställningar för Hemnätverket till den anslutna utrustningen.

När du ansluter till en dator med OS Windows 7

- Lägg till innehållet och mappen till Windows Media® Players arkiv.
- Spellista för Windows Media® Spelaren kan endast spela upp innehåll som finns i arkiven.

Oavsett inställningsmetoden för Windows 7 se instruktioner eller hjälp för detta.

När den är ansluten till en Panasonic DLNA-kompatibel inspelare (DIGA)

När ett meddelande som kräver att åtgärd på utrustningen registreras visas, ska steg 1 till 3 utföras. (⇒ höger)

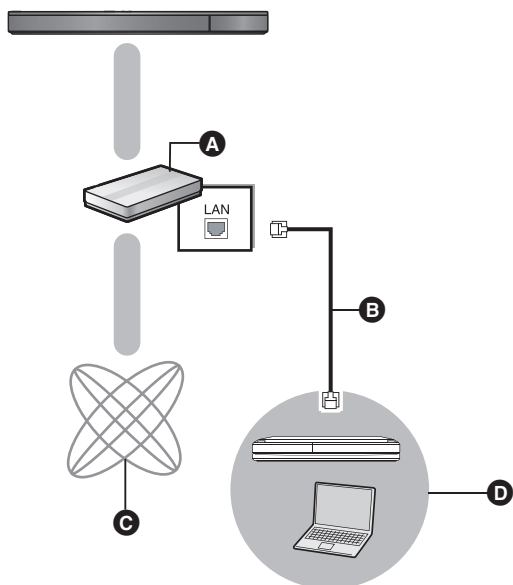

- A** Bredbandsrouter, trådlös router osv.
- B** LAN-kabel
- C** Internet
- D** DLNA-certifierad mediaserver

För information om inställning och användningsmetod för ansluten utrustning, och kompatibel utrustning, se följande webbsida och bruksanvisningen för utrustningen olika delar.

<http://panasonic.jp/support/global/cs/>
(Sidorna är endast på engelska.)

- 1 Tryck på [HOME].
- 2 Tryck på [▲, ▼] för att välja "Nätverk" och tryck på [OK].
- 3 Tryck på [◀, ▶] för att välja "Hemmanätverk" och tryck på [OK].
 - En lista över komponenter som är anslutna via nätverket visas.
 - Den här listan kan uppdateras genom att du trycker på den röda knappen på fjärrkontrollen.

t. ex.

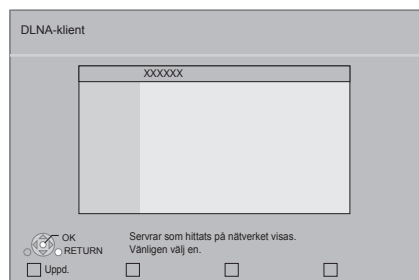

- 4 Tryck på [▲, ▼] för att välja utrustningen för att spela upp innehållet och tryck på [OK].
- 5 Tryck på [▲, ▼, ▶, ◀] för att välja post att spela upp (mapp) och tryck sedan på [OK].
 - Du kanske kan använda praktiska funktioner beroende på innehållet genom att trycka på [OPTION] eller [DISPLAY].
 - Kontrollpanel visas då uppspelningen startar. Åtgärden kan utföras med [▲, ▼, ▶, ◀], [OK] och [EXIT].

Kontrollpanel

t. ex.

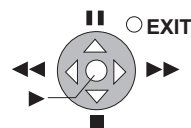

- Tryck på [OK] om Kontrollpanel inte visas.
- Tryck på [RETURN] för att dölja Kontrollpanelen.

Lämna Hemnätverket

Tryck på [EXIT] eller [HOME].



- Kontrollera att routern till ditt hemnätverk har ett lämpligt säkerhetssystem för att förhindra oauktoriserad åtkomst.
- Menystrukturen beror på utrustningen som är ansluten till denna enhet. Välj innehållet genom att upprepa åtgärden.
- Beroende på innehållet och den anslutna utrustningen, kanske det inte går att spela upp.
- Poster som visas gråtonade på skärmen kan inte spelas upp på denna enhet.
- Denna enhet kan inte spelas upp via ansluten utrustning.
- Beroende på utförandet av den anslutna datorn, kanske videobilderna tappas under uppspelningen, eller kanske inte spelas upp alls.

Uppspelningsmeny

1 Tryck på [DISPLAY].

t. ex. BD-Video



Menyer Artiklar Inställn.

2 Tryck på [▲, ▼] för att välja meny och tryck på [▶].

3 Tryck på [▲, ▼, ◀, ▶] för att välja alternativ och tryck på [▶].

4 Tryck på [▲, ▼] för att välja inställningen.

Vissa alternativ kan ändras genom att du trycker på [OK].

Stänga fönstret

Tryck på [DISPLAY].

Beroende på enhetens status (under uppspelning, i stoppläge, etc.) och media innehåll, kan det finnas en del poster du inte kan välja eller ändra.

Angående språk: (⇒ 50)

Skiva

Signaltyp

Primär video	Video	Inspelningsmetoden för ursprungsvideon visas.
	Ljudspår	Välj ljud eller språk.
Sekundär video	Video	Välj visning på/av för bilderna. Inspelningsmetoden för ursprungsvideon visas.
	Ljudspår	Välj on/off ljud och språk.

Video

Inspelningsmetoden för ursprungsvideon visas.

Ljudspår

Visa eller ändra ljudspår.

Undertext

Sätt på/stäng av text och ändra språk enligt media.

Undertextstil

Välj textningsstil.

Ljudkanal

Välj ljudkanalnummer.

(⇒ 26, "Ändra ljud")

Vinkel

Välj nummer för vinkeln.



- Vissa alternativ kan bara ändras i skivans specifika meny. (⇒ 25)

Play

Repetera uppspelning.

(Endast om förfluten tid visas på displayen.)

Väljer alternativet som du vill upprepa. Alternativen som visas varierar beroende på typen av media.

Välj "Av" för att avbryta.

Sluppmässig

Välj om du ska utföra en slumpvis uppspelning eller inte.

OSD display nivå

(Endast när "Full HD" väljs i "3D Type" (⇒ 41).)

Popupläget för uppspelningsmenyn eller meddelandefönstret etc. kan justeras under 3D-uppspelningar.

Video

Läge

Välj bildkvalitetsläge under uppspelning.

Avanc. inställn.

Inställn. färgskärpa

Den högupplösta bearbetningen av HDMI kromatiska signaler leder till en högupplöst bild med en rik bildkvalitet.

Inställn. detaljskärpa

Bilden är tydlig och detaljerad.

Superupplösning

Bilder med normal bildkvalitet korrigeras till skarpa och detaljerade bilder vid utmatning som 1080i/1080p från HDMI AV OUT.

Progressiv

Välj metod för att omvandla den progressiva uteffekten enligt det material som spelas upp.

- Om videon avbryts när du väljer "Auto", välj "Video" eller "Film" enligt materialet som ska spelas upp.

24p

Filmer och annat material som spelas in på DVD-video 24p spelas upp med 24p.

- Endast när du har valt "På" i "24p utmatning" (⇒ 41) och spela upp skivor som har spelats in med en hastighet på 60 fält per sekund.

Ljudeffekter - musik^{*1, *2}

Välj ljudeffekt.

• Digital Tube Sound:

Denna funktion ger dig ett varmt ljud, som av en förstärkare med vakuumbör.

• Re-master:

Denna funktion ger dig ett klarare ljud genom att öka diskanten i ljudet. (Skivor som spelas in vid 48 kHz eller mindre)

Rekommenderad inställning

Re-master 1	Pop och rock
Re-master 2	Jazz
Re-master 3	Klassisk musik

High Clarity Sound

När du anslutit till TV-apparaten via HDMI AV OUT-kontakten för att mata ut bilden, ger den tydligare ljud.

- Endast när du valt "Aktivera" i "High Clarity Sound" (⇒ 41)

*1 När ljud matas ut från HDMI AV OUT-uttaget är denna funktion effektiv endast när "Dolby D/Dolby D +/Dolby TrueHD" eller "DTS/DTS-HD" är ställd till "PCM". (⇒ 40)

*2 Denna funktion får ingen effekt när ljudtypen är Dolby Pro Logic II.

Inställningsmenyn

Ändra enhetens inställningar vid behov. Inställningarna sparas även om du växlar till beredskapsläge.

- 1 Tryck på [HOME].
- 2 Tryck på [▲, ▼, ◀, ▶] för att välja "Övriga" och tryck på [OK].
- 3 Tryck på [OK] för att välja "Inställningar".

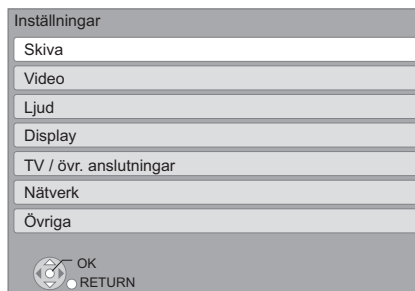

- 4 Tryck på [▲, ▼] för att välja meny och tryck på [OK].
- 5 Tryck på [▲, ▼] för att välja alternativ och tryck på [OK].
Om det finns fler alternativ, upprepa dessa steg.
- 6 Tryck på [▲, ▼, ◀, ▶] för att välja alternativ och tryck på [OK].



- Det kan finnas skillnader i tillvägagångssätt. Om detta sker följer du anvisningarna på skärmen för funktionen.

Om lösenordet

Lösenordet är gemensamt för följande poster.

Glöm inte lösenordet.

- "Åldersgränser DVD-Video"
- "Åldersgränser BD-Video"
- "Lås" (⇒ 43)

Skiva

Aldersgränser DVD-Video

Ställ in en klassificeringsnivå för DVD-Video-uppspelning.

- Följ instruktionerna på skärmen. Skriv in ett 4-siffrigt lösenord med sifferknapparna när skärmen för att ange lösenord visas.

Aldersgränser BD-Video

Ställ in en åldersgräns för uppspelning av BD-Video.

- Följ instruktionerna på skärmen. Skriv in ett 4-siffrigt lösenord med sifferknapparna när skärmen för att ange lösenord visas.

Uppspelningsval för 3D-skivor

Välj uppspelningsmetoden för programmet för 3D-kompatibel video.

Språk för ljudspår

Välj språk för ljudet.

- Om du väljer "Originalspråk", väljs originalspråket för varje skiva.
- Ange en kod (⇒ 50) med sifferknapparna när du väljer "Annan ****".

Språk för undertext

Välj textspråk.

- Om du väljer "Automatisk" och det språk som har valts för "Språk för ljudspår" inte är tillgängligt, visas automatiskt text på det språket om det finns tillgängligt på skivan.
- Ange en kod (⇒ 50) med sifferknapparna när du väljer "Annan ****".

Valt menyspråk

Välj språk till skivmenyerna.

- Ange en kod (⇒ 50) med sifferknapparna när du väljer "Annan ****".

BD-Live Internetåtkomst (⇒ 27)

Du kan begränsa Internetåtkomst när BD-Live-funktioner används.

- Om du har valt "Begränsa" är Internetåtkomst tillåten endast för BD-Live-innehåll som har certifikat om innehållets ägare.

Undertext

Välj ett lämpligt alternativ enligt språket som används för DivX eller MKV undertext (⇒ 26).

- Detta visas endast efter att du har spelat upp en fil.

Video

Stillbild

Välj bildtyp som ska visas då du pausar uppspelningen.

Automatisk	Väljer automatiskt den bildtyp som visas.
Fält	Välj detta om bilden darrar när "Automatisk" är valt.
Ruta	Välj detta om liten text eller fina mönster inte syns tydligt när "Automatisk" är valt.

Sömlös uppspelning

Kapitelsegmenten i spellistorna spelas upp utan avbrott.

- Välj "På", när bilden fryser ett ögonblick vid kapitelsegmenten i spellistorna.

Utmatning av NTSC innehåll

Välj PAL60- eller NTSC-utsignal vid uppspelning av NTSC-skivor.

Ljud

Dynamisk komprimering

Du kan lyssna med en låg volym men ändå höra dialogen tydligt.

- (endast Dolby Digital, Dolby Digital Plus och Dolby TrueHD)
- "Auto" är endast effektiv när du spelar Dolby TrueHD.

Digital ljudutgång

Tryck på [OK] för att visa följande inställningar:

Dolby D/Dolby D +/Dolby TrueHD

DTS/DTS-HD

MPEG-ljud

Välj ljudsignalen som ska reproduceras.

- Välj "PCM", när den anslutna utrustningen inte kan avkoda ljudformatet. Den här enheten avkodar ljudformat och sänder till ansluten utrustning.
- Om du väljer fel inställningar kan det orsaka brus.

BD-Video sekundärt ljud

Välj om du ska blanda primärt ljud och sekundärt ljud eller inte (inklusive knapparnas klickljud). (⇒ 27)

- Om du väljer "Av", reproducerar enheten endast det primära ljudet.

Digital-ljudingång

Tryck på [OK] för att visa följande inställningar:

PCM-fix

Välj följande ljudsignal för inmatning.

- ARC
 - DIGITAL IN
 - **BTT362** HDMI-ingång 1
 - **BTT362** HDMI-ingång 2
 - “På”: PCM är tillgänglig.
 - “Av”: DTS, PCM och Dolby Digital är tillgängliga.
- Välj “På” om ljudet bryts upprepade gånger.

Nedmixning

Välj downmix-system för att höra på audio med multikanals eller 2-kanalsljud.

- Välj “Surround” för att höra på surroundljud.
- Det finns ingen downmix-effekt på signalen för bitströms audio.
- Ljudet kommer att matas ut som “Stereo” i följande fall:
 - AVCHD-uppspelning
 - Uppspelning med Dolby TrueHD
 - Uppspelning under sekundärt ljud (inklusive knapparnas klickande ljud).

High Clarity Sound

När du anslutit till TV-apparaten via HDMI AV OUT-kontakten för att mata ut bilden, ger den tydligare ljud.

- Ställ in “Aktivera” och ställ sedan in “High Clarity Sound” på uppspelningsmenyn på “På”. (⇒ 39)

Ljutfördröjning

Felaktig synkronisering mellan bild och ljud korrigeras genom att försena ljudutgången.

Högtalare

Se sidan 43.

Display

Skärmeddelanden

Välj om statusmeddelanden ska visas automatiskt.

Skärmspråk (OSD)

Välj önskat språk för dessa menyer och skärmeddelanden.

Skärmläckarfunktion

Denna funktion förhindrar inbränning på skärmen.

- När den är inställd på “På”:
 - Om ingen åtgärd utförs på 5 minuter eller mer, kopplar skärmen för DIRECT NAVIGATOR automatiskt om till skärmen för HOME.
- Under spelning eller paus etc. är den här funktionen inte tillgänglig.
- När du spelar musik (CD-DA eller MP3), växlar efter cirka 5 minuter DIRECT NAVIGATOR-skärmen och går över till en tom skärm med meddelandet “Skärmläckare”.

Inst för LCD display

Ändrar ljusstyrkan på enhetens display.

- Om du väljer “Automatisk”, dimmas displayen ner när du utför vissa åtgärder.

Programlicens

Information visas om den mjukvara som används i denna enhet.

TV / övr. anslutningar

3D-inställningar

Tryck på [OK] för att visa följande inställningar:

3D-typ

Välj formatet för den anslutna tv-apparaten.

- Ändra 3D-inställningarna på TV också när “Sida vid sida” väljs.



Meddelandedisplay för 3D

Ställ in för att visa eller dölja varningsmeddelandet för 3D-tittande när du spelar upp programmet för 3D-kompatibel video.

TV format

Välj en inställning som passar den anslutna TV:n.

Efter anslutning till en TV med bildförhållandet 4:3 och uppspelning av en bild med bildförhållandet 16:9:

4:3	Sidorna kapas så att bilden fyller skärmen. När du spelar upp BD-video, visas bilden som “4:3 Letterbox”.	
4:3 Letterbox	Svarta fält visas upptill och nertill på skärmen.	

När du har anslutit enheten till en 16:9 vidvinkel-TV och spelar upp en bild med bildförhållandet 4:3:

16:9	Bilden visas som en bild med bildförhållandet 4:3 mitt på skärmen.
-------------	--

HDMI anslutning

Tryck på [OK] för att visa följande inställningar:

HDMI videoformat

De alternativ som stöds av de anslutna enheterna indikeras på skärmen med “*”. Om ett alternativ utan “*” har valts kommer bilderna att vara förvrängda.

- Om “Automatisk” väljs, söker apparaten automatiskt efter den bästa upplösningen för den anslutna TV:n.
- För att avnjuta högupplösningvideo uppkonverterad till 1080p, behöver du ansluta enheten direkt till 1080p-kompatibel HDTV (High Definition Television). Om den här enheten är ansluten till en HDTV via annan utrustning, måste den också vara kompatibel med 1080p.

24p utmatning

När denna enhet är ansluten till en TV med stöd för en uteffekt 1080/24p med en HDMI-kabel, visas filmer och annat material som har spelats in med 24p som 24p.

- När du spelar DVD-Video ställer du in “På” och sedan “24p” i “Video” (⇒ 38) till “På”
- När BD-videobilder som skiljer sig från 24p spelas upp, visas bilderna vid 60p.
- 24p:
 - En bild med progressiv återgivning som spelats in med en hastighet på 24 bilder per sekund (videofilm). Många BD-Videofilms innehåll har spelats in i 24 bilder/sekund i enlighet med filmmaterialen.

HDMI färgläge

Denna inställning används för att välja färg- och utrymmeskonversionen av bildsignalen då enheten är ansluten med en HDMI-kabel.

Digital ljudutgång

Med denna inställning väljer du om ljudet ska avges från HDMI eller inte.

- Audio matas ut genom systemets högtalare när du valt "Av".

BTT362

HDMI Standby Pass-Through

Även om den här enheten står i beredskapsläge, kan den anslutna anordningen mata ut video och ljud till TV.

Dessutom kan du växla om HDMI-ingången genom att trycka på [EXT-IN] på fjärrkontrollen.

- Ljudet matas inte ut från den här enhetens högtalare.

VIERA Link

Ställ in användning av funktionen "HDAVI Control" vid anslutning med en HDMI-kabel till en enhet som stöder "HDAVI Control".

- Välj "Av" om du inte vill använda "HDAVI Control".

Deep Colour utmatning

Denna inställning används för att välja om du ska använda Deep Colour utmatning när du har anslutit en TV med stöd för Deep Colour.

Flagga innehållstyp

Beroende på uppspelningsinnehållet, matar tv ut genom att justera till den optimala metoden när en tv som stöder den här funktionen är ansluten.

Link Ström på

Välj den önskade power off-länken för denna enhet för VIERA Link-funktion (⇒ 33). (Fungerar beroende på inställningarna för den anslutna VIERA Link "HDAVI Control"-kompatibla utrustningen.)

Video/Audio:

När TV:n stängs av, kommer denna enhet stängas av automatiskt.

Video:

När TV:n stängs av, kommer denna enhet att stängas av utom i följande fall:

- CD eller MP3-audio spelas upp
- iPod/iPhone-läge
- Radio-läge
- "AUX", "ARC" eller "D-IN" (DIGITAL IN) -läge (inställning av TV AUDIO inte vald för VIERA Link)
- "D-IN" (DIGITAL IN)-läge (inställning för CABLE/ SATELLITE AUDIO inte vald för VIERA Link)

TV-ljudingång

Välj inmatning av TV-ljudingång så att det fungerar med åtgärdena för VIERA Link.

TV-system

Välj en inställning som passar den anslutna utrustningen.

- När NTSC-innehåll spelas upp, sänds de ut i det signalformat som specificeras i "Utmatning av NTSC innehåll", oberoende av inställningarna här.

Nätverk

Enkel nätverksinställning (⇒ 20)

Nätverksinställningar

Utför nätverksrelaterade inställningar individuellt.

Tryck på [OK] för att visa följande inställningar:

BTT362

Anslutningsmetod för LAN

Välj anslutningsmetod.

BTT362

Trådlös nätverksinställning

Detta tillåter att inställningarna för den Sladdlösa routern och anslutningen ställs in och att nuvarande anslutningsinställningar och anslutningsstatus kontrolleras när en sladdlös anslutning används.

Anslutningsinställning

Installationsprogrammet för den Sladdlösa routerns anslutning visas.

Inställning dubbel hastighet (2,4 GHz)

Då du använder ett sladdlöst format på 2,4 GHz, ställer denna inställning in anslutningshastigheten.

- Om du utför anslutningen med hjälp av "Dubbel hastighet (40 MHz)", använder två kanaler samma frekvensområde vilket innebär en större risk för störningar i mottagningen. Detta kan leda till att anslutningshastigheten minskar eller att anslutningen blir instabil.

IP-adress / DNS-inställningar

Detta för att kontrollera status för nätverksanslutningen och inställningen av IP-adressen och DNS-relaterade inställningar.

Tryck på [OK] för att visa respektive inställning.

- "Inställning anslutningshastighet" är aktiverat endast då "Auto-konfig anslutningshastighet" är avstängd "Av".

Inställningar proxyserver

Detta för att kontrollera anslutningens status med proxyservern och utföra inställningarna.
Tryck på [OK] för att visa respektive inställning.

Inställningar Internetinnehåll (⇒ 36) (VIERA CAST)

Tryck på [OK] för att visa följande inställningar:

Lås

Du kan begränsa med hjälp av VIERA CAST.

- Följ instruktionerna på skärmen. Ange ett 4-siffrigt lösenord med sifferknapparna när skärmen för att ange lösenord visas.

Automatisk ljudkontroll

Volym som skiljer sig åt beroende på innehållet justeras automatiskt till standardvolym när man använder VIERA CAST.

- Denna funktionseffekt kommer inte att fungera beroende på innehållet.
- Välj "Av" när ljudet är skadat.

Tidszon

Genom att välja tidszonen, går det att ställa in enhetens tid som motsvarar din ort.

- Vissa VIERA CAST-innehåll kräver att tidszonen ställs in. Ställ in tidszonen om nödvändigt.

Sommartid

- Välj "På" när du använder sommartid.

MAC-adress

Visar den här enhetens MAC-adress.

Övriga

Fjärrkontroll

Ändra fjärrkontrollens kod, om andra produkter från Panasonic reagerar mot den här fjärrkontrollen.

Quick Start*

Uppstartens hastighet från avstängningen ökar.

- Intern kontrollenhet strömsätts när den ställs på "På" så jämfört med när inställningen är "Av" kommer följande att uppstå.
 - Strömförbrukning i viloläge ökar. (angående strömförbrukning ⇒ 49)

*Beroende på effektsparandets inställning som aktiverats på TV-apparaten, kanske den här funktionen har mindre effekt när enheten startar genom funktionen för strömpåslagningslänken. (⇒ 33)

Easy setup (⇒ 19)

Du kan utföra grundläggande inställningar för att optimera ditt system för home theatre.

Standardinställningar

Det här ställer tillbaka alla värden i inställningsmenyn och uppspelningsmenyn, med undantag för "Fjärrkontroll", "Anslutningsmetod för LAN", "Trådlös nätverksinställning", "IP-adress / DNS-inställningar", "Inställningar proxyserver", "Lås", "Åldersgränser DVD-Video" och "Åldersgränser BD-Video" etc. till standardinställningar.

DivX registrering (⇒ 28)

Du behöver den här registreringskoden för att köpa och spela DivX Video-on-Demand (VOD).

Systeminformation

Visa version för firmware på den här enheten.

BT1362 Visa även WLAN-modulen.

Uppdatera firmware (⇒ 22)

Tryck på [OK] för att visa följande inställningar:

Automatisk uppdatering

Så länge enheten är ansluten till Internet och igång kommer den automatiskt att söka efter den senaste versionen av fast programvara och du kan uppdatera den vid behov.

Uppdatera nu

Du kan uppdatera det fasta programmet manuellt, om det finns en uppdatering tillgänglig.

Kontroll av högtalare

- 1 Välj "Test" och tryck på [OK].

En testsignal avges.

Främre (L) ↔ Främre (R)

- 2 Tryck på [OK].

Testsignalen stoppas.

- Ingen signal sänds ut från subwoofern. För att justera dess volym, se sidan 24, "Justera högtalarnivå under uppspelning".

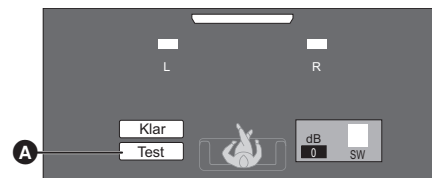

- A Test

För att avsluta högtalarinställningen

Tryck på [▲], [▼], [◀], [▶] för att välja "Klar" och tryck på [OK].

Alternativ högtalarinstallation

Fästa på en vägg

Du kan fästa alla högtalarna (utom subwoofern) till en vägg.

- Väggen eller pelaren som högtalarna ska fästas på bör kunna bära 10 kg per skruv. Kontakta en kvalificerad installatör när du ska fästa högtalarna på väggen. Om du fäster dem fel kan väggen och högtalarna skadas.
- Försök inte att fästa dessa högtalare på en vägg med andra metoder än de som beskrivs i denna manual.

BTT262

Förberedelse

- Ta bort högtalarens ställ.

1 Ta ur skruvarna och konsolen (A) från högtalaren.

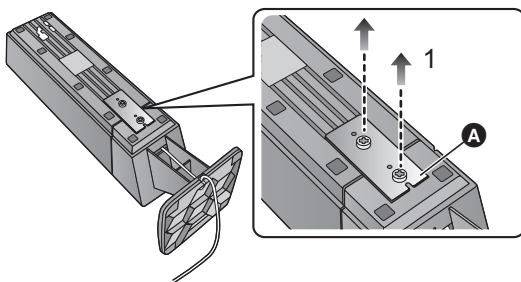

2 Lossa högtalarstället.

- Ta ur högtalarkabeln ur spåret (B).
- Dra ur högtalarkabeln ur stället, passa in riktningen på högtalarkontakten och hålet på stället.

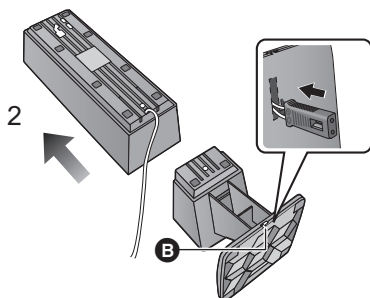

- Bevara de borttagna ställen, skruvarna och konsolerna för framtida användning.

1 Drag i en skruv (medföljer ej) i väggen.

- A Minst 30 mm
- B \varnothing 4,0 mm
- C \varnothing 7,0 mm till \varnothing 9,4 mm
- D Vägg eller pelare
- E 5,5 mm till 7,5 mm

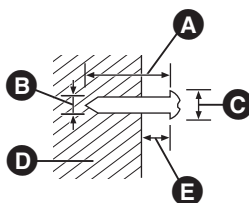

2 Fäst högtalaren säkert på skruven (skruvarna) med hålet (hålen).

ex., BTT362 Främre högtalare	
FEL	RÄTT
<ul style="list-style-type: none"> • I det här läget kan högtalaren falla om den flyttas till vänster eller höger. 	<ul style="list-style-type: none"> • Flytta högtalarna så att skruven sitter i det här läget.

Använd motten som indikeras nedan för att identifiera skruvarnas lägen på väggen.

- Lämna minst 20 mm utrymme ovanför högtalaren och 10 mm på sidorna för att få tillräckligt utrymme för att passa in högtalaren.

Främre högtalare

- BTT362 Fäst på vägg utan underredet.

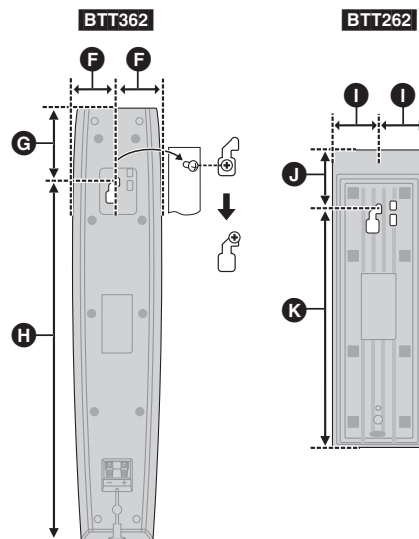

- F 40 mm
- G 63 mm
- H 322 mm
- I 37 mm
- J 45 mm
- K 190 mm

■ Hur du undviker att högtalaren faller

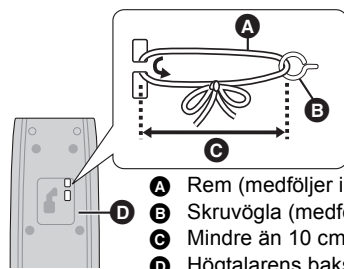

- Rådfråga en kvalificerad byggnadsentreprenör för att undvika skada på väggen eller högtalarna.
- Använd ett snöre som har mindre än \varnothing 2,0 mm, som håller för över 10 kg.

Att placera högtalarna horisontellt **BTT262**

1 Fäst dynfoten (medföljer) (A) på högtalarens undersida.

- Om du upprepar påsättning och avtagning av dynfoten, försvagas dess klubbformåga.

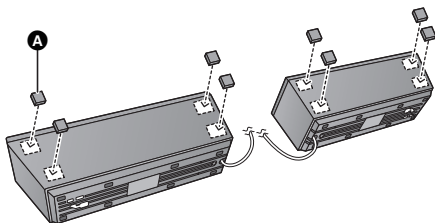

2 Placera högtalarna så att de är vända mot den lutade ytan (B) mot utsidan.

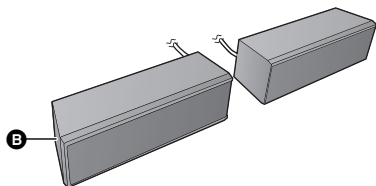

■ Sätta på högtalarstället igen

- 1 Placera högtalarkabeln genom högtalarstället.
A : överst på stället
 - Passa in riktningen på högtalarkontakten och hålet (**B**) på stället.
- 2 Säkra kabeln med högtalaren (**C**), och sätt högtalaren och stället tillsammans genom att dra kabeln som visas (**D**).

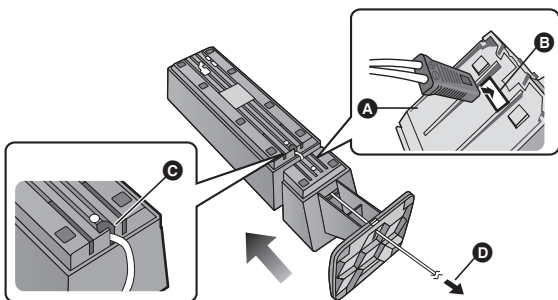

- 3 Sätt fast stället som i steg 1 och 2 för avtagning (⇒ 44).
 - Fäst högtalaren och stället med skruvar och konsolen, säkra sedan högtalarkabeln i spåret.

Felsökningsguide

Utför följande kontroller, innan du begär tjänsten.

Om problemet förblir olöst, ska du konsultera din återförsäljare för instruktioner.

Har du installerat den senaste firmwareversionen?

Firmwareuppdateringar kan utföras för att korrigera driftavvikelser som upptäckts i vissa filmer. (⇒ 22)

Följande indikerar inte något problem med enheten:

- Ljud som normalt hörs när skivan snurrar.
- Bildstörningar under sökning.
- Bildstörning vid byte av 3D-skivor.

■ Enheten reagerar inte på fjärrkontrollen eller frontpanelens knappar.

Tryck in och håll [⏻/I] på huvudapparaten intryckt i 5 sekunder.

- Om du fortfarande inte kan stänga av enheten, koppla ur elkabeln, vänta 1 minut och återanslut sedan elkabeln.

■ Det går inte att mata ut skivan.

Ett problem kan ha uppstått i enheten.

När enheten är avstängd och du håller [▶▶] på fjärrkontrollen och [▲ OPEN/CLOSE] på enheten samtidigt i mer än 5 sekunder.

Allmän drift

För att återgå till fabriksinställningar.

- Välj "Ja" i "Standardinställningar" i Inställningar-menyn. (⇒ 43)

För att återställa alla inställningar till fabriksvärdena.

- Återställ enheten som följande:
När enheten är avstängd, tryck och håll intryckt [+ VOLUME], [▲ OPEN/CLOSE] och [⏻/I] på huvudenheten samtidigt i mer än 5 sekunder.

Fjärrkontrollen fungerar inte som den ska.

- Byt batterierna i fjärrkontrollen. (⇒ 7)
- Fjärrkontrollen och huvudenheten har olika koder. Om "SET □" visas på enhetens display när en knapp trycks in på fjärrkontrollen, ska du ändra koden på fjärrkontrollen. (⇒ 43)

Skivan kan inte spelas upp.

- Skivan är smutsig. (⇒ 7)
- Kontrollera regionskoden.

Stillbilder (JPEG) spelas inte upp normalt.

- Bilder som redigerats på datorn, till exempel Progressiv JPEG med mera, går inte att spela upp.

TV-inställningsläget visas inte när TV-apparaten är påkopplad.

- Det här fenomenet kanske uppstår beroende på inställningen av TV-apparaten när "Quick Start" står på "På".
- Beroende på din TV, kan det här fenomenet undvikas genom att HDMI-kabeln kopplas om till en annan HDMI-ingång eller om du ändrar inställningen av automatisk anslutning av HDMI.

Du har glömt lösenordet för klassificeringen.

Du önskar koppla ur klassificeringsnivån.

- Klassificeringsnivån går tillbaka till den fabriksinställda.
- ① Medan enheten är avstängd, ska du trycka på [OK] och hålla den gula knappen och den blå knappen på fjärrkontrollen nedtryckta samtidigt i mer än 5 sekunder. – “00 RET” visas på enhetens display.
- ② Tryck flera gånger på [▶] (höger) på fjärrkontrollen eller [⏻/⏷] på enheten tills “03 VL” visas på enhetens display.
- ③ Tryck på [OK] på fjärrkontrollen eller [▲ OPEN/CLOSE] på enheten.

Den här enheten kan inte identifiera USB-anslutningen korrekt.

- Om USB-anordningen är ansluten till den här enheten medan en skiva spelas eller i videokommunikation (**BTT362**) blir anslutningen inte identifierad. Tryck på [HOME] och anslut USB-anordningen igen.
- **BTT362** USB-minne och USB hårddisk avläses inte via den bakre USB-porten på den här enheten.
- Koppla ur och sätt i USB-kabeln igen. Om det fortfarande inte går att identifiera anslutningen, stäng av enheten och sätt på den igen.
- USB-anordningar som är anslutna via en USB-hubb kanske inte identifieras av den här enheten.

BTT362

Den här enheten kan inte identifiera videokommunikationskameran korrekt.

- Koppla ur och sätt i videokommunikationskameran igen. Om det fortfarande inte går att identifiera anslutningen, stäng av enheten och sätt på den igen.

Ström

Ingen ström.

- Sätt i nätkabeln ordentligt i ett vägguttag i hushållet. (⇒ 18)

Enheten växlar till beredskapsläge.

- När den inställda tiden för sleeptimern har passerat, kommer strömmen att stängas av. (⇒ 8)
- En av enhetens säkerhetsanordningar är aktiverad. Tryck på [⏻/⏷] på huvudenheten för att starta enheten.

Enheten stängs av, när inmatningen för TV kopplas om.

- Detta är ett normalt fenomen när du använder VIERA Link (HDAVI Control 4 eller senare). För ytterligare information, läs TV:ns bruksanvisning.

Apparaten stängs inte av.

- ① Tryck in och håll [⏻/⏷] intryckt på huvudenheten i 5 sekunder. (Om det fortfarande inte går att stänga av enheten, koppla ur AC-sladden, vänta 1 minut, och koppla sedan in AC-sladden igen.)
- ② Återställ apparaten enligt följande:
När enheten är avstängd, tryck och håll intryckt [+ VOLUME], [▲ OPEN/CLOSE] och [⏻/⏷] på huvudenheten samtidigt i mer än 5 sekunder.

Display

Displayen är dämpad.

- Ändra “Inst för LCD display” i Inställningar-menyn. (⇒ 41)

TV-skärm och video

Bilderna från denna enhet visas inte på TV-apparaten.

Bilden är förvrängd.

Skakning uppstår.

- En felaktig upplösning har valts i “HDMI videoformat”.
Nollställ inställningen på följande vis:
 - ① Medan enheten är avstängd, ska du trycka på [OK] och hålla den gula knappen och den blå knappen på fjärrkontrollen nedtryckta samtidigt i mer än 5 sekunder. – “00 RET” visas på enhetens display.
 - ② Tryck flera gånger på [▶] (höger) på fjärrkontrollen eller [⏻/⏷] på enheten tills “04 PRG” visas på enhetens display.
 - ③ Tryck på [OK] på fjärrkontrollen och håll den nedtryckt eller tryck på [▲ OPEN/CLOSE] på enheten i minst 3 sekunder. Ställ in posten igen. (⇒ 41)– När Dolby Digital Plus, Dolby TrueHD, och DTS-HD ljudet reproduceras inte i bitstream, välj “Ja” i “Standardinställningar” och gör korrekta inställningar. (⇒ 43)
- Enheten och TV:n använder olika videosystem. När den är stoppad, fortsätt att trycka på [■] (Stopp) och [▲ OPEN/CLOSE] i huvudmenyn i 5 sekunder eller mer. Systemet ändrar från PAL till NTSC eller vice versa.
- Systemet som används på skivan matchar inte din TV.
 - PAL-skivor kan inte visas korrekt på en NTSC-TV.
 - Denna enhet kan konvertera NTSC signaler till PAL60 för uppspelning på en PAL TV (“Utmatning av NTSC innehåll” i “Video”).
- När “Uppspelningsval för 3D-skivor” i Setup-menyn står på “Automatisk”, kanske bilder inte matas ut beroende på anslutningsmetoden. När skivan tagits ur enheten, välj “Ange före uppsp” i Setup-menyn och välj “2D uppspelning” på inställningsskärmen som visas när du spelar 3D-skivor. (⇒ 40)

Vid uppspelning av en 3D-skiva, kan ljudet höras utan att någon videobild syns på TV.

- Ändra videoingångsläget till lämpligt HDMI-videoingångsläge på TV-apparaten.

Video matas inte ut.

- Ställ “High Clarity Sound” i Uppspelningsmenyn på “Av” för att använda VIDEO OUT-utgången. (⇒ 39)

Bild matas inte ut med hög upplösning.

- Bekräfta att “HDMI videoformat” i Setup-menyn har ställts in korrekt. (⇒ 41)

3D-video matas inte ut.

- Är inställningarna korrekta på den här enheten och tv? (⇒ 29)

3D video matas inte ut korrekt som 2D.

- Välj “Ange före uppsp” i Setup-menyn och välj “2D uppspelning” på inställningsskärmen som visas när du spelar 3D-skivor.
- Skivor som har titlar inspelade med Sida vid sida (2 skärmsstruktur) som kan ses i 3D spelas upp i enlighet med TV-inställningarna.

Ett svart band visas runt skärmens kant.

Skärmens bildförhållande är onormalt.

- Bekräfta att “TV format” är korrekt inställd. (⇒ 41)
- Justera bildförhållandets inställning i TV:n.

Efter att du valt “Hemmabio” i “Val av högtalare” med TV:ns fjärrkontroll, kommer TV:ns ingångsval också att ändras.

- Koppla från HDMI-kabeln från TV:n och återanslut den till ett annat HDMI IN-uttag.

Ljud

Inget ljud.

Låg volym.

Förvrängt ljud.

Önskad ljudtyp återges inte.

- Kontrollera anslutningarna till högtalare och annan utrustning. (⇒ 12–18)
- Kontrollera att högtalarnainställningarna till dina högtalare är korrekta. (⇒ 43)
- För att avge ljud från en enhet som anslutits med en HDMI-kabel ställer du in "Digital ljudutgång" på "På" i Inställningar-menyn. (⇒ 42)
- När "BD-Video sekundärt ljud" ställs på "På", Dolby TrueHD, Dolby Digital Plus, DTS-HD Master Audio och DTS-HD High Resolution Audio matas ut som Dolby Digital eller DTS Digital Surround.
- Re-master fungerar inte när bitstream-signalen matas ut från HDMI AV OUT-uttaget. (⇒ 39)
- Beroende på den anslutna utrustningen kan ljudet förvrängas om denna enhet är ansluten med en HDMI-kabel.

Ingen surroundljud effekt.

- Tryck på [SURROUND] för att välja en surroundeffekt. (⇒ 24)

Det går inte att växla ljudet.

- När ljudet matas ut från HDMI AV OUT ställer du "Dolby D/ Dolby D +Dolby TrueHD", "DTS/DTS-HD" eller "MPEG-ljud" på "PCM". (⇒ 40)

Inget ljud från TV:n

- Tryck på [EXT-IN] för att välja motsvarande källa. (⇒ 22)
- När du ansluter enheten till en TV via en HDMI-kabel, kontrollera om HDMI-utgången på TV är märkt "HDMI (ARC)". Om den inte är märkt på detta sätt, ansluter du via HDMI-kabeln tillsammans med en optisk digital ljudkabel. (⇒ 14, 15)
- Om det inte kommer något ljud från utrustningen som anslutits till den här enhetens DIGITAL AUDIO IN-ingång, kontrollera att den optiska ljudutgången till utrustningen står på PCM.

iPod/iPhone-funktion

Kan inte ladda eller fungerar ej.

- Kontrollera att iPod/iPhone är ordentligt ansluten. (⇒ 34)
- Batteriet till iPod/iPhone är urladdat. Ladda iPod/iPhone, och använd sedan igen.
- Om något oväntat inträffar medan du använder iPod/iPhone, gör om anslutningen av iPod/iPhone eller försök att starta om iPod/iPhone.

Kan inte visa iPod/iPhone videos/foton på TV:n.

- Kontrollera att TV:n är ansluten till VIDEO OUT-uttaget på denna enhet. (⇒ 14)
- Använd iPod/iPhone-menyn för att göra rätt video/ foto-utmatningsinställning för din TV. (Se bruksanvisning till din iPod/iPhone.)

TV:ns ingångskanal ändras oavsiktligt till HDMI-ingång.

- När huvudenheten är ansluten med en "HDAVI Control"-kompatibel TV och VIDEO IN har valts för uppspelning av iPod/iPhone video eller foto, kommer TV:ns ingångskanal automatiskt att ändras till HDMI-ingångskanalen när [HOME] trycks in.
– Välj TV:ns VIDEO IN ingångskanal igen.

Radio

Förvrängt ljud eller brus hörs.

- Justera antennens position.
- Använd utomhusantenn. (⇒ 18)

Ett slagljud hörs.

- Försök att hålla ett visst avstånd mellan antennen och TV-apparaten.

Nätverk

Jag kan inte ansluta till nätverket.

- Bekräfta nätverksanslutningen och inställningarna. (⇒ 17, 20, 42)
- Kontrollera anvisningarna för all utrustning och anslut i enlighet med dessa.

BTT362

När du använder WLAN-anslutning, spelas video eller audio från DLNA-certifierad mediaserver upp upprepad gång, spelas inte upp eller videobilder förloras under uppspelningen.

- Router med högre överföringshastighet som trådlös router med 802.11n (2,4 GHz eller 5 GHz) kan lösa problemet. Om du använder en trådlös router med 802.11n (2,4 GHz eller 5 GHz), måste du ställa in krypteringstypen på "AES". Om man samtidigt använder en mikrovågsugn, en sladdlös telefon osv. på 2,4 GHz, kan avbrott eller andra problem uppstå i anslutningen.
- På skärmen "Trådlös nätverksinställning" (⇒ 42), ska minst 4 "Mottagning" indikatorer lysa för att anslutningen ska vara stabil. Om 3 eller mindre indikatorer lyser eller om anslutningen avbryts, ska du ändra läge eller vinkel för din sladdlösa router och se om anslutningens status förbättras. Om ingen förbättring sker, ska du ansluta enheten till ett sladdanslutet nätverk och utföra proceduren "Enkel nätverksinställning" (⇒ 20) igen.

Andra problem vid uppspelning

BD-Video eller DVD-Video spelas inte upp.

- Kontrollera att skivan har rätt BD-Video-regionkod eller DVD-Video-regionnummer och att den inte är skadad. (⇒ 11)
- Du har ställt in en klassificeringsnivå för att begränsa uppspelning av BD-Video eller DVD-Video. Ändra denna inställning. (⇒ 40)
- Vissa BD-Video fungerar endast med HDMI.

Kan inte spela upp BD-Live.

- SD-kortet är skrivskyddat. (⇒ 11)
- Bekräfta att denna enhet är ansluten till bredbandet och Internet. (⇒ 17)
- Bekräfta inställningarna "BD-Live Internetåtkomst". (⇒ 40)
- Bekräfta att ett SD-kort har satts in i SD-kortöppningen. (⇒ 22)

Det går inte att välja alternativa ljudspår och textning.

- Språken finns inte inspelade på skivan.
- Du kanske inte kan använda uppspelningsmenyn för att ändra ljudspåret och undertitlar på visa skivor. Använd skivmenyerna för att göra ändringar. (⇒ 25)

Vinkeln kan inte ändras.

- Vinklar kan bara ändras i scener som har olika kameravinklar inspelade.

Meddelanden

Följande meddelanden eller servicenummer visas på TV-skärmen eller enhetens display när något ovanligt upptäcks vid uppstart och användning.

På TV-skärmen

Det går ej att spela upp.

- Du har satt i en ej kompatibel skiva.

Går ej att spela upp på denna enhet.

- Du har försökt visa en bild som inte är kompatibel.

Ingen skiva isatt.

- Skivan kan vara felvänd.

ⓘ Denna funktion är inte tillgänglig.

- Vissa funktioner stöds inte av enheten. Till exempel;
 - BD-video: under uppspelningen, går det inte att utföra en slow-motion i omvänd riktning eller en uppspelning bild-per-bild i omvänd ordning.

IP-adress har inte angetts.

- "IP-adress" i "IP-adress / DNS-inställningar" är "---. ---. ---. ---". Ställ in "IP-adress", "Subnätmask" och "Gateway adress". (Välj automatisk hämtning av adressen vid behov.)

E11362

Den trådlösa accesspunkten eller routern har för tillfället en låg säkerhetsinställning för nätverket. Du rekommenderas att ändra till en högre inställning.

- Autenticeringstypen för Wireless LAN står på "Öppet system", eller krypteringstypen står på "Ingen kryptering". Vi rekommenderar att kryptera av säkerhetsskäl. För mer information, se anvisningarna för den sladdlösa routern som används.
Kryptering krävs när man spelar upp video etc. från DLNA-kompatibla utrustningar.

Ingen video

- Beroende på den anslutna iPod/iPhone, kanske videomenyn inte är tillgänglig på din TV. Välj "ALL" på enhetens display och använd videouppspelningen från din meny för iPod/iPhone. (⇒ 35)

På apparatens display

F99

- Enheten fungerar inte på rätt sätt. Tryck på [⏻/I] på huvudenheten för att ställa enheten i beredskapsläge i 3 sekunder. Tryck nu på [⏻/I] på huvudenheten igen för att starta enheten.

U59

- Enheten är varm.
Enheten kopplar om till vänteläge av säkerhetsskäl. Vänta i cirka 30 minuter tills meddelandet har försvunnit. Välj ett läge med en god ventilation när du installerar enheten. Blockera inte ventilationshålet på enhetens baksida och sida.

HDMI ONLY

- Vissa BD-Video-skivor fungerar endast med HDMI.

NET

- Vid anslutning till ett nätverk.

No PLAY

- Det finns begränsningar för BD-Video- eller DVD-Video-tittande. (⇒ 40)

No READ

- Mediat är smutsigt eller svårt repat. Enheten kan inte spela upp det.

PLEASE WAIT

- Enheten utför en intern process. Det är ingen felfunktion. Du kan inte använda enheten medan meddelandet "PLEASE WAIT" visas.

REMOVE

- USB-anordningen drar för mycket ström. Tag bort USB-anordningen.

SET □

("□" representerar en siffra.)

- Fjärrkontrollen och huvudenheten använder olika koder. Ändra koden på fjärrkontrollen.

Tryck och håll ned [OK] och den indikerade sifferknappen samtidigt i mer än 5 sekunder.



H□□ eller F□□

("□" representerar en siffra.)

- Kontrollera och justera anslutningarna till högtalarkablarna.
- Det är något som inte stämmer.
- Kontrollera enheten med hjälp av felsökningsguiden. Om servicenumret inte försvinner gör du som följande.
 - 1 Koppla ur kontakten från husets huvuduttag och vänta ett par sekundet, och koppla sedan in den igen.
 - 2 Tryck på [⏻/I] för att starta enheten.Om servicenumret inte försvinner även om du gör du som ovan, kontaktar du återförsäljaren för service. Uppge servicenumret när du kontaktar återförsäljaren om service.

UPD□□

("□" representerar en siffra.)

- Firmwareuppdateringen utförs inte. Stäng inte av strömmen.

IPOD OVER CURRENT ERROR

- iPod/iPhone drar för mycket ström. Ta bort iPod/iPhone och stäng av enheten och sätt sedan på den igen.

START

- Systemet startas om vid uppgradering av fast programvara. Stäng ej av strömmen.

FINISH

- Uppgraderingen av fast programvara har slutförts.

NOT CONDITIONAL

- Efterfrågad funktion kan inte utföras.

Specifikationer

ALLMÄNT

Effektförbrukning:	85 W
Effektförbrukning i beredskapsläge:	
	BTT362 Cirka 0,1 W
	BTT262 Cirka 0,4 W
Strömförsörjning:	AC 220 V till 240 V, 50 Hz
iPod/iPhone Kontakt:	DC OUT 5 V 1,0 A MAX
Dimensioner (B×H×D):	430 mm×38 mm×279 mm
Vikt:	Cirka 2,7 kg (I dimensioner och vikter ingår inte högtalare)
Drifttemperaturomfång:	0 °C till 40 °C
Relativ fuktighet drift:	35 % till 80 % RH (ingen kondensation)

FÖRSTÄRKARE

RMS TTL UTEFFEKT:	520 W
1 kHz, 10 % total övertornsdistortion	
FRONT:	160 W per ch (3 Ω)
100 Hz, 10 % total övertornsdistortion	
SUBWOOFER:	200 W per ch (3 Ω)

FM-TUNER

Frekvensområde:	87,50 MHz till 108,00 MHz (50 kHz steg)
Antennuttag:	75 Ω (obalanserad)

HÖGTALARE

Främre högtalare

BTT362 SB-HF370

Typ:	2-VÄGS 2 HÖGTALARE Bas-Ref.
Woofers:	6,5 cm TYP CONE
Diskant högtalare (Tweeter):	2,5 cm TYP SEMI-DOME
Impedans:	3 Ω
Ljudtryck för utmatning:	78 dB/W (1 m)
Frekvensområde:	85 Hz till 25 kHz (−16 dB), 105 Hz till 24 kHz (−10 dB)
Dimensioner (B×H×D):	135 mm×404 mm×135 mm
Vikt:	Cirka 0,82 kg

BTT262 SB-HF262

Typ:	1-VÄGS 1 HÖGTALARE Bas-Ref.
Fullt omfång:	6,5 cm TYP CONE
Impedans:	3 Ω
Ljudtryck för utmatning:	78 dB/W (1 m)
Frekvensområde:	95 Hz till 25 kHz (−16 dB), 115 Hz till 22 kHz (−10 dB)
Dimensioner (B×H×D):	109 mm×341 mm×110 mm
Vikt:	Cirka 0,735 kg

Subwoofer

BTT362 SB-HW370

Typ:	1-VÄGS 1 HÖGTALARE Bas-Ref.
Woofers:	16 cm TYP CONE
Impedans:	3 Ω
Ljudtryck för utmatning:	78 dB/W (1 m)
Frekvensområde:	30 Hz till 220 Hz (−16 dB), 35 Hz till 180 Hz (−10 dB)
Dimensioner (B×H×D):	180 mm×408 mm×300 mm
Vikt:	Cirka 4,3 kg

BTT262 SB-HW270

Typ:	1-VÄGS 1 HÖGTALARE Bas-Ref.
Woofers:	16 cm TYP CONE
Impedans:	3 Ω
Ljudtryck för utmatning:	78 dB/W (1 m)
Frekvensområde:	40 Hz till 220 Hz (−16 dB), 45 Hz till 180 Hz (−10 dB)
Dimensioner (B×H×D):	145 mm×289,5 mm×258 mm
Vikt:	Cirka 3,0 kg

UTTAG

USB:

(Fram)

USB-standard:	USB 2.0 1 system
USB-port:	DC OUT 5 V 500 mA MAX

(Bakre)

BTT362

USB-port till videokommunikations kameran:	USB 2.0 1 system DC OUT 5 V 500 mA
--	---------------------------------------

SD-kortplats:

Ethernet:

Kontakt: 1 system
10BASE-T/100BASE-TX 1 -system

BTT362 WLAN

Antenn:	Tx 1, Rx 2
Standard Compliance:	IEEE802.11n / IEEE802.11a / IEEE802.11g / IEEE802.11b
Transmissionssystem:	MISO-OFDM-system, OFDM-system, DSSS-system

Överföringshastighet (standard)*:

IEEE802.11n:	Tx Max. 150 Mbps, Rx Max. 300 Mbps
--------------	---------------------------------------

IEEE802.11g / IEEE802.11a:	Max. 54 Mbps
IEEE802.11b:	Max. 11 Mbps

Åtkomstfunktion:

Säkerhet:	WPA2-PSK (TKIP/AES) WPA-PSK (TKIP/AES) WEP (64 bit / 128 bit) (Den här enheten stöder WPA- och WPA2-kryptering.)
-----------	---

Audio-ingång

AUX:	× 1
------	-----

Digital Audio-ingång

Optisk:	× 1
---------	-----

BTT362

HDMI AV-ingång:	× 2
Samplingsfrekvens:	32 kHz, 44,1 kHz, 48 kHz
Audio-format:	PCM, Dolby Digital, DTS

* Överföringshastigheten är ett teoretiskt värde. Den faktiska kommunikationshastigheten varierar enligt kommunikationsmiljön eller den anslutna utrustningen.

VIDEO

Signalsystem:	PAL/NTSC
Videoutgång	
Utgångsnivå:	1,0 Vp-p (75 Ω)
Utgångskontakt:	Stift jack (1 system)
HDMI AV-utgång*	
Utgångskontakt:	Typ A (19-stifts)
EIT362	
HDMI AV-ingång*	
Ingångskontakt:	Typ A (19-stifts) 2 system
LASER-specifikation	
Klass 1 LASER-produkt	
Våglängd:	790 nm (CDs)/655 nm (DVDs)/ 405 nm (BDs)
Laserstyrka:	Ingen farlig strålning

* Den här apparaten stöder funktionen "HDAVI Control 5".

Tekniska data kan ändras utan föregående meddelande.

Filformat

Filformat	Extension	Referensdel
MP3	“.MP3”, “.mp3”	ID3-taggar (Endast titlar och artistnamn)
JPEG	“.JPG”, “.jpg”	<ul style="list-style-type: none"> Stöd för MOTION JPEG och Progressiv JPEG saknas. Du kan inte spela upp filen om du har redigerat mappstrukturen eller filnamnet på en dator eller annan anordning.
DivX	“.DIVX”, “.divx”, “.AVI”, “.avi”	<ul style="list-style-type: none"> Videofilen och undertextfilen är i samma mapp, och filnamnet är samma med undantag för fillägg. Vissa DivX- och MKV-filer kanske inte spelas upp, beroende på videoupplösning och bildhastighetsförhållande.
	Undertextfil “.SRT”, “.srt”, “.SUB”, “.sub”, “.TXT”, “.txt”	
MKV	“.MKV”, “.mkv”	<ul style="list-style-type: none"> Vissa DivX- och MKV-filer kanske inte spelas upp, beroende på videoupplösning och bildhastighetsförhållande.
	Undertextfil “.SRT”, “.srt”, “.SSA”, “.ssa”, “.ASS”, “.ass”	

- Med vissa inspelningslägen och mappstrukturer, kan uppspelningsordningen vara annorlunda eller uppspelningen kanske inte är möjlig alls.

Extra information

■ Visa språklista

Display	Språk	Display	Språk	Display	Språk
ENG	Engelska	JPN	Japanska	ARA	Arabiska
FRA	Franska	CHI	Kinesiska	HIN	Hindi
DEU	Tyska	KOR	Koreanska	PER	Persiska
ITA	Italienska	MAL	Malajiska	IND	Indonesiska
ESP	Spanska	VIE	Vietnamesiska	MRI	Maori
NLD	Nederländska	THA	Thailändska	BUL	Bulgariska
SVE	Svenska	POL	Polska	RUM	Rumänska
NOR	Norska	CES	Tjeckiska	GRE	Grekiska
DAN	Danska	SLK	Slovakiska	TUR	Turkiska
POR	Portugisiska	HUN	Ungerska	*	Övriga
RUS	Ryska	FIN	Finska		

■ Språkkodlista

Språk	Kod	Språk	Kod	Språk	Kod
Abkhaziska:	6566	Javanesisiska:	7487	Sanskrit:	8365
Afariska:	6565	Jiddish:	7473	Serbiska:	8382
Afrikaans:	6570	Kambodjanska:	7577	Serbokroatiska:	8372
Albanska:	8381	Kanaresiska:	7578	Shona:	8378
Amehariska:	6577	Kashmiri:	7583	Sindhi:	8368
Arabiska:	6582	Katalanska:	6765	Singalesiska:	8373
Armeniska:	7289	Kazakstanska:	7575	Skotsk gaeliska:	7168
Assamesiska:	6583	Kinesiska:	9072	Slovakiska:	8375
Aymara:	6589	Kirgisiska:	7589	Slovenska:	8376
Azerbadjanska:	6590	Koreanska:	7579	Somali:	8379
Baskiriska:	6665	Korsikanska:	6779	Spanska:	6983
Baskiska:	6985	Kroatiska:	7282	Sundanesiska:	8385
Bengaliska:	6678	Kurdiska:	7585	Svenska:	8386
Bihariska:	6672	Laotiska:	7679	Swahili:	8387
Bretonska:	6682	Latin:	7665	Tagalog:	8476
Bulgariska:	6671	Lettiska:	7686	Tadzjikiska:	8471
Burmanska:	7789	Lingala:	7678	Tamiliska:	8465
Butanska:	6890	Litauiska:	7684	Tatariska:	8484
Danska:	6865	Makedonska:	7775	Telugu:	8469
Engelska:	6978	Malagassiska:	7771	Thailändska:	8472
Esperanto:	6979	Malayalam:	7776	Tibetanska:	6679
Estniska:	6984	Malaysiska:	7783	Tigrinja:	8473
Fiji:	7074	Maltesiska:	7784	Tjeckiska:	6783
Finska:	7073	Maori:	7773	Tonga:	8479
Franska:	7082	Marathi:	7782	Turkiska:	8482
Frisiska:	7089	Moldaviska:	7779	Turkmeniska:	8475
Färöiska:	7079	Mongoliska:	7778	Twi:	8487
Galiciska:	7176	Nauru:	7865	Tyska:	6869
Georgiska:	7565	Nederländska:	7876	Ukrainska:	8575
Grekiska:	6976	Nepali:	7869	Ungerska:	7285
Grönländska:	7576	Norska:	7879	Urdu:	8582
Guarani:	7178	Oriya:	7982	Uzbekiska:	8590
Gujarati:	7185	Panjabi:	8065	Vietnamesiska:	8673
Hausa:	7265	Pashto, Pushto:	8083	Vitryska:	6669
Hebreiska:	7387	Persiska:	7065	Volapük:	8679
Hindi:	7273	Polska:	8076	Walesiska:	6789
Indonesiska:	7378	Portugisiska:	8084	Wolof:	8779
Interlingua:	7365	Quechua:	8185	Xhosa:	8872
Irändska:	7165	Rätoromanska:	8277	Yoruba:	8979
Isländska:	7383	Rumänska:	8279	Zulu:	9085
Italienska:	7384	Ryska:	8285		
Japanska:	7465	Samoanska:	8377		

Index

B			
BD-Live	27		
D			
DivX	28		
DLNA	37		
F			
Filformat	50		
I			
iPod/iPhone	34		
K			
Kapitel	26		
L			
LAN	17		
Ljud			
Ändra ljud under uppspelning	26		
Språk	38, 40		
N			
Nätverk			
Anslutning	17		
Inställning	20, 42		
P			
Pop-up-menyn	25		
Q			
Quick Start	43		
R			
Radio	31		
Re-master	39		
S			
Spellistor	26		
Språk			
Ljud	38, 40		
Ljudspår	38		
Meny	40		
Skärmen	41		
Undertext	38, 40		
Standardinställningar	43		
U			
Undertext	38		
Uppdatering av fasta program (firmware)	22		
V			
VIERA CAST	36		
VIERA Link "HDAVI Control™"	32		
W			
Wireless LAN (sladdlöst lokalt nätverk)	17		
Återuppta uppspelningen	25		
24p	38, 41		
3D	29		

Sikkerhedsforskrifter

ADVARSEL

Apparat

- For at mindske risikoen for brand, elektrisk stød eller produktskade,
 - Dette apparat må ikke udsættes for regn, fugt, dryp eller sprøjt.
 - Genstande, der indeholder væsker, såsom vaser, må ikke placeres oven på apparatet.
 - Brug kun anbefalet tilbehør.
 - Dæksler må ikke fjernes.
 - Du må ikke selv reparere dette apparat. Vedligeholdelse må udelukkende udføres af kvalificerede teknikere.
 - Pas på, at der ikke falder metalgenstande ned i apparatet.
 - Anbring ikke tunge genstande på dette apparat.
 - Man må ikke røre højttalerterminalerne, når anlægget er i drift. Der kan opstå en fejl på grund af statisk elektricitet.

Strømforsyningsledning (vekselstrøm)

- For at mindske risikoen for brand, elektrisk stød eller produktskade,
 - Sørg for, at strømforsyningsspændingen svarer til den spænding, der er angivet på apparatet.
 - Indsæt stikproppen helt ind i stikdåsen eller elkontakten.
 - Lad være med at bøje eller trække i ledningen eller stille tunge genstande på den.
 - Rør ikke stikket med våde hænder.
 - Hold fast på stikproppen, når du trækker ledningen ud.
 - Brug aldrig en ødelagt stikprop eller stikdåse.
- Installér dette apparat, så netledningen straks kan taget ud af stikkontakten, hvis der opstår et problem.

Lille motiv

- Hold hukommelseskortet væk fra børn, så de ikke kommer til at sluge det.
- Hold skruerne udenfor børns rækkevidde for at forebygge, at de kan komme til at sluge dem.

FORSIGTIG!

Apparat

- Dette apparat anvender laser. Brug af betjeningsknapper eller reguleringer eller fremgangsmåder, udover de i denne brugervejledning angivne, kan medføre fare for bestråling.
- Kilder til åben ild, såsom tændte stearinlys, må ikke anbringes oven på enheden.
- Dette apparat kan modtage radiointerferens under brug pga. af tændte mobiltelefoner. Hvis der forekommer interferens, skal du øge afstanden mellem dette apparat og mobiltelefonen.
- Denne enhed er beregnet til brug i moderate temperaturer.
- **BTT362**
Produktidentifikationsmærkningen findes på apparatets bund.

Placering

- Anbring dette apparat på en plan, vandret overflade.
- For at mindske risikoen for brand, elektrisk stød eller produktskade,
 - Dette apparat må ikke installeres eller anbringes i en reol, et indbygget skab eller et andet aflukket område. Sørg for god ventilation til apparatet.
 - Ventilationshullerne må ikke tilstoppes med aviser, duge, gardiner og lignende genstande.
 - Dette apparat må ikke udsættes for direkte sollys, høje temperaturer, høj luftfugtighed eller kraftige vibrationer.

Batterier

- Fare for eksplosion, hvis batteriet ikke udskiftes korrekt. Udskift kun med den type, der anbefales af fabrikanten.
- En forkert håndtering af batterier kan forårsage lækage fra elektrolyten, og dette kan udløse en brand.
 - Brug ikke gamle og nye batterier eller forskellige slags på samme tid.
 - Udsæt dem ikke for varme eller direkte ild.
 - Batteriet eller batterierne må ikke udsættes for direkte sollys i en bil i en længere periode, hvor døre eller vinduer er lukket.
 - Skil dem ikke ad, og lad være med at kortslutte dem.
 - Alkalin- eller manganbatterier må ikke genoplades.
 - Brug ikke batterier, hvis beklædning er taget af.
 - Fjern batterierne, hvis fjernbetjeningen ikke skal anvendes i længere tid. Opbevar batterierne køligt og mørkt.
- Kontakt de lokale myndigheder eller din forhandler for at spørge om den korrekte bortskaffelsesmetode for batterierne.

CE 1731

Overensstemmelseserklæring (DoC)

Herved erklærer "Panasonic Corporation", at dette produkt opfylder de væsentlige krav og andre relevante forskrifter i Direktiv 1999/5/EF.

Kunderne kan downloade en kopi af den originale overensstemmelseserklæring (DoC) for vores R&TTE-produkter fra serveren DoC:

<http://www.doc.panasonic.de>

Kontakt i EU: Panasonic Services Europe, en Division af Panasonic Marketing Europe GmbH, Panasonic Testing Centre, Winsbergring 15, 22525 Hamburg, Tyskland

Dette produkt er møntet på brug i følgende lande:

Østrig, Belgien, Bulgarien, Cypern, Tjekkiet, Danmark, Finland, Frankrig, Tyskland, Grækenland, Ungarn, Irland, Italien, Island, Liechtenstein, Luxembourg, Malta, Nederlandene, Norge, Polen, Portugal, Rumænien, Slovakiet, Slovenien, Spanien, Sverige, det Forenede Kongerige, Schweiz

Dette produkt er møntet på almindelige brugere. (Kategori 3) Dette produkts WLAN-egenskab bør udelukkende anvendes inde i bygninger.

Dette produkt har til formål at slutte til adgangspunkter på 2,4 GHz eller 5 GHz WLAN.



Brugerinformation om indsamling og bortskaffelse af elektronikskrot og brugte batterier

Disse symboler på produkter, emballage og/eller ledsagedokumenter betyder, at brugte elektriske og elektroniske produkter og batterier ikke må smides ud som almindeligt husholdningsaffald.

Sådan gamle produkter og batterier skal indleveres til behandling, genvinding resp. recycling i henhold til gældende nationale bestemmelser samt direktiverne 2002/96/EF og 2006/66/EF.

Ved at bortskaffe sådanne produkter og batterier på korrekt vis hjælper du med til at beskytte værdifulde ressourcer og imødegå de negative påvirkninger af det menneskelige helbred og miljøet, som vil kunne være følgen af usagkyndig affaldsbehandling.

Ønsker du mere udførlig information om indsamling og recycling af gamle produkter og batterier, kan du henvende dig til din kommune, deponeringsselskabet eller stedet, hvor du har købt produkterne. Usagkyndig bortskaffelse af elektronikskrot og batterier kan eventuelt udløse bødeforlæg.



For kommercielle brugere i Den Europæiske Union

Når du ønsker at kassere elektriske eller elektroniske apparater, bedes du henvende dig til din forhandler eller leverandør for nærmere information.

[Information om bortskaffelse i lande uden for Den Europæiske Union]

Disse symboler gælder kun inden for Den Europæiske Union. Ønsker du at kassere sådanne produkter, bedes du forhøre dig hos din forhandler eller kommune med henblik på en hensigtsmæssig bortskaffelse.



Information om batterisymbol (to eksempler nedenfor):

Dette symbol kan optræde sammen med et kemisk symbol. I så fald opfylder det kravene for det direktiv, som er blevet fastlagt for det pågældende kemikalie.

Cd

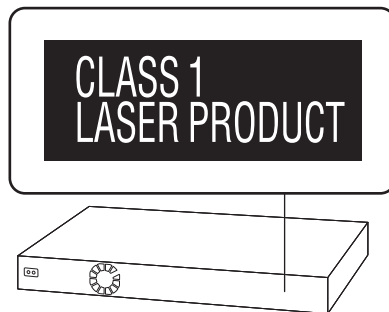

CAUTION	— VISIBLE AND INVISIBLE LASER RADIATION WHEN OPEN. DO NOT STARE INTO BEAM. FDA 21 CFR/Class II (IIa)
CAUTION	— CLASS 1M VISIBLE AND INVISIBLE LASER RADIATION WHEN OPEN. DO NOT VIEW DIRECTLY WITH OPTICAL INSTRUMENTS. IEC60825-1, M2/CLASS 1M
ATTENTION	— RAYONNEMENT LASER VISIBLE ET INVISIBLE, CLASSE 1M. EN CAS D'OUVERTURE, NE PAS REGARDER DIRECTEMENT A L'AIDE D'INSTRUMENTS D'OPTIQUE.
FORSIGTIG	— SYNLIG OG USYNLIG LASERSTRÅLING KLASSE 1M. NÅR LÅGET ER ÅBENT, UNDSK AT SE IGE PÅ MED OPTISKE INSTRUMENTER.
VARO	— AVATTAESSA OLET ALTIINA LUOKAN 1M NÄKYVÄÄ JA NÄKYMÄTÖNTÄ LASERSÄTELYÄ. ÄLÄ KATSO OPTISELLA LAITTEELLA SUORAAN SÄTEESEEN.
WARNING	— KLASSE 1M SYNLIG OCH USYNLIG LASERSTRÅLNING NÄR DENNA DEL ÄR ÖPPNAD. BETRÄKTA EJ STRÅLEN DIREKT GENOM OPTISKE INSTRUMENT.
VORSICHT	— SICHTBARE UND UNSICHTBARE LASERSTRÄHLUNG KLASSE 1M. WENN ABDECKUNG GEÖFFNET, NICHT DIREKT MIT OPTISCHEN INSTRUMENTEN BETRACHTEN.
注意	— 打开时有可见及不可见激光辐射。避免光束照射。
注意	— このを開くと可視及び不可視レーザー光が出ます。 ビームを見たり、触れたりしないでください。 VOL1V70

(Indersiden af apparatet)

Java og alle Java-baserede varemærker og logoer er varemærker eller registrerede varemærker tilhørende Sun Microsystems, Inc. i USA eller andre lande.

Fremstillet på licens fra Dolby Laboratories. Dolby og det dobbelte D-symbol er varemærker tilhørende Dolby Laboratories.

Fremstillet under licens i henhold til US-patent: 5.451.942; 5.956.674; 5.974.380; 5.978.762; 6.226.616; 6.487.535; 7.392.195; 7.272.567; 7.333.929; 7.212.872 og andre US-patenter eller patenter fra andre lande, som er udstedt eller afventer godkendelse. DTS og symbolet er registrerede varemærker, og DTS-HD, DTS-HD Master Audio | Essential og DTS-logoerne er varemærker tilhørende DTS, Inc. Produktet indeholder software. © DTS, Inc. Alle rettigheder forbeholdes.

Dette produkt omfatter kopibeskyttelsesteknologi, der er beskyttet af US-patenter og andre immaterielle rettigheder for Rovi Corporation. Reverse engineering og demontering er forbudt.

HDMI, HDMI-logoet og High-Definition Multimedia Interface er varemærker eller registrerede varemærker tilhørende HDMI Licensing LLC i USA og i andre lande.

Der er brugerlicens på dette produkt under AVC-patentportfoliolicensen og VC-1 patentportfoliolicensen til en forbrugers personlige og ikke-kommercielle brug til at (i) kode video i overensstemmelse med AVC-standarden og VC-1 standarden ("AVC/VC-1 Video") og/eller (ii) afkode AVC/VC-1 video, som har været kodet af en forbruger som en personlig og ikke-kommerciel aktivitet og/eller som er købt hos en videoleverandør der har licens til at levere AVC/VC-1 video. Der ydes ikke eller er ikke underforstået nogen licens der dækker noget andet brugsformål. Yderligere information kan indhentes hos MPEG LA, LLC. Se <http://www.mpegla.com>.

HDAVI Control™ er et varemærke tilhørende Panasonic Corporation.

VIERA CAST er et varemærke, der tilhører Panasonic Corporation.

MPEG Layer-3 lyd-kodningsteknologi er givet i licens fra Fraunhofer IIS og Thomson.

"AVCHD" og "AVCHD" Logo er varemærker tilhørende Panasonic Corporation og Sony Corporation.

SDXC-logoet er et varemærke tilhørende SD-3C, LLC.

"DVD Logo" er et varemærke for DVD Format/Logo Licensing Corporation.

DivX®, DivX Certified® og dermed tilknyttede logoer er varemærker tilhørende DivX, Inc. og anvendes under licens.

DivX®, DivX Certified® and associated logos are trademarks of DivX, Inc. and are used under license.

YouTube og Picasa er varemærker tilhørende Google, Inc.

Skype, tilknyttede varemærker og logoer samt "S"-logoet er varemærker tilhørende Skype Limited.

Logoet Wi-Fi CERTIFIED er et attestmærke for Wi-Fi Alliance.



"Made for iPod" og "Made for iPhone" betyder, at elektronisk tilbehør er designet til at kunne tilsluttes specifikt til iPod eller iPhone og er certificeret af udvikleren til at overholde Apples standarder for ydelse. Apple er ikke ansvarlig for dette apparats drift eller dets overholdelse af sikkerheds- og reguleringsstandarder. Bemærk, at brug af dette tilbehør med iPod eller iPhone kan påvirke den trådløse ydeevne. iPhone, iPod, iPod classic, iPod nano og iPod touch er varemærker af Apple Inc., registreret i USA og andre lande.

DLNA, the DLNA Logo and DLNA CERTIFIED are trademarks, service marks, or certification marks of the Digital Living Network Alliance.

Windows er et varemærke eller registreret varemærke tilhørende Microsoft Corporation i USA og i andre lande.

This product incorporates the following software:

- (1) the software developed independently by or for Panasonic Corporation,
- (2) the software owned by third party and licensed to Panasonic Corporation,
- (3) the software licensed under the GNU General Public License, Version 2 (GPL v2),
- (4) the software licensed under the GNU LESSER General Public License, Version 2.1 (LGPL v2.1) and/or,
- (5) open sourced software other than the software licensed under the GPL v2 and/or LGPL v2.1

For the software categorized as (3) and (4), please refer to the terms and conditions of GPL v2 and LGPL v2.1, as the case may be at <http://www.gnu.org/licenses/old-licenses/gpl-2.0.html> and <http://www.gnu.org/licenses/old-licenses/lgpl-2.1.html>.

In addition, the software categorized as (3) and (4) are copyrighted by several individuals. Please refer to the copyright notice of those individuals at <http://www.am-linux.jp/dl/AWBPP11>

The GPL/LGPL software is distributed in the hope that it will be useful, but WITHOUT ANY WARRANTY, without even the implied warranty of MERCHANTABILITY or FITNESS FOR A PARTICULAR PURPOSE.

At least three (3) years from delivery of products, Panasonic will give to any third party who contacts us at the contact information provided below, for a charge no more than our cost of physically performing source code distribution, a complete machine-readable copy of the corresponding source code covered under GPL v2/LGPL v2.1.

Contact Information
cdrequest@am-linux.jp

Source code is also freely available to you and any other member of the public via our website below.
<http://www.am-linux.jp/dl/AWBPP11>

For the software categorized as (5) includes as follows.

1. This product includes software developed by the OpenSSL Project for use in the OpenSSL Toolkit. (<http://www.openssl.org/>)
2. This product includes software developed by the University of California, Berkeley and its contributors.
3. FreeType code.
4. The Independent JPEG Group's JPEG software.

Indholdsfortegnelse

Sikkerhedsforskrifter	52
-----------------------------	----

Kom i gang

Tilbehør	56
Enheds- og mediepleje	57
Brug af fjernbetjeningen	57
Referencevejledning for betjening	58
•Fjernbetjening	58
•Hovedapparat (Forside)	59
•Hovedapparat (Bagside)	59
Spilbare diske/kort/USB-anordninger	60

TRIN 1: Klargøring af højttalerne	62
•Højttalernes montering BTT362	62
TRIN 2: Placering	63
TRIN 3: Tilslutninger	63
•Tilslutning af højttalerkabel	63
•Tilslutning til et TV	64
•Tilslutning med Set Top Box osv.	66
•Tilslutning til et bredbåndsnetværk	67
•Radioantennetilslutning	68
TRIN 4: Tilslutning af strømforsyning	68
TRIN 5: Easy setup	69
•Nem netværksindstilling	70
•Firmware-opdatering	72
•Omprogrammering af fjernbetjeningen	72

Isætning eller udtagning af medier	72
HOME-menu	73

Sådan får du glæde af lydeffekter fra alle højttalere	74
•Få glæde af surroundlydeffekter	74

Afspilning

Afspilning af videoindhold	75
•Andre funktioner under afspilning	75
•Nyttige funktioner	76
•Få glæde af BD-Live eller billede-i-billede i BD-Video	77
•Om DivX	78
Afspilning af musik	78
•Afspilning af et nummer i en anden mappe	78
Anvendelse af 3D-video	79
•3D-indstillinger	79
•Nyttige funktioner	79
Afspilning af stillbilleder	80
•Nyttige funktioner	80

Radio

Lytning til radioen	81
•Automatisk stationsforindstilling	81
•Manuel forindstilling af stationer	81
•Lytning til/bekræftelse af forindstillede kanaler	81
•RDS-udsendelse	81

TV

Anvendelse af TV'et med apparatets højttalere	82
•Surround Sound-effekter	82
•Lydfunktioner	82

Fjernsynsunderlagt betjening (VIERA Link "HDAVI Control™")	82
•Opsætning af Audio-link	82
•Nem styring, kun med fjernbetjeningen VIERA	83

Andre anordninger

Brug af iPod/iPhone	84
•iPod/iPhone tilslutning	84
•iPod/iPhone Afspilning	85

Avancerede handlinger

Få glæde af VIERA CAST	86
Afspilning af indhold på DLNA-serveren (DLNA)	87
Afspilningsmenu	88
Indstillingsmenu	89

Ekstraudstyr shjøttalerindstillinger

Højttalerinstallations-muligheder	94
---	----

Reference

Fejlfindingsoversigt	95
Meddelelser	98
Specifikationer	99
Yderligere oplysninger	100
Indeks	101

- Denne brugervejledning gælder modellerne SC-BTT362 og SC-BTT262. Medmindre andet er angivet, er illustrationerne i denne brugervejledning fra SC-BTT362.
- Angivelserne i denne betjeningsvejledning gælder hovedsagelig fjernbetjeningen, men de forskellige former for betjening kan også udføres på hovedapparatet, hvis betjeningsknapperne er de samme.

Angiver funktioner, der gælder for:

BTT362 : Kun SC-BTT362

BTT262 : Kun SC-BTT262

System	SC-BTT362	SC-BTT262
Hovedapparat	SA-BTT362	SA-BTT262
Front-højttalere	SB-HF370	SB-HF262
Subwoofer	SB-HW370	SB-HW270

- Bemærk, at de faktiske kontrolanordninger og komponenter samt menuelementerne osv. i dit lydssystem til hjemmebiograf med Blu-ray diske kan se lidt anderledes ud end på billederne i denne brugervejledning.

Tilbehør

Undersøg det medfølgende tilbehør før brug af dette apparat. Se side 62 for oplysninger om tilbehør til højttalerne.

BTT362

- 1 Fjernbetjening
(N2QAYB000635)
- 2 Batterier til fjernbetjeningen
- 1 FM-indendørs antenne



- 1 Strømforsyning

BTT262

- 1 Fjernbetjening
(N2QAYB000630)
- 2 Batterier til fjernbetjeningen
- 1 FM-indendørs antenne



- 1 Strømforsyning

- 8 foret fod



- Korrekte produktnumre angivet i denne betjeningsvejledning gælder fra og med januar 2011. Ændringer kan ske.
- Brug ikke AC-adapterledningen med andet udstyr.

Enheds- og mediepleje Brug af fjernbetjeningen

■ Rengør enheden med en blød, tør klud

- Rengør aldrig enheden med alkohol, fortynder eller benzin.
- Inden du bruger en kemisk behandlet klud, skal du omhyggeligt læse instruktionerne, som fulgte med kluden.

■ Rengør linsen med linserengøringsmidlet

Linserengøringsmiddel: RP-CL720AE

- Denne objektivrens sælges muligvis ikke i alle lande, f.eks. er den ikke tilgængelig i Tyskland. Kontakt din Panasonic-forhandler for at få vejledning.
- Denne linsereenser sælges specifikt til DIGA, men kan bruges til denne enhed.

■ Rens diske

GØR

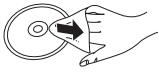

GØR IKKE



Tør af med en fugtig klud og tør efter.

■ Forsigtighedsregler ved håndtering af diske og kort

- Hold i kanterne af disken for at undgå skrammer og fingeraftryk på selve disken.
- Anbring ikke labels eller klistermærker på diskene.
- Brug ikke pladerensspray, benzin, fortynder, væsker til fjernelse af statisk elektricitet eller nogen andre opløsninger.
- Fjern støv, vand og fremmedlegemer fra terminalerne på kortets bagside.
- Brug ikke følgende diske:
 - Diske, hvor der er lim tilbage fra fjernede klistermærker og labels (lejede diske osv).
 - Diske, som er bøjede eller revnede.
 - Diske med ualmindelige former, f.eks. hjerteformede diske.

■ Ved bortskaffelse eller overdragelse af dette apparat

Enheden kan fortsat indeholde brugerindstillingerne. Hvis du skiller dig af med denne enhed ved afhændelse eller overdragelse, følg da proceduren for gendannelse af alle fabriksindstillingerne for at slette brugerindstillingerne. (⇒ 95, "Sådan returnerer du alle indstillinger til fabriksindstillingerne.")

- Dine betjeningsprocedurer kan være optaget i denne enheds hukommelse.

Indsæt, så polerne (+ og -) passer sammen med polerne i fjernbetjeningen.

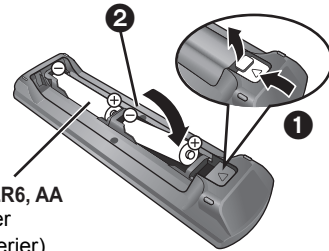

R6/LR6, AA
(Alkaline- eller
mangan-batterier)

Peg den mod fjernbetjeningens signalsensor på dette apparat. (⇒ 59)

Referencevejledning for betjening

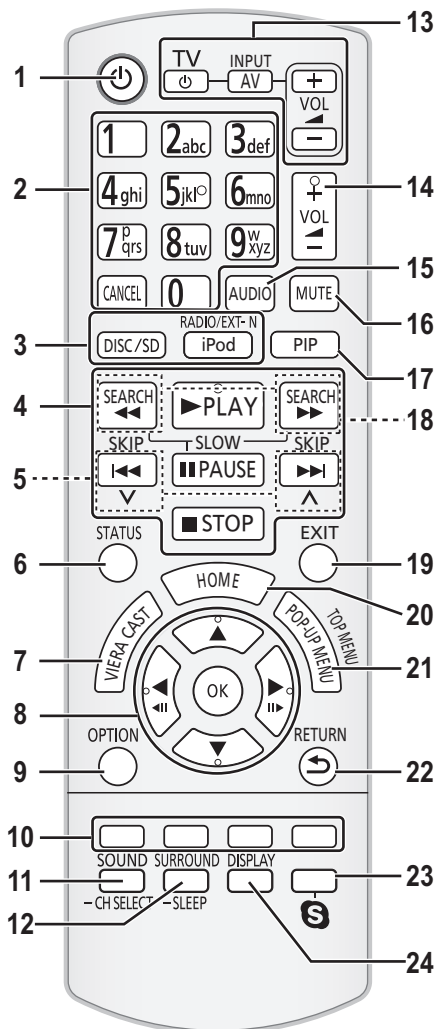

Fjernbetjening

- 1 Sluk og tænd for enheden
- 2 Markér titelnumre, osv./Indtast numre eller tegn (⇒ 86)
[CANCEL]: Annuller
- 3 Markér kilden (⇒ 72)
- 4 Grundlæggende afspilningsknapper (⇒ 75)
- 5 Markér forindstillede radiostationer (⇒ 81)
- 6 Vis statusmeddelelser (⇒ 75)
- 7 Vis Home-skærbilledet for VIERA CAST (⇒ 86)
- 8 Valg/OK, Ramme-for-ramme (⇒ 75)
- 9 Vis menuen OPTION (⇒ 76)
- 10 Farvede knapper (rød, grøn, gul, blå)
Disse knapper anvende ved:
 - Betjening af BD-Video-disk, som inkluderer Java™-apletter (BD-J).
 - Betjening af indhold fra VIERA CAST (⇒ 86)
- 11 Indstil lydfunktion (⇒ 74)/Vælg højttalerkanal (⇒ 74)
- 12 Markér surroundlydeffekter (⇒ 74)/Indstil sleep-timer
 - ① Tryk og hold [-SLEEP] inde.
 - ② Mens "SLEEP * *" vises, trykkes på [-SLEEP] flere gange for at vælge tiden (i minutter).
 - Timer-valget er op til 120 minutter.
 - Vælg "OFF", hvis du vil annullere indstillingen.
 - Sådan bekræftes den resterende tid
Tryk på og hold knappen inde igen.
- 13 **Fjernsynsbetjeningsknapper**
Du kan betjene tv'et gennem ved brug af apparatets fjernbetjening.
[⏻]: Sluk og tænd for fjernsynet
[AV, INPUT]: Skift valg af input
[+ - VOL]: Justér volumen
- 14 Justér hovedapparatets lydniveau
- 15 Lydmarkering (⇒ 76)
- 16 Dæmp lyden
 - "MUTE" blinker på apparatets display, når funktionen er aktiveret.
 - For at annullere skal du trykke på knappen igen eller justere lydstyrken.
 - Dæmpningsfunktionen annulleres, hvis apparatet slukkes.
- 17 Slå sekundær video til/fra (Picture-in-picture) (⇒ 77)
- 18 Markér radiostationer manuelt (⇒ 81)
- 19 Afslut menuskærmen
- 20 Vis HOME menu (⇒ 73)
- 21 Vis Pop-up Menu/Top Menu/Direct Navigator (⇒ 75)
- 22 Vend tilbage til forudgående skærbillede
- 23 **BTT362**
Start en videokommunikation (⇒ 86)
- 24 Vis Playback-menu (⇒ 88)

Hovedapparat (Forside)

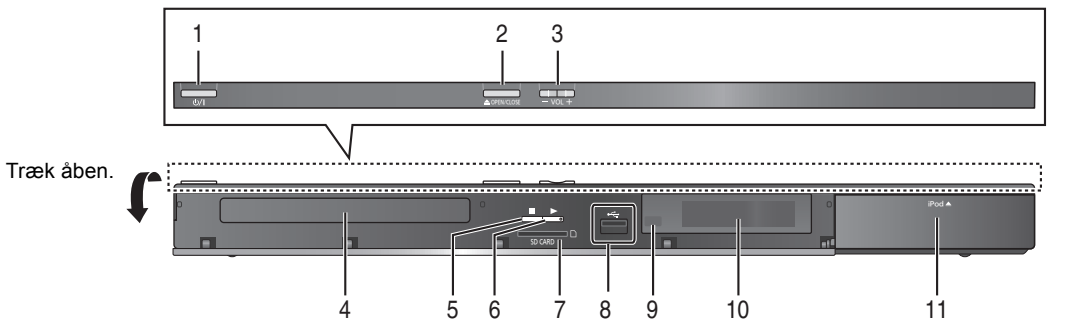





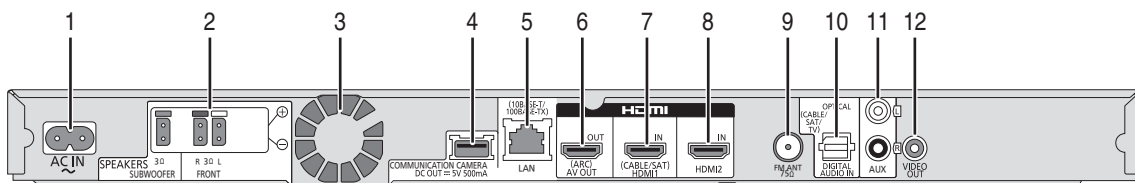

- | | |
|--|--|
| <ol style="list-style-type: none"> 1 Vælgeren standby/on (⏻/⏻) (⇒ 69)
Tryk for at tænde/slukke for apparatet. Der bruges en smule strøm når apparatet står i standby. 2 Åbn eller luk diskbakken (⇒ 72) 3 Justér hovedapparatets lydniveau 4 Diskbakke 5 Stop (⇒ 75) | <ol style="list-style-type: none"> 6 Start afspilning (⇒ 75) 7 SD-kortslot (⇒ 72) 8 USB-port (⇒ 72) 9 Fjernbetjeningens signalsensor
Afstand: Inden for ca. 7 m
Vinkel: Ca. 20° op og ned, 30° venstre og højre 10 Display 11 Tilslut iPod/iPhone (⇒ 84) |
|--|--|

Hovedapparat (Bagside)



- | | |
|---|---|
| <ol style="list-style-type: none"> 1 Tilslutningspunkt AC IN (⇒ 68) 2 Højttalerterminaler (⇒ 63) 3 Køleventilator 4 BTT362
USB-port til kommunikationskameraet TY-CC10W (ekstraudstyr) (⇒ 86) 5 LAN-port (⇒ 67) 6 Tilslutningspunkt HDMI AV OUT (ARC) (⇒ 65) 7 BTT362
HDMI 1 IN (CABLE/SAT) -terminal (⇒ 66) 8 BTT362
HDMI 2 IN -terminal (⇒ 66) | <ol style="list-style-type: none"> 9 FM Radioantennetilslutningspunkt (⇒ 68) 10 DIGITAL AUDIO IN-terminaler (⇒ 64 , 65) 11 Tilslutningspunkt AUX (⇒ 64) 12 Tilslutningspunkt VIDEO OUT (⇒ 64) |
|---|---|

Spilbare diske/kort/USB-anordninger

Enhed	Diskmarkeringer	Enhedstyper	Indholdsformat*
BD		BD-Video	Video
		BD-RE	Video JPEG/ MPO (3D-billede)
		BD-R	Video DivX® MKV
DVD		DVD-Video	Video
		DVD-R	Video AVCHD DivX® MKV
		DVD-R DL	MP3 JPEG/ MPO (3D-billede)
		DVD-RW	Video AVCHD
	—	+R/+RW/+R DL	
CD		Musik-CD	Musik [CD-DA]
	—	CD-R CD-RW	DivX® MKV Musik [CD-DA] MP3 JPEG/ MPO (3D-billede)
SD		SD-memorykort (fra 8 MB til 2 GB) SDHC-memorykort (fra 4 GB til 32 GB) SDXC-memorykort (48 GB, 64 GB) (Kompatibel med både mini- og microtyper) (fra og med januar 2011)	MPEG2 AVCHD JPEG/ MPO (3D-billede)
USB	—	USB-anordning (op til 2 TB)	DivX® MKV MP3 JPEG/ MPO (3D-billede)

* Se side 61 og 100 for at få yderligere oplysninger om de indholdstyper, der kan afspilles.

■ Diske, som ikke kan afspilles med dette apparat

- DVD-RAM
- Super Audio-CD
- Foto-CD
- DVD-Audio
- Video-CD og Super Video-CD
- WMA diske
- DivX Plus HD diske
- HD DVD

■ Regionsstyringsinformation

BD-Video

Denne enhed kan afspille BD-Video, som er mærket med etiketter, der er påført regionskoden "B".
Eksempel:



DVD-Video

Denne enhed kan afspille DVD-Video, som er mærket med etiketter, der er påført regionsnummeret "2" eller "ALL".
Eksempel:



■ Finalisér

DVD-R/RW/R DL, +R/+RW/+R DL og CD-R/RW optaget af en optager osv. skal finaliseres af optageren for at kunne afspilles på dette apparat. Se venligst optagerens instruktioner.

■ BD-Video

- Dette apparat understøtter lyd med høj bitrate (Dolby Digital Plus, Dolby TrueHD, DTS-HD High Resolution Audio og DTS-HD Master Audio) i BD-Video-kvalitet.

■ 3D

- 3D-videoer og 3D-billeder kan afspilles, når dette apparat er tilsluttet et 3D-kompatibelt TV ved hjælp af et højhastigheds HDMI-kabel.
- Du kan praktisk talt se 2D-video som 3D. (⇒ 79)

■ Musik-CD

Drifts- og lyd kvalitet i forbindelse med cd'er, der ikke opfylder CD-DA specifikationer (kopikontrol-cd'er osv), kan ikke garanteres.

■ SD-kort

- miniSD-kort, microSD-kort, microSDHC-kort og microSDXC-kort kan bruges, men skal bruges med et adapterkort. Disse følger normalt med sådanne kort og er i nogle tilfælde udlånt.
- For at beskytte kortets indhold sættes skriveskyttelseskontakten (på SD-kortet) til "LOCK".
- Enheden er kompatibel med SD-memorykort, som lever op til SD-kortspecifikationerne i FAT12 og FAT16-formater såvel som SDHC-memorykort i FAT32-format (Understøtter ikke lange filnavne.) og SDXC-memorykort i exFAT.
- Hvis SD-kortet anvendes sammen med ikke-kompatible computere eller enheder, slettes optaget indhold muligvis på grund af det kort, der formateres, osv.
- Den brugbare hukommelse kan være en smule mindre end kortets kapacitet.



■ USB-anordning

- Denne enhed garanterer ikke forbindelse til alle USB-apparater.
- Dette apparat understøtter ikke opladning af USB-anordningen.
- **BTT362**
Hvis du bruger kommunikationskameraet TY-CC10W, skal det tilsluttes bag på dette apparat. (⇒ 86)
- FAT12, FAT16 og FAT32-filsystemer understøttes.
- Dette apparat understøtter USB 2.0 High Speed.
- Dette apparat understøtter en harddisk, som er formateret til FAT32.

For nogle harddiske kan det være nødvendigt at bruge en ekstern strømforsyningsenhed.



- I nogle tilfælde kan du muligvis ikke afspille ovenstående diske på grund af optageforholdene og optagelsesmetoden samt den måde, filerne blev oprettet på.
- Fabrikanten af disken kan styre, hvordan diskene afspilles. Så man er ikke altid selv i stand til at styre afspilningen, som beskrevet i denne betjeningsvejledning. Læs omhyggeligt instruktionerne på disken.

TRIN 1: Klargøring af højttalerne

BTT362

2 Front-højttalere



2 Højttalerfødde

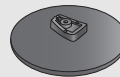

2 Skruer A



2 Højttalerkabel



Højttalernes montering **BTT362**

Pas på

- Stå aldrig op på soklen. Vær forsigtig hvis der er børn i nærheden.
- Hvis du flytter højttalerne, skal du holde på stativet og på sokkeldelene.

Klargøring

- Bred et blødt stykke stof ud og udfør monteringen herpå, for at forebygge skader eller ridser.
- Indhent oplysninger om eventuel vægmontering på side 94.

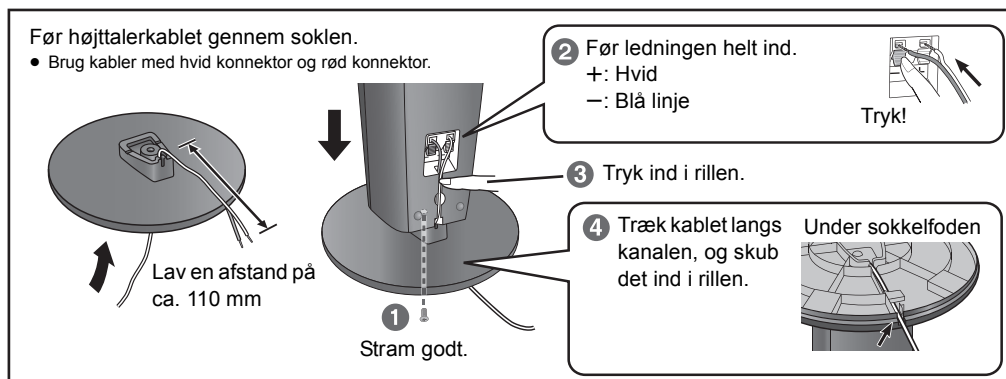

- Undgå omhyggeligt at krydse (kortslutte) eller vende om på højttalerledningernes polaritet, da dette kan forårsage skade på højttalerne.
- Man må ikke holde højttaleren i én hånd, så man ikke taber den, når den flyttes.

Forebyggelse af højttalersedfald **BTT362 BTT262**

- Tag kontakt til en kvalificeret boligentreprenør, for at indhente oplysning om hvilken procedure, der skal anvendes ved opsætning på en betonavæg eller på en overflade uden tilstrækkelig understøtning. Ukorrekt opsætning kan medføre skader på både væg og højttalere.
- Brug en snor på under \varnothing 2,0 mm, som kan bære mere end 10 kg.

f.eks. **BTT362**

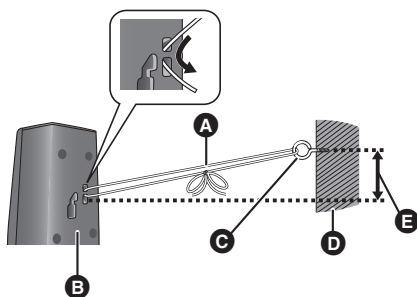

- A** Snor (medfølger ikke)
Hæng snoren mellem væggen og højttaleren, og stram den op.
- B** Bagsiden af højttaleren
- C** Skrueøje (medfølger ikke)
- D** Væg
- E** Cirka 150 mm

TRIN 2: Placering

Pas på

- Hovedapparatet og de medfølgende højttalere må kun anvendes som anvist i denne opsætning. Tilslutning heraf kan medføre skader på forstærkeren og/eller højttalerne og kan give årsag til brandfare. Tag kontakt til en kvalificeret servicetekniker, hvis der er opstået skade eller hvis der pludselig sker en ydelsesforandring.
- Forsøg aldrig på at hænge disse højttalere på væggen med andre metoder end dem, der beskrives i denne vejledning.
- Berør aldrig højttalernes trådområde på forsiden. Tag fat i siderne.

Højttalernes opsætning kan påvirke baslyd og lydfelt.

Opsætningseksempel

Anbring fronthøjttalerne ved ca. samme afstand fra siddestilling.

Vinklerne i diagrammet er omtrentlige.



- Hold højttalerne på en afstand af mindst 10 mm fra systemet, for at sikre en korrekt ventilation.

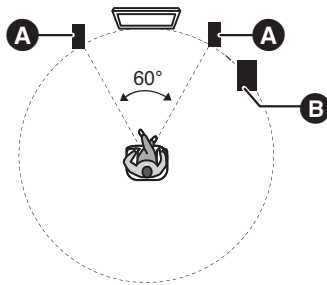

- A** Front-højttalere
- B** Subwoofer



- **Anvend udelukkende de leverede højttalere**
Brug af andre højttalere kan skade enheden og lyd kvaliteten vil blive påvirket negativt.
- Der kan opstå skade på dine højttalere og deres levetid afkortes, hvis du spiller lyd ved et højt niveau over længere tidsperioder.
- Anbring højttalerne på flade, forsvarlige underlag.
- Placering af højttalerne tæt på gulve, vægge og hjørner kan resultere i overdreven baslyd. Dæk vægge og vinduer med tykke gardiner.

■ Hvis der opstår en uregelmæssig farve på TV'et, sluk da TV'et i ca. 30 minutter.

Hvis problemet opstår igen, flyt da højttalerne længere væk fra TV'et.

TRIN 3: Tilslutninger

Sluk for alt udstyr, inden tilslutning, og gennemlæs altid de relevante betjeningsanvisninger.

Forbind aldrig lysnetkablet før alle andre tilslutninger er fuldførte.

Tilslutning af højttalerkabel

Forbind til tilslutningspunkterne med samme farve.

- ③ **LILLA** Subwoofer
- ② **RØD** Fronthøjttaler (Rch)
- ① **HVID** Fronthøjttaler (Lch)

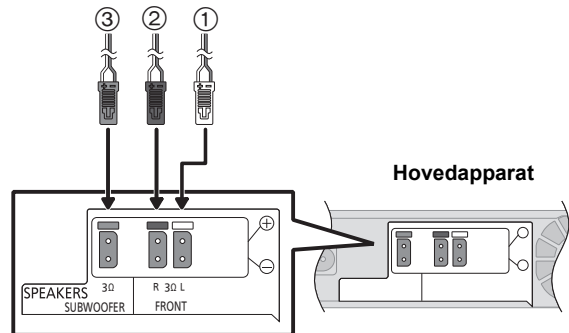

Tilslutning til et TV



- Man må ikke foretage videotilslutning via videobåndoptageren.
Billedet visualiseres muligvis ikke korrekt, på grund af kopieringsværnet.
- Sluk alt udstyr inden tilslutning.

■ OPTICAL IN

- Efter at du har udført den digitale lydtilslutning, skal du foretage indstillinger, der passer til lydtype fra dit digitale udstyr (⇒ 76).

■ HDMI

HDMI-forbindelsen understøtter VIERA Link "HDAVI Control" (⇒ 82) ved brug med et kompatibelt Panasonic-tv.

- Anvend de High Speed HDMI-kabler, som har et HDMI-logo (som vist på dækslet). Det anbefales, at du bruger Panasonics HDMI-kabel. Ved udlæsning af et 1080p-signal brug da HDMI-kabler på 5,0 meter eller derunder.

Anbefalet delnummer (højhastigheds HDMI-kabel):

RP-CDHS15 (1,5 m), RP-CDHS30 (3,0 m), RP-CDHS50 (5,0 m), osv.

- Lyden udsendes via systemets højttalere, når "Off" er valgt i "HDMI Audio Output". (⇒ 92)

Tilslutning for standardbillede og -lyd

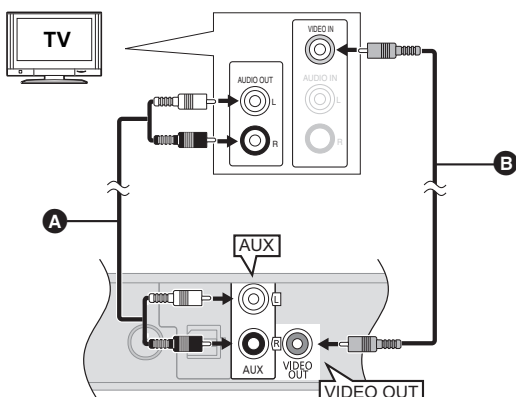

For at få glæde af TV-lyden i dette hjemmebiografsystems højttalere:

- 1 Tilslut TV'et til hovedenheden med et audiokabel (medfølger ikke).
- 2 Vælg "AUX" som kilde (⇒ 73).

- A** Lydkabel (medfølger ikke)
- B** Videokabel (medfølger ikke)

Tilslutning for bedre lyd

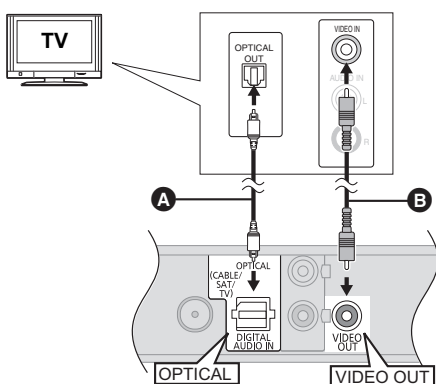

For at få glæde af TV-lyden i dette hjemmebiografsystems højttalere:

- 1 Tilslut TV'et til hovedenheden med et digitalt optisk kabel (medfølger ikke).
- 2 Vælg "DIGITAL IN" eller "D-IN" som kilde (⇒ 73).

- A** Optisk, digitalt lydkabel (medfølger ikke)
- B** Videokabel (medfølger ikke)

f.eks.

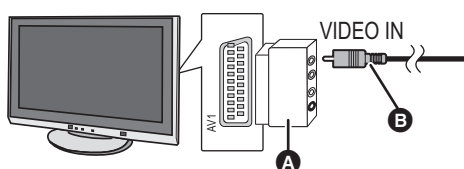

Hvis TV'et ikke har en VIDEO IN-terminal, skal du tilslutte vha. et Scart-stik (Scart—VIDEO IN).

- A** Scart-adapter (medfølger ikke)
- B** Videokabel (medfølger ikke)

Tilslutning for at opnå det bedste billede og den bedste lyd

- Hvis du tilslutter til et TV ved hjælp af et HDMI-kabel, skal du kontrollere HDMI-terminalen på TV'et. Hvis HDMI-terminalen er mærket "HDMI (ARC)", kan du tilslutte enheden ved hjælp af et enkelt HDMI-kabel.
- Man kan afspille 3D-videoer og 3D-billeder ved at tilslutte dette apparat til et 3D-kompatibelt TV.
- Se TV'ets betjeningsvejledning for detaljerede oplysninger.

■ Når HDMI-terminalen på TV'et er mærket "HDMI (ARC)"

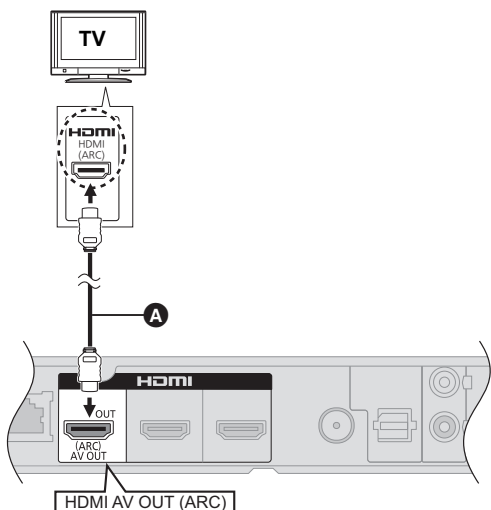

Hvad er ARC?

ARC er en forkortelse for Audio Return Channel, også kaldet HDMI ARC. Den henviser til en af HDMI-funktionerne. Når du tilslutter enheden til terminalen mærket "HDMI (ARC)", er det optiske, digitale lyd-kabel, som normalt kræves for at lytte til TV'ets lyd, ikke længere nødvendigt, og du kan se TV-billeder og lytte til TV-lyden ved hjælp af et enkelt HDMI-kabel.

For at få glæde af TV-lyden i dette hjemmebiografsystems højtalere:

Vælg "ARC" som kilde (⇒ 73).

- A** HDMI-kabel (medfølger ikke)

■ Hvis HDMI-terminalen på TV'et ikke er mærket "HDMI (ARC)"

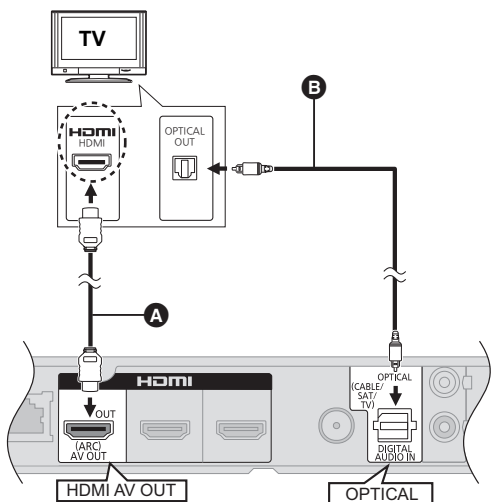

For at få glæde af TV-lyden i dette hjemmebiografsystems højtalere:

- 1 Tilslut TV'et til hovedenheden med et digitalt optisk kabel (medfølger ikke).
- 2 Vælg "DIGITAL IN" eller "D-IN" som kilde (⇒ 73).

- A** HDMI-kabel (medfølger ikke)
- B** Optisk, digitalt lyd-kabel (medfølger ikke)

Tilslutning med Set Top Box osv.

■ Ved tilslutning af apparater med HDMI-terminal

BTT362

f.eks.

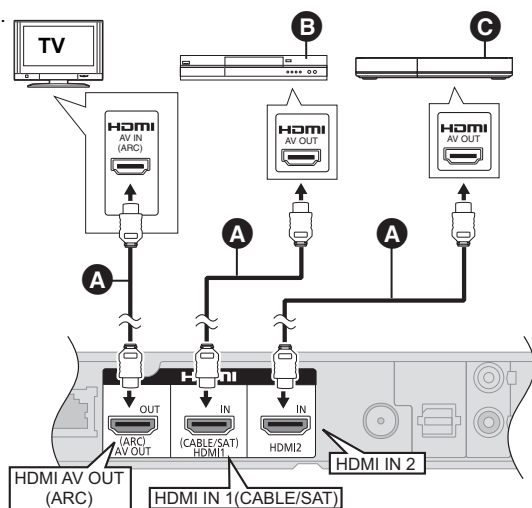

- A** HDMI-kabel (medfølger ikke)
- B** Digital boks (kabel/satellit) osv.
- C** Andre enheder (videospil osv.)

- Sørg for, at HDMI-kabelforbindelsen udføres, så du kan få glæde af videoerne fra den digitale boks osv. Vælg desuden "HDMI Input1" eller "HDMI Input2" som kilde.

HDMI Standby Pass-Through (⇒ 92)

Selv om dette apparat er på standby, kan en enhed, som tilsluttes denne enhed, udsende videoer og lyd til TV'et. Desuden kan du skifte HDMI-indgangsterminal ved at trykke [EXT-IN] på fjernbetjeningen.

- Der kan ikke udsendes lyd fra dette apparats højttalere.

■ Ved tilslutning af apparater uden HDMI-terminal

f.eks.

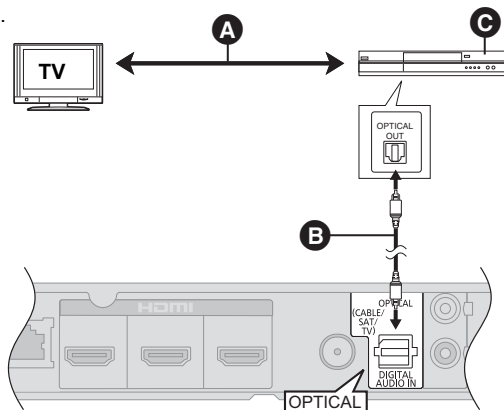

For at få glæde af TV-lyden i dette hjemmebiograf-systems højttalere:

- 1 Tilslut STB til hovedenheden med digitalt optisk kabel (medfølger ikke).
- 2 Vælg "DIGITAL IN" eller "D-IN" som kilde (⇒ 73).

- A** Indhent yderligere oplysninger om de optimale tilslutninger i den relevante anordnings betjeningsanvisninger.
- B** Optisk, digitalt lyd kabel (medfølger ikke)
- C** Digital boks (kabel/satellit) osv.

Tilslutning til et bredbåndsnetværk

De følgende funktioner kan benyttes, når dette apparat er tilsluttet til bredbånd.

- Firmware kan opdateres (⇒ 72)
- Du kan nyde BD-Live (⇒ 77)
- Du kan nyde VIERA CAST (⇒ 86)
- Du kan få adgang til en anden enhed (Home Network) (⇒ 87)

■ Tilslutning af LAN-kabel

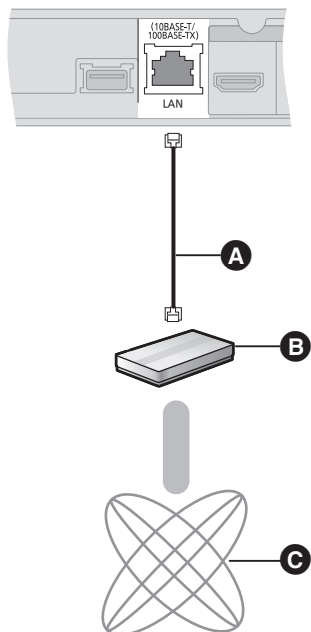

- A** LAN-kabel (medfølger ikke)
- B** Bredbånds-router, osv.
- C** Internet

- Brug kategori 5 eller højere, lige LAN-kabler (STP) for tilslutning til perifere enheder.
- Isætning af andre kabler end LAN-kabler i LAN-tilslutningspunktet kan skade enheden.

Se det tilsluttede udstyrs medfølgende instruktioner for detaljer om tilslutningsmetode.

■ **BTT362** Trådløs LAN-forbindelse

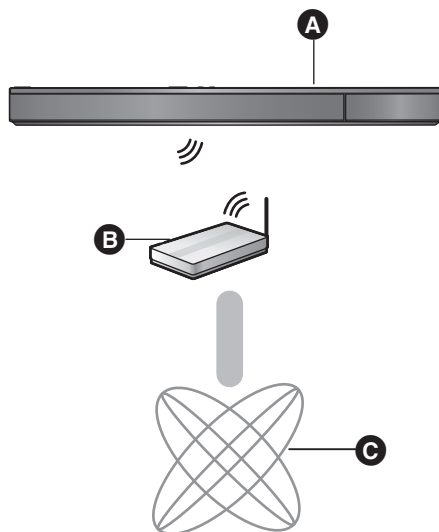

- A** Hovedapparat (Trådløs LAN er indbygget.)
- B** Trådløs router, osv.
- C** Internet

- For opdateret kompatibilitetsinformation om den trådløse router henvises der til <http://panasonic.jp/support/global/cs/> (Denne side findes kun på engelsk.)
- Apparatet er ikke kompatibelt med offentlige, trådløse LAN-tjenester, der tilbydes i lufthavne, på togstationer, cafeer osv.

BTT362

Sikkerhedsforanstaltninger for trådløs LAN-tilslutning

Følgende begrænsninger gælder, uanset brugen af dette apparat. Du skal være opmærksom på disse begrænsninger før brug af disse enheder. Panasonic kan på ingen måde holdes ansvarlig for tilfældig skade, som kan forekomme på grund af manglende overholdelse af begrænsninger eller ved brug eller misbrug af disse enheder.

- **Data, der sendes og modtages over radiobølger, kan opfanges og overvåges.**
- **Dette apparat indeholder følsomme elektroniske komponenter.**
 - Anvend disse enheder på den måde, det var hensigten, og følg nedenstående punkter:
 - Udsæt ikke disse enheder for høje temperaturer eller direkte sollys.
 - Bøj ikke disse enheder, og udsæt den ikke for hårde stød.
 - Hold disse enheder væk fra fugt.
 - Forsøg ikke at skille enheden ad eller på nogen måde ændre den.

Radioantennetilslutning

■ Brug af indendørsantenne

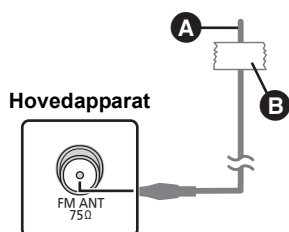

- A** FM-indendørs antenne (medfølger)
- B** Klisterbånd
Fastgør denne ende af antennen, hvor modtagelsen er bedst.

■ Brug af udendørsantenne

Anvend en udendørsantenne hvis FM-radiosignalet er svagt.

f.eks.

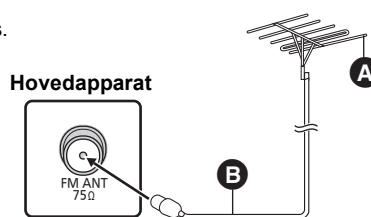

- A** FM-udendørs antenne [Ved brug af TV-antenne (medfølger ikke)]
Antennen bør monteres af en autoriseret tekniker.
- B** 75 Ω koaksialkabel (medfølger ikke)

TRIN 4: Tilslutning af strømforsyning

- Slut først til efter at alle de andre tilslutninger er udført.

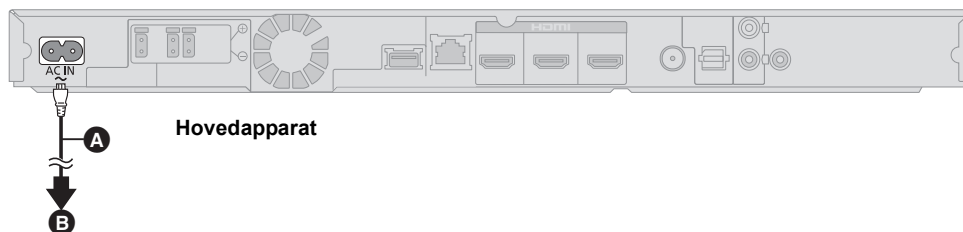

- A** Strømforsyning (medfølger)
- B** Til en stikkontakt i væggen

- Hovedapparatet forbruger meget lidt vekselstrøm, når det er slukket.

BTT362 : Ca. 0,1 W*, **BTT262** : Ca. 0,4 W*

*Når "Quick Start" er valgt "Off"

Hvis du vil spare på strømmen, og du ikke skal bruge dette apparat i længere tid, skal du tage ledningen ud af stikkontakten i væggen.

TRIN 5: Easy setup

Med Easy setup kan du foretage de nødvendige indstillinger.

Følg de skærmvisualiserede promptmeddelelser for at udføre de grundlæggende systemindstillinger.

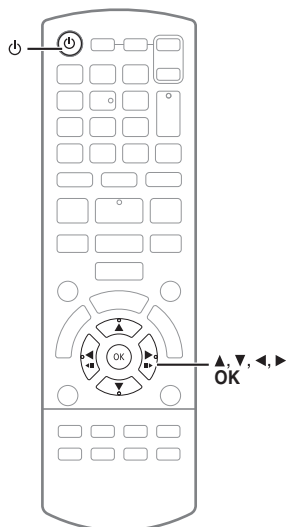

Klargøring

- Tænd for fjernsynet og markér den ønskede videoinputtilstand (f.eks. VIDEO 1, AV 1, HDMI, osv.), for at tilpasse tilslutningerne efter denne enhed.

1 Tryk på [⏻].

Installations-skærmen vises.

Hvis dette apparat er tilsluttet et Panasonic-TV (VIERA), der understøtter HDAVI Control 2 eller senere via et HDMI-kabel, hentes opsætningsoplysninger for TV'et, såsom "On-Screen Language", fra apparatet.

2 Følg instruktionerne på skærmen, og foretag indstillingerne med [▲, ▼, ◀, ▶] og tryk på [OK].

Language

Markér det anvendte sprog i menuens skærbillede.

TV Aspect

Markér højdebreddeforholdet, så det passer til fjernsynet og efter ønske.

Speaker check

Kontrollér, om tilslutningen til hver højttaler er korrekt.

TV Audio

Markér lydinputforbindelsen fra dit fjernsyn. [element med "(TV)"].

Quick Start

Opstartsarten fra standby-mode øges.

BTT362

HDMI Standby Pass-Through

Selv om dette apparat er på standby, kan en enhed, som tilsluttes denne enhed, udsende videoer og lyd til TV'et. (⇒ 66, "Ved tilslutning af apparater med HDMI-terminal")

3 Tryk på [OK] flere gange for at afslutte "Easy setup".

Efter fuldførelse af "Easy setup" kan du gennemgå "Network Easy Setting".



- Du kan når som helst udføre denne installation ved at vælge "Easy setup" i indstillingsmenuen. (⇒ 93)

Nem netværksindstilling

Efter fuldførelse af "Easy setup" kan du gennemgå "Network Easy Setting".

BTT262

Følg instruktionerne på skærmen, og foretag indstillingerne med [◀, ▶] og tryk på [OK].

BTT362

Vælg "Wired" eller "Wireless" og tryk på [OK].

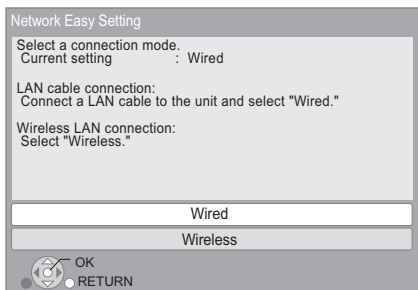

■ Tilslutning "Wired"

Følg anvisningerne på skærmen for at foretage dine forbindelsesindstillinger.

- Når du oplever problemer (⇒ højre)

■ Tilslutning "Wireless"

Før du begynder installationen af den trådløse forbindelse

- Hent netværksnavnet (SSID¹).
- Hvis din trådløse forbindelse er krypteret, skal du sørge for, at du kender din krypteringsnøgle.

Vælg "WPS (PUSH button)" eller "Search for wireless network", og følg derefter anvisningerne på skærmen for at foretage indstillingerne.

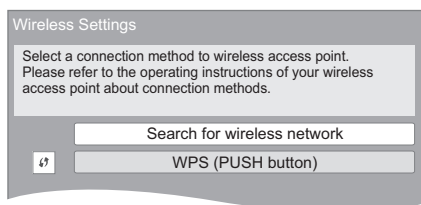

WPS (PUSH button):

Hvis din trådløse router understøtter WPS f.eks. (PUSH button), kan du nemt udføre indstillingerne ved at trykke på WPS-knappen på routeren.

WPS (Wi-Fi Protected Setup) er en standard, der gør det nemt at foretage indstillinger vedrørende forbindelsen og sikkerheden af trådløse LAN-enheder.

- 1 Tryk på WPS-knappen eller den tilsvarende knap på den trådløse router, indtil lampen begynder at blinke.
 - Se brugervejledningen til den trådløse router, der anvendes, for detaljerede oplysninger herom.
- 2 Tryk på [OK].

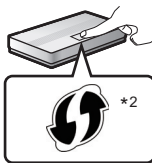

Search for wireless network:

- Når du vælger "Search for wireless network", vises de tilgængelige trådløse netværk. Vælg dit netværksnavn, og tryk på [OK].
 - Hvis dit netværksnavn ikke er vist, skal du søge efter det igen ved at trykke på den røde knap på fjernbetjeningen.
 - Stealth SSID vises ikke, hvis du vælger "Search for wireless network". Indtast manuelt ved brug af "Manual setting". (Tryk på [HOME] ⇒ vælg "Others" ⇒ vælg "Setup" ⇒ vælg "Network" ⇒ [OK] ⇒ vælg "Network Settings" ⇒ [OK] ⇒ vælg "Wireless Settings" ⇒ [OK] ⇒ vælg "Connection Setting" ⇒ [OK] ⇒ vælg "Manual setting" ⇒ [OK])

- Hvis dit trådløse netværk er krypteret, vises indtastningskærmen for krypteringsnøglen. Indtast krypteringsnøglen for dit netværk.

¹ En SSID (Service Sæt Identifikation) er et navn, der bruges af trådløst LAN til at identificere et bestemt netværk. Transmission er muligt, hvis SSID'en passer for begge anordninger.

² Wi-Fi Protected Setup-kompatibel trådløs router kan have dette mærke.

Når du oplever problemer med indstillinger

BTT362

Indstillinger for trådløs

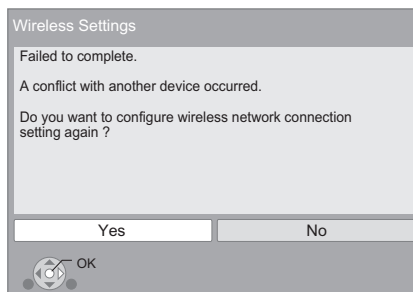

Display	Undersøg det følgende
A conflict with other devices occurred. [En konflikt med en anden anordning opstod.]	<ul style="list-style-type: none"> • Vent et øjeblik og prøv igen.
A time out error occurred. [En time-out-fejl opstod.]	<ul style="list-style-type: none"> • Indstilling af den trådløse router til MAC-adresse osv. • Signalet kan være svagt. • SSID og krypteringsnøglen for den trådløse router. • Vent et øjeblik og prøv igen.
An authentication error or a time out error occurred. [Der er opstået en godkendelsesfejl eller en timeout-fejl.]	<ul style="list-style-type: none"> • Vent et øjeblik og prøv igen.
A device error occurred. [En enhedsfejl opstod.]	<ul style="list-style-type: none"> • Hvis der ikke er forbedringer, kontakt da forhandleren.

Netværksindstilling (Tjek af hjemmenetværksforbindelse)

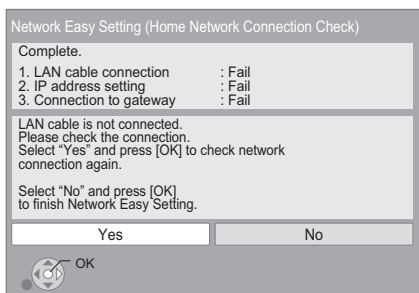

Netværksindstilling (Tjek af internetforbindelse)

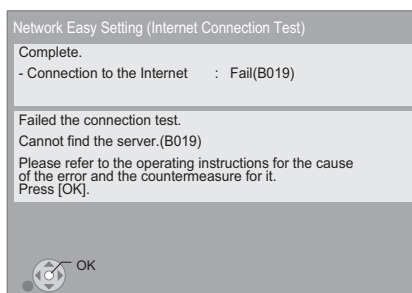

Display	Undersøg det følgende
1. LAN cable connection eller Wireless Settings :Fail [Ikke-bestået] 2. IP address setting [2. IP-adresseindstillinger] :Fail [Ikke-bestået] 3. Connection to gateway [3. Forbindelse til port] :Fail [Ikke-bestået]	<ul style="list-style-type: none"> • Forbindelsen for LAN-kablerne (⇒ 67)
1. LAN cable connection eller Wireless Settings :Pass [Bestået] 2. IP address setting [2. IP-adresseindstillinger] :Fail [Ikke-bestået] 3. Connection to gateway [3. Forbindelse til port] :Fail [Ikke-bestået]	<ul style="list-style-type: none"> • Forbindelse og indstilling af hub og router • Indstillinger for "IP Address / DNS Settings" (⇒ 92)
1. LAN cable connection eller Wireless Settings :Pass [Bestået] 2. IP address setting [2. IP-adresseindstillinger] :Pass eller Home network available 3. Connection to gateway [3. Forbindelse til port] :Fail [Ikke-bestået]	

Display	Undersøg det følgende
Cannot find the server. (B019) [Kan ikke finde serveren. (B019)]	<ul style="list-style-type: none"> • "Primary DNS" og "Secondary DNS" indstillinger under "IP Address / DNS Settings" (⇒ 92)
Failed to connect to the server. (B020) [Kunne ikke oprette forbindelse til serveren. (B020)]	<ul style="list-style-type: none"> • Serveren er måske travl, eller ydelsen kan være ophørt. Vent et øjeblik og forsøg så igen. • Indstillinger for "Proxy Server Settings" (⇒ 93) og routeren.



- Der henvises til brugervejledningen for hub eller router.
- Du kan når som helst udføre denne installation ved at vælge "Network Easy Setting" i indstillingsmenuen. (⇒ 92)
- Du kan gennemgå indstillingerne igen individuelt ved at bruge "Network Settings". (⇒ 92)

BTT362

- Brug ikke dette apparat til at oprette forbindelse til trådløse netværk, som du ikke har brugsrettigheder til. Under automatiske søgninger i et trådløst netværksmiljø, kan trådløse netværk (SSID), som du ikke har brugsrettigheder til, forekomme; dog kan brug af disse netværk i visse tilfælde betragtes som ulovlig adgang.
- Når du har udført netværksindstillingerne på dette apparat, ændres indstillingerne (krypteringsniveau osv.) for den trådløse router muligvis. Hvis du har problemer med at komme online på din PC, skal du udføre netværksindstillingerne for din PC i henhold med indstillingerne for den trådløse router.
- Vær opmærksom på at tilslutning til et netværk uden kryptering kan resultere i, at kommunikationen illegitimt kan blive set af tredjepart, eller at man kan komme til at udgive personlige data eller hemmelig information.

Firmware-opdatering

Panasonic kan lejlighedsvist udgive opdateret firmware til dette apparat, som kan forbedre den måde, en funktion udføres på. Disse opdateringer er tilgængelige uden opkrævning.

Dette apparat er i stand til at undersøge firmware automatisk, når der er adgang til internettet via en bredbåndsforbindelse. Når en ny firmware-version er tilgængelig, bliver det følgende skærmbillede vist.

New firmware is available.
Please update firmware in Setup.

Sådan opdateres firmvaren

Tryk på [HOME] ⇒ vælg "Others" ⇒ vælg "Setup" ⇒ vælg "Others" ⇒ [OK] ⇒ vælg "Firmware Update" ⇒ [OK] ⇒ vælg "Update Now"

AFBRYD IKKE apparatets forbindelse til strømforsyningen og udfør ingen handlinger, mens opdateringen finder sted. Efter firmvaren er installeret, vil "FINISH" blive vist på apparatets display. Apparatet vil genstarte, og det følgende skærmbillede vil blive vist.

The firmware has been updated.
Current Version:x.xx



- Hvis du ikke kan downloade, eller apparatet ikke har forbindelse til internettet, kan du hente den seneste firmware fra følgende webside og brænde den til en CD-R for at opdatere firmvaren. <http://panasonic.jp/support/global/cs/> (Denne side findes kun på engelsk.) For at vise firmware-versionen på dette apparat. (⇒ 93, "System Information")
- Downloadning tager flere minutter. Det kan tage længere tid eller virker muligvis ikke korrekt, afhængigt af tilslutningsmiljøet.
- Hvis du ikke vil kontrollere den seneste firmwareversion, skal du indstille "Automatic Update Check" til "Off". (⇒ 93)

Omprogrammering af fjernbetjeningen

Hvis du har flere Panasonic afspillere/optagere, og fjernbetjeningen bruges til begge produkter samtidig, skal du ændre fjernbetjeningskoden på det ene produkt for at forhindre denne hændelse. (⇒ 93, "Remote Control")

Isætning eller udtagning af medier

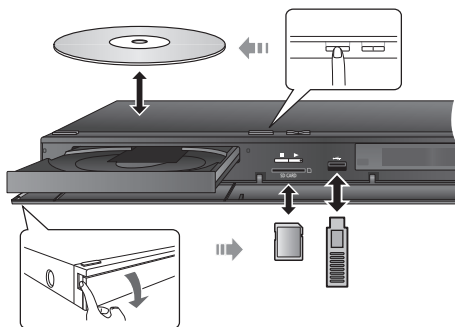

- Når du isætter et medie, sørg da for, at det har den rigtige side opad.
- Når udslagsindikatoren er vist, må apparatet ikke slukkes, eller mediet fjernes. Sådanne handlinger kan resultere i tab af mediets indhold.
- Når du fjerner SD-kortet, skal du trykke på midten af kortet og trække det lige ud.
- Hvis USB-enheden ikke genkendes af hovedapparatet, skal USB-enheden frakobles hovedapparatet og tilsluttes igen.
- Det kan tage lidt tid, før den genkendes af hovedapparatet.
- Indsæt USB-enheden direkte i USB-porten. Brug ikke USB-forlængelseskabel.

Markering af kilden med fjernbetjeningen

Knap	Kilde
	Vælg diskdrev eller SD kortdrev BD/DVD eller SD card (SD) (⇒ 75)
	Vælg iPod/iPhone, FM-tuner eller ekstern lyd som kilde iPod (IPOD) (⇒ 84) FM Radio (FM) (⇒ 81) Sådan kan du få glæde af lyden fra TV'et (⇒ 82) AUX*1 ARC*1 DIGITAL IN*1 (D-IN) For at få glæde af lyden fra andre enheder (⇒ 82) DIGITAL IN*2 (D-IN) BTT362 HDMI IN1/HDMI IN2 (⇒ 66)



- De elementer, der ikke vises, kan variere afhængigt af mediet.
- Hvis vælgeren bruges, kan det tage tid at afspille den valgte video og/eller lyden.

*1 "(TV)" visualiseres ved siden af emner, der er indstillet til inputtet TV AUDIO.

*2 "(CABLE/SATELLITE)" visualiseres ved siden af DIGITAL IN, ved indstilling til inputtet CABLE/SATELLITE AUDIO.

HOME-menu

Dette apparats vigtige funktioner kan betjenes fra HOME-menuen.

Klargøring

Tænd for TV'et og vælg den ønskede video-indgang på TV'et.

- 1 Tryk på [⏻], for at tænde for apparatet.
- 2 Tryk på [▲, ▼, ◀, ▶], for at markere emnet og tryk på [OK].



- Når du isætter et medie, vises menuskærmen for det pågældende medie.
- Gentag dette trin, hvis der er andre elementer.
- For at vende tilbage til menuen HOME skal du vælge "HOME" eller trykke på [RETURN] flere gange.

Videos/ Photos/ Music	Disc	Afspil indholdet. (⇒ 75, 78, 80)
	SD card	• Hvis der optages mere end et indhold, skal du vælge indholdstype eller titel.
	USB	
Network	Internet Content	Viser Home-skærbilledet for VIERA CAST (⇒ 86)
	Home Network	(⇒ 87)
iPod	All	
	Music	(⇒ 84)
	Videos	
FM Radio		Få glæde af radio i FM (⇒ 81)
EXT IN	AUX ^{*1}	Når der anvendes et audiokabel
	ARC ^{*1}	Når der anvendes et HDMI kabel (Tilgængeligt, hvis du bruger et ARC-kompatibelt TV)
	DIGITAL IN ^{*1, 2}	Når der anvendes et digitalt optisk audiokabel
	BTT362 HDMI IN1 HDMI IN2	Ved tilslutning til HDMI IN1- og/eller HDMI IN2-terminal (⇒ 66)
Sound		Vælg lyd kvalitet (equalizer). (⇒ 74)
Others	Setup	(⇒ 89)
	SD Card Management	(⇒ 77)
	Wallpaper	Ændrer skærm baggrunden for startmenuen HOME.

Sådan får du vist startmenuen HOME

Tryk på [HOME].



- De elementer, der ikke vises, kan variere afhængigt af mediet.
- Hvis vælgeren bruges, kan det tage tid at afspille den valgte video og/eller lyden.

*1 "(TV)" visualiseres ved siden af emner, der er indstillet til inputtet TV AUDIO.

*2 "(CABLE/SATELLITE)" visualiseres ved siden af DIGITAL IN, ved indstilling til inputtet CABLE/SATELLITE AUDIO.

Sådan får du glæde af lydeffekter fra alle højttalere

Få glæde af surroundlydeffekter

Tryk flere gange på [SURROUND], for at markere effekten.

7.1CH VIRTUAL SURROUND

Du kan få glæde af 5.1/6.1/7.1-kanals surround sound-lignende effekt ved brug af 2.1-kanals højttalere.

2CH STEREO

Du kan afspille alle kilder i stereo. Lyden vil kun blive udlæst på forreste højttalere og subwoofer.

Justering af højttalerniveau under afspilning

- Tryk og hold [-CH SELECT] nede for at aktivere højttalerens indstillingstilstand.
- Tryk på [-CH SELECT] flere gange for at vælge højttaleren. Hver gang du trykker på knappen:

L R → SW
↑

L R: Fronthøjttaler

(venstre og højre: kun balance kan justeres.)

- Tryk på [◀, ▶], for at justere fronthøjttaleres balance.

SW: Subwoofer

- Kanaler, der ikke anvendes til lyden under afspilning, visualiseres ikke (subwoofer visualiseres selvom den ikke anvendes).
- Tryk på [▲] (forøg) eller [▼] (forminsk) for at justere subwoofers højttalerniveau.
-6 dB til +6 dB

Sådan forandres lydtilstandene

- Tryk flere gange på [SOUND], for at markere tilstanden.
 - Den valgte funktion vises kun på hovedapparatet.
- Under visualisering af den markerede tilstand Tryk på [◀, ▶] og marker den ønskede indstilling.

EQUALIZER

Man kan markere lydets kvalitetsindstillinger.

FLAT

Annullér (ingen virkning tilføjes).

HEAVY

Øger rockstyrken.

CLEAR

Gør høje toner klarere.

SOFT

Til baggrundsmusik.

SUBWOOFER LEVEL

Du kan justere baslyden.

1 (Svageste effekt) til 4 (Stærkeste effekt)

- Den udførte indstilling opretholdes og kaldes frem igen, hver gang man afspiller fra samme kildetype.

H.BASS

Du kan fremhæve lavfrekvenslyd, så en dyb baslyd kan høres klarere, også selv om akustikken i rummet ikke er optimal.

- Den indstilling, du sætter, gemmes og hentes hver gang, du afspiller fra den samme type kilde.

WHISPER-MODE SURROUND

Du kan fremhæve surround-effekten for lyd på lav volumen. (Nyttigt når du ser film om natten.)



- Lydeffekterne/-funktionerne er muligvis ikke tilgængelige eller har muligvis ingen effekt med visse kilder.
- Der kan opstå en nedsat lyd kvalitet, når disse lydeffekter/tilstande anvendes med visse kilder. Sluk for lydeffekterne/tilstandene, hvis dette sker.

Afspilning af videoindhold

BD DVD CD SD USB

1 Indsæt mediet.

Når indholdsmenuen vises, skal du trykke på [▲, ▼, ◀, ▶] for at vælge elementet. (⇒ 73)

2 Tryk på [▲, ▼] for at vælge titlen, og tryk på [OK].

Når en meddelelsesskærm vises, mens der afspilles 3D-kompatibel videosoftware, skal der afspilles i henhold til anvisningerne.

■ For at vise menuer

Du kan vise Top Menu, DIRECT NAVIGATOR eller Pop-up Menu.

Tryk på [POP-UP MENU, TOP MENU].

- Tryk på [▲, ▼, ◀, ▶] for at vælge elementet, og tryk på [OK].

■ For at vise statusbeskederne

Under afspilning, tryk på [STATUS].

Statusmeddelelser giver oplysninger om det, der aktuelt afspilles. Hver gang du trykker på [STATUS], ændres skærmoplysningerne muligvis, eller de forsvinder helt fra skærmen.

f.eks. BD-Video

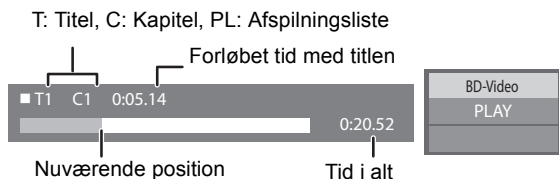

- Signal fra PAL-diske læses som PAL. Signal fra NTSC-diske læses som "NTSC" eller "PAL60". Du kan vælge "NTSC" eller "PAL60" i "NTSC Contents Output" for NTSC diske. (⇒ 90)
- DISKE FORTSÆTTER MED AT DREJE RUNDT, MENS MENUER SES. For at beskytte enhedens motor, TV-skærmen osv, skal du trykke på [■STOP], når afspilningen er færdig.
- Afhængigt af medier og indhold kan displayet ændre sig eller ikke forekomme.
- DivX og MKV: Efterfølgende afspilning er ikke mulig.
- Det er ikke muligt at afspille AVCHD- og MPEG2-video, som er blevet trukket til, kopieret og indsat til mediet.

Andre funktioner under afspilning

Disse funktioner er måske ikke tilgængelige afhængigt af mediet og indhold.

Stop

Tryk på [■STOP].

Stedet, hvor der blev stoppet, "huskes".

Genoptag afspilningsfunktion

Tryk på [▶PLAY] for at genoptage afspilningen fra dette sted.

- Stedet slettes, hvis bakken åbnes, eller der trykkes på [■STOP] flere gange for at se "STOP" på enhedens skærm.
- På **BD-Video-diske, deriblandt BD-J, er funktionen genoptag afspilning ikke tilgængelig.**

Pause

Tryk på [⏸PAUSE].

- Tryk igen på [⏸PAUSE] eller [▶PLAY] for at genoptage afspilningen.

Søgning/Slow-motion

Søgning

Under afspilningen skal du tryk på [SEARCH◀◀] eller [SEARCH▶▶].

- Musik og MP3: Hastigheden er fastsat til ét niveau.

Slow-motion

Under pause skal du tryk på [SEARCH◀◀] eller [SEARCH▶▶].

- BD-Video og AVCHD: Fremadvendt retning [SEARCH▶▶] udelukkende.

Hastigheden kan øges i fem trin.

- Tryk på [▶PLAY] for at vende tilbage til normal afspilningshastighed.

Spring

Under afspilning eller på pause, tryk på [◀◀] eller [▶▶].

Spring til titel, kapitel eller spor, du ønsker at afspille.

- Hvert tryk øger antallet af spring.

Ramme-for-ramme

Tryk i under pausestop på [◀] (◀◀) eller [▶] (▶▶).

- Tryk og hold for at ændre rækkefølgen fremad eller tilbage.
- Tryk på [▶PLAY] for at vende tilbage til normal afspilningshastighed.
- BD-Video og AVCHD: Kun fremad [▶] (▶▶).

Tryk på [AUDIO].

Du kan ændre nummeret for lydkanalen eller soundtrackets sprog, osv.

■ Valg af lydtype ud fra DIGITAL AUDIO IN-terminalen

Vælg for at tilpasse lydtypen fra DIGITAL IN-stikket på hovedenheden.

- ① Tryk på [EXT-IN] flere gange for at vælge "DIGITAL IN" (D-IN).
- ② Tryk på [AUDIO].
 - M1
 - M2
 - M1+M2 (stereolyd)(Fungerer kun med Dolby Dual Mono)
 - "M1" eller "M2" er ikke tilgængelig, hvis "On" er valgt under "PCM-Fix" i "DIGITAL IN". (⇒ 91)



- Lyd, som inputtes gennem DIGITAL AUDIO IN- eller AUX-terminalen, outputtes ikke fra HDMI AV OUT-terminalen.

1 Tryk på [OPTION].

2 Markér et emne og tryk så på [OK].

Mens DIRECT NAVIGATOR skærmen vises

Properties	Sådan vises titelegenskaberne. (afspilningsdato osv.)
Chapter View	For at vælge kapitel.
View Playlists	Sådan afspilles afspilningslister.
View Titles	For at vælge titel.
Folder	For at skifte til en anden mappe.

Under afspilning

Screen Aspect	Når der ses sorte felter for oven, for neden, til venstre og til højre på skærmen, kan billedet forstørres til at fylde hele skærmen.
Top Menu	Sådan vises Top Menu.
Pop-up Menu	Sådan vises Pop-up Menu.
Menu	Sådan vises Menu.
3D Settings	2D-video kan praktisk talt udsendes som 3D, eller output-effekten af 3D-video kan indstilles. (⇒ 79)

- Hvis du udfører "Screen Aspect", har det muligvis ingen effekt, afhængigt af det afspillede indhold.
- Når "TV Aspect" (⇒ 91) er indstillet på "4:3" eller "4:3 Letterbox", deaktiveres "Zoom"-effekten i "Screen Aspect".



- Afhængigt af mediet og indhold vises nogle elementer anderledes.

■ Afspilning af undertiteltekst

Du kan få vist undertekster på DivX og MKV-videodisk på dette apparat.

Betjening kan være anderledes eller apparatet virker muligvis ikke korrekt, afhængigt af hvordan filen blev oprettet eller apparatets status (afspilning, stoppet, osv.).

Sæt "Subtitle" i "Disc" (⇒ 88)



- DivX og MKV videofiler, der ikke viser "Text" indeholder ikke undertekster.
- Hvis undertitelteksten ikke visualiseres korrekt, kan man prøve at ændre sprogingstillingerne. (⇒ 90)
- Denne funktion har ingen relation til underteksterne, der er specificeret i DivX standard specifikationerne og har ingen klar standard.

Få glæde af BD-Live eller billede-i-billede i BD-Video

At nyde BD-Live diske med internet

Med BD-Live kan du få glæde af flere funktioner, såsom undertekster, eksklusive billeder og onlinespil, ved at oprette forbindelse til internettet med dette apparat. Da de fleste BD-Live kompatible diske afspilles ved hjælp af BD-Live funktionen, er yderligt indhold påkrævet og skal downloades til den eksterne hukommelse (lokalt lager).

- Dette apparat bruger et SD-kort som lokal lagerenhed. BD-Live funktionen kan ikke anvendes, hvis der ikke er isat et SD-kort.

- 1 Udfør netværksforbindelsen og -opsætningen.** (⇒ 67, 70)
- 2 Isæt et SD-kort med 1 GB eller mere ledig plads.**
- 3 Isæt disken.**

■ Sletning af data/Formatering af SD-kort

Hvis du ikke har længere har brug for de data, der er optaget på et SD-kort, kan du slette dataene med følgende handling.

- ① Sæt et SD-kort i.
- ② Tryk på [HOME].
- ③ Tryk på [▲, ▼, ◀, ▶], for at markere "Others", og tryk på [OK].
- ④ Tryk på [▶] for at vælge "SD Card Management", og tryk på [OK].
- ⑤ Tryk på [▲, ▼], for at markere "BD-Video Data Erase" eller "Format SD Card" og tryk på [OK].

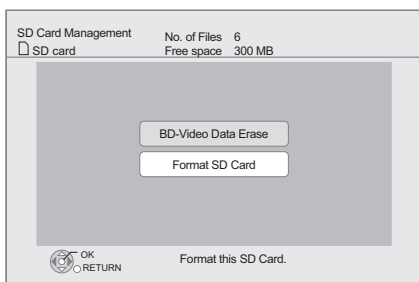

- ⑥ Tryk på [◀, ▶], for at markere "Yes", og tryk på [OK].
- ⑦ Tryk på [◀, ▶], for at markere "Start", og tryk på [OK].

Afspilning af billede-i-billede

Tænding/slukning af sekundær video

Tryk på [PIP].

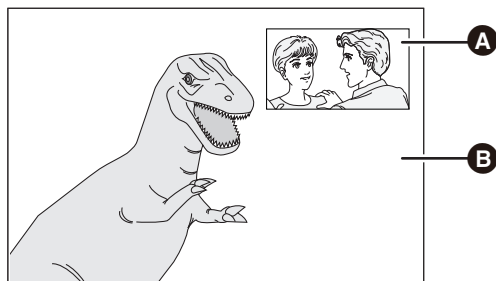

A Sekundær video

B Primær video

For at slå sekundær lyd til eller fra [DISPLAY] ⇒ vælg "Disc" ⇒ [▶] ⇒ vælg "Signal Type" ⇒ [OK] ⇒ indstil "Soundtrack" i "Secondary Video" til "On" eller "Off"



- De anvendelige funktioner og deres betjeningsmetode kan variere efter de forskellige disks, så indhent venligst oplysninger i diskens vejledninger og/eller besøg deres web-sted.
- BD-Live-indhold, som står til rådighed på disktypen Blu-ray, kan kræve at man har en Internet-konto, som skal oprettes for at få adgang til BD-Live-indholdet. Følg skærmmvisualiseringen eller diskens brugsvejledning, for at få oplysninger om hvordan man opretter en konto.
- For at bruge BD-Live funktionen anbefales det, at du formaterer kortet på dette apparat. Hvis det SD-kort, du bruger, formateres, slettes alle dataene på kortet. De kan ikke gendannes.
- "BD-Live Internet Access" skal eventuelt ændres for visse diske (⇒ 90).
- Når diske, som understøtter BD-Live, afspilles, kan disk-id'et blive sendt til udbyderen af indholdet via internet.
- Under søg/slowmotion eller ramme-for-ramme vises kun den primære video.
- Når "BD-Video Secondary Audio" i "Digital Audio Output" er indstillet til "Off", afspilles sekundær lyd ikke (⇒ 90).

OM DIVX VIDEO:

DivX® er et digitalt videoformat, udviklet af DivX, Inc. Dette er en officiel DivX Certified® enhed, der afspiller DivX video. Besøg vod.divx.com for mere information og softwareværktøjer til at konvertere dine filer til DivX video.

OM DIVX VIDEO-ON-DEMAND:

Denne DivX Certified® enhed skal registreres for at kunne afspille indkøbte DivX Video-on-Demand (VOD) film. For at få din registreringskode skal du finde afsnittet DivX VOD i enhedens opsætningsmenu.

Gå til vod.divx.com for yderligere oplysninger om, hvordan du udfylder din registrering.

- Videoer, der indeholder copyright-beskyttet DivX indhold, der er gemt på en USB-enhed, kan kun udsendes gennem HDMI-udgangsterminalen.

Vis enhedens registreringskode.

(⇒ 93, "DivX Registration" i "Others")

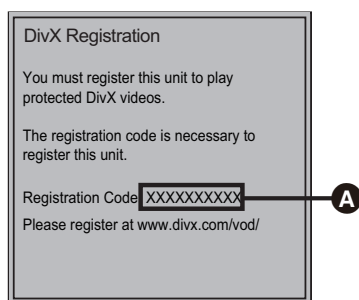

A 10 alfanumeriske tegn

- Efter at der er afspillet DivX VOD indhold første gang, vises registreringskoden ikke.
- Hvis du køber DivX VOD-indhold ved hjælp af en anden registreringskode, end denne enheds kode, kan du ikke afspille indholdet.

Annullér enhedens registrering.

(⇒ 93, "DivX Registration" i "Others")

Tryk på [◀, ▶] for at vælge "Yes" under "DivX Registration". Brug afregistreringskoden for at annullere registreringen på www.divx.com.

Vedrørende DivX VOD-indhold, der kun kan afspilles et indstillet antal gange

Noget DivX VOD indhold kan kun afspilles et bestemt antal gange. Når du afspiller dette indhold, vises det afspillede antal gange og det oprindeligt mulige antal gange.

- Det resterende antal afspilninger mindskes hver gang, et program afspilles. Dog mindskes antal afspilninger ikke, når der afspilles fra det sted, hvor afspilningen tidligere blev stoppet, på grund af funktionen for genoptagelse af afspilning.

Afspilning af musik

DVD CD USB

(DVD-R/-R DL, musik-CD, CD-R/RW, USB-anordning)

1 Indsæt mediet.

Når indholdsmenuen vises, skal du trykke på [▲, ▼, ◀, ▶] for at vælge elementet. (⇒ 73)

2 Tryk på [▲, ▼], for at markere stykket, og tryk på [OK].

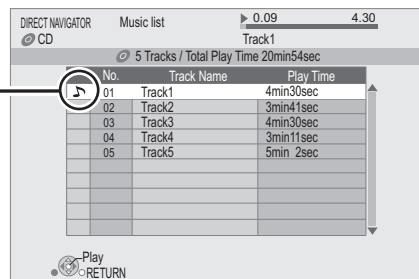

"🎵" angiver det spor, der aktuelt spilles.

Sådan forlader du skærmen

Tryk på [RETURN].

Afspilning af et nummer i en anden mappe

1 Mens DIRECT NAVIGATOR skærmen vises Tryk på [OPTION].

2 Tryk på [▲, ▼], for at markere "Select Folder" og tryk på [OK].



- Du kan ikke vælge mapper, som indeholder ikke-kompatible spor.

Anvendelse af 3D-video

Du kan få glæde af flotte 3D-videoer med realistiske effekter ved at tilslutte dette apparat med et højhastigheds HDMI-kabel til et 3D-kompatibelt TV.

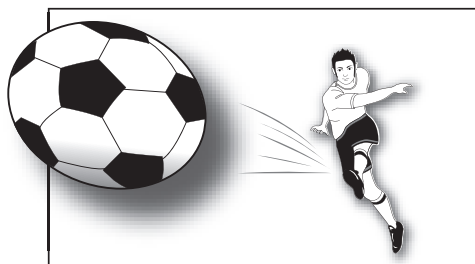

Dette billede er en illustration.

Når der afspilles en disk, der indeholder tekst i en 2-skærmsstruktur, (Side by side) som det for eksempel kan opleves i 3D, vil den blive vist i overensstemmelse med TV'ets 3D indstillinger, uanset hvilke indstillinger, der er nævnt herunder.

- Skærmanvisninger, såsom playback-menu, vil ikke blive vist korrekt.

Klargøring

Tilslut det 3D-kompatible TV til et HDMI AV OUT-stik på denne enhed ved hjælp af et højhastigheds HDMI-kabel, og vælg HDMI-videoindgangstilstanden på TV'et. (⇒ 64, 65)

- Klargør TV'et efter behov.

Afspilningsmetoden er den samme som for normal diskafspilning. (⇒ 75)

- Afspilning ved at følge instruktionerne vist på skærmen.

3D-indstillinger

Udfør følgende indstillinger efter behov.

3D BD-Video Playback	Det er muligt at afspille 3D disk i 2D (almindelig video). (⇒ 90)
3D Type	Hvis du ikke kan afspille en 3D-video i 3D, skal du ændre indstillingerne som krævet via det tilsluttede TV-format. (⇒ 91) <ul style="list-style-type: none"> • Skift også indstillingerne for 3D på TV'et, når "Side by side" er valgt.
3D Playback Message	Skjul advarselsskærmen for 3D-visning. (⇒ 91)
Graphic Display Level	Justér pop-up-positionen for afspilningsmenuen eller meddelelsskærmen osv. (⇒ 88)

Nyttige funktioner

- 1 Under afspilning, Tryk på [OPTION].
- 2 Tryk på [▲, ▼] for at vælge "3D Settings" og tryk på [OK].
- 3 Markér et emne og tryk så på [OK].

Signal Format	Original	Bevar det oprindelige billedformat.
	Side by side	3D-billedformat bestående af venstre og højre skærbilleder.
	2D to 3D	Konverterer 2D-billeder til 3D-effekt.
3D Picture Mode	Normal	Afspiller billeder med normale 3D-effekter.
	Soft	Du kan få glæde af 3D-billeder med en fornemmelse af bredde, hvor afstandsbedømmelsen tilbageholdes.
	Manual Settings	Indstil 3D-effekt manuelt. Distance Indstil omfanget af afstandsbedømmelse. Screen Type Her kan du vælge, hvordan skærmen skal se ud i 3D-afspilning (flad eller rund). Frame Width Indstil den flydende farveovergang ved skærmkanten. Frame Colour Indstil farven på farveovergangen ved skærmkanten.



- Afhængigt af indholdet, vises elementerne forskelligt.
- Du må ikke se 3D-billeder, hvis du ikke har det godt eller er træt i øjnene. Hvis du oplever svimmelhed, kvalme eller andre ubehag, mens du ser 3D-billeder, skal du stoppe og hvile øjnene.
- Afhængigt af det tilsluttede TV kan videoen, der afspilles, skifte til 2D visning på grund af ændringer i opløsning eller lignende. Kontrollér 3D indstillingen på TV'et.
- 3D video afspilles måske ikke på den måde, det er indstillet til i "HDMI Video Format" eller "24p Output" (⇒ 91).

Afspilning af stillbilleder

BD DVD CD SD USB

(BD-RE, DVD-R/-R DL, CD-R/RW, SD-kort, USB -anordning)

For at afspille 3D-billeder (MPO) skal dette apparat tilsluttes et fuldt HD 3D kompatibelt TV via en HDMI-terminal.

1 Indsæt mediet.

Når indholdsmenuen vises, skal du trykke på [▲, ▼, ◀, ▶] for at vælge elementet. (⇒ 73)

2 Tryk på [▲, ▼] for at vælge mappe, og tryk på [OK].

“3D”: 3D-billeder (MPO) sorteres her. Vælg under “3D” for at afspille i 3D. (Still-billeder i “2D” afspilles i 2D)

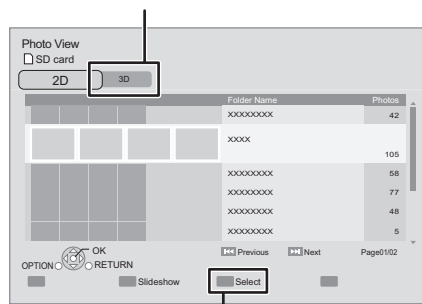

Sådan vælges mapper eller billeder, der skal afspilles som diasshow.

3 Tryk på [▲, ▼, ◀, ▶], for at markere stillbilledet, og tryk på [OK].

Tryk på [◀, ▶] for at vise det forrige eller det næste still-billede.

Sådan forlader du skærmen

Tryk på [RETURN].

■ Sådan vises billedegenskaberne

Under afspilning trykkes på [STATUS] en eller to gange.

Date	11/12/2007	1 / 26
Size	500 x 375	
Manufacturer		
Equipment		

Sådan forlader du skærmen

Tryk på [STATUS].

Nyttige funktioner

1 Tryk på [OPTION].

2 Markér et emne og tryk så på [OK].

Mens Photo View skærmen vises

Slideshow	Start Slideshow Man kan visualisere stillbilleder et efter et, ved et konstant interval.
	Interval Sådan ændres displaytiden.
	Transition Effect Indstil displaysystem.
	Repeat Play Gentag slideshow.
	Random Soundtrack Baggrundsmusikken afspilles i vilkårlig rækkefølge.
	Soundtrack En MP3 på USB-enheden og iPod/iPhone kan afspilles under et slideshow af JPEG-filer på USB-enheden eller SD-kortet. (En musik-CD kan også afspilles under et slideshow af JPEG-filer på SD-kortet.)

Under afspilning

Start Slideshow	Start diasshowet.
Screen Aspect	Skift skærmtilstand.
Status	Vis billedegenskaberne.
Rotate RIGHT	Drejer stillbilledet.
Rotate LEFT	
Wallpaper	Indstil billedet til tapetet for startskærmlayoutet HOME. (⇒ 73)
Graphic Display Level	Placeringen af pop-up afspilningsmenuen eller meddelelsseskærmen m.v. kan justeres under 3D afspilning.



- Afhængigt af apparatets tilstand og medieindholdet, vises elementerne forskelligt.
- Under visning af 3D-billeder virker nogle funktioner muligvis ikke.
- Visualiseringsintervallet bliver muligvis længere, når man afspiller et stillbillede med et højt pixelantal. Visualiseringsintervallet reduceres muligvis ikke selvom indstillingen ændres.
- Hvis en musik-CD, USB-enhed med MP3-optagelse og iPod/iPhone isættes/tilsluttes dette apparat, har iPod/iPhone førsteprioritet til at blive afspillet som baggrundsmusik.
- Billeder vist som "☒" kan ikke afspilles på dette apparat.

Lytning til radioen

Automatisk stationsforindstilling

Der kan indstilles op til 30 stationer.

- 1 Tryk på [RADIO], for at markere "FM".
- 2 Tryk på [STATUS], for at markere positionen **hvorfra auto preset search skal starte.**

LOWEST:

For at starte autoforindstilling ved den laveste frekvens (FM87.50).

CURRENT:

For at starte autoforindstilling ved den nuværende frekvens.*

*Indhent oplysninger om ændring af frekvens i "Manuel forindstilling af stationer".

- 3 Tryk og hold [OK] trykket.

Slip knappen når "AUTO" visualiseres.

Tuningen begynder at forindstille alle de stationer, som den kan modtage, på kanalerne i stigende rækkefølge.



- "SET OK" visualiseres når stationerne er indstillede og radioen ændrer tuner ind på den sidst forindstillede station.
- "ERROR" visualiseres ved mislykket automatisk forindstilling. Forindstil kanalerne manuelt.

Manuel forindstilling af stationer

Klargøring

Vælg en radioudsendelse.

- ① Tryk på [RADIO], for at markere "FM".
 - ② Tryk på [SEARCH ◀◀] eller [SEARCH ▶▶], for at markere frekvensen.
- Tryk og hold [SEARCH ◀◀], [SEARCH ▶▶] trykket indtil frekvensgennemgangen starter. Tuningen stopper når der findes frem til en station.

- 1 Under lytning til radioudsendelse Tryk på [OK].

- 2 Mens "P" blinker på displayet Tryk på de nummererede knapper, for at markere en kanal.

Markering af et etcifret tal
f.eks. 1: [1] ⇒ [OK].
Markering af et tocifret tal
f.eks. 12: [1] ⇒ [2]



- En førhen gemt station overskrives hvis der gemmes en anden station i samme kanalforindstilling.

Lytning til/bekræftelse af forindstillede kanaler

- 1 Tryk på [RADIO], for at markere "FM".
- 2 Tryk på de nummererede knapper, for at markere kanalen.

Markering af et etcifret tal
f.eks. 1: [1] ⇒ [OK].

Markering af et tocifret tal
f.eks. 12: [1] ⇒ [2]

Tryk, som alternativ, på [∧, ∨] eller [▲, ▼].

RDS-udsendelse

Hvis den sendestation, du lytter til, sender RDS-signaler, kan programtjenesten eller programtypen vises på skærmen. Under lytning til radioudsendelse

Tryk på [DISPLAY], for at visualisere tekstdata.

PS: Programservice

PTY: Programtype

OFF: Frekvensvisualisering

PTY visualiseringer			
NEWS	VARIED	FINANCE	COUNTRY
AFFAIRS	POP M	CHILDREN	NATIONAL
INFO	ROCK M	SOCIAL A	OLDIES
SPORT	M.O.R. M*	RELIGION	FOLK M
EDUCATE	LIGHT M	PHONE IN	DOCUMENT
DRAMA	CLASSICS	TRAVEL	TEST
CULTURE	OTHER M	LEISURE	ALARM
SCIENCE	WEATHER	JAZZ	

* M.O.R. M=Middle of the road music

■ Display på hovedapparatet.

TUNED/STEREO:

Vises, når du modtager stereo

TUNED:

Vises, når du modtager mono, eller lyd i mono er blevet valgt.

■ Ved overdreven støj

Tryk på [AUDIO] for at få vist "MONO".

Lyden bliver til mono.

Tryk på knappen igen for at annullere tilstanden. "AUTO STEREO" vises på hovedapparatet. Afhængigt af udsendelsessystemet, vælges stereo eller mono. "MONO" annulleres også, når du ændrer frekvensen.

- Denne indstilling kan forindstilles til de forskellige stationer.

Anvendelse af TV'et med apparatets højttalere

Klargøring

Tænd for fjernsynet, og vælg det relevante lydinputmodus [AUX, ARC, D-IN], der passer til tilslutningerne på dette apparat. (⇒ 73)

Surround Sound-effekter

Man kan forbedre stereokilderne med surroundlydeffekt.

Tryk flere gange på [SURROUND], for at markere effekten.

Indhent venligst yderligere oplysninger om denne handling i afsnittet "Få glæde af surroundlydeffekter" på side 74.

Lydfunktioner

Tilstanden kan justeres efter kilde eller situation.

- 1 Tryk flere gange på [SOUND], for at markere tilstanden.
- 2 Mens den valgte funktion vises på apparatets display Tryk på [◀, ▶], og vælg den ønskede indstilling.

Indhent venligst yderligere oplysninger om denne handling i afsnittet "Sådan forandres lydtilstandene" på side 74.

Fjernsynsunderlagt betjening (VIERA Link "HDAVI Control™")

Hvad er VIERA Link "HDAVI Control"?

VIERA Link "HDAVI Control" er en nyttig funktion der formidler en sammenkoblet betjening af dette apparat og et fjernsyn fra Panasonic (VIERA) under "HDAVI Control". Man kan anvende denne funktion ved at tilslutte udstyret med et HDMI-kabel. Indhent oplysninger om betjening af tilsluttet udstyr i dettes betjeningsvejledninger.

Klargøring

- ① Sæt "VIERA Link" til "On" (⇒ 92). (Standardindstilling er "On".)
- ② Indstil betjeningen af "HDAVI Control" på det tilsluttede udstyr (f.eks. fjernsyn).
- ③ Tænd for alt udstyret, der er kompatibelt med "HDAVI Control", og markér dette apparats inputkanal på det tilsluttede fjernsyn, så funktionen "HDAVI Control" virker korrekt.
Gentag også denne procedure hvis tilslutningen eller indstillingerne ændres.

Opsætning af Audio-link

■ Opsætning af Audio-link sammen med TV'et

Med fjernbetjeningen;

- Vælg TV'ets aktuelle lydforbindelse på hovedapparatet.
 - ① Tryk på [HOME].
 - ② Tryk på [▲, ▼, ◀, ▶] for at vælge "Others" og tryk på [OK].
 - ③ Tryk på [OK] for at vælge "Setup".
 - ④ Tryk på [▲, ▼] for at vælge "TV / Device Connection".
 - ⑤ Tryk på [▲, ▼] for at vælge "TV Audio Input".
 - ⑥ Tryk på [◀, ▶] for at skifte mellem "AUX", "ARC" eller "DIGITAL IN".
 - Vælg "AUX" eller "ARC" i "TV Audio Input", når den DIGITAL AUDIO IN er anvendt som STB forbindelse.

Ovenstående punkter skal bekræftes hver gang en tilslutning eller indstilling ændres.

■ Opsætning af Audio-link sammen med STB

Med fjernbetjeningen;

- Markér dekoderinputkanalen på fjernsynet.
 - ① Tryk på [EXT-IN] for at vælge "D-IN".
 - ② Tryk på [STATUS] for at vælge "CABLE/SATELLITE AUDIO ON".
- Hvis dekoderens inputkanal på fjernsynet ændres eller hvis man vil ændre den allokerede anordning til den sammenkædede betjening, skal "CABLE/SATELLITE AUDIO OFF" markeres i trin ② ovenfor og gentag herefter trin ① til ②.
- **BTT362**
Hvis du bruger "HDMI IN1" eller "HDMI IN2" som kilde, skal du vælge "CABLE/SATELLITE AUDIO OFF" under trin ②.



- VIERA Link "HDAVI Control", baseret på de betjeningsfunktioner, der formidles af HDMI, som er en industristandard kendt som HDMI CEC (Consumer Electronics Control), er en unik funktion, som vi har udviklet og tilføjet. Af samme årsag kan betjening heraf med udstyr fra andre fabrikanter, der understøtter HDMI CEC, ikke garanteres.
- Dette apparat understøtter funktionen "HDAVI Control 5". "HDAVI Control 5" er den nyeste standard (fra december 2010) for Panasonic HDAVI Control kompatible udstyr. Denne standard er kompatibel med Panasonic konventionelle HDAVI-udstyr.
- Indhent venligst yderligere oplysninger i de individuelle vejledninger til udstyr fra andre fabrikanter, der understøtter funktionen VIERA Link.

Valg af højttaler

Man kan markere om lyden udlæses fra dette apparats højttalere eller fjernsynets højttalere gennem fjernsynets menuindstillinger.

Hjemmebiograf

Dette apparats højttalere er aktive.

- Når enheden er i standby-funktion, og man ændrer TV-højttalere til enhedens højttalere i TV-menuen, tændes enheden automatisk, og du kan vælge "AUX"^{*2}, "ARC"^{*1, *2} eller "D-IN" (DIGITAL IN)^{*2} som kilden.
- Man kan kontrollere lydstyrkeindstilling med knappen volume eller mute på fjernsynets fjernbetjening.
- Fjernsynets højttalere aktiveres automatisk, hvis der slukkes for dette apparat.

TV

Fjernsynets højttalere er aktive.

- Dette apparats lydstyrke er indstillet på "0".
- Lyden udlæses som 2-kanalyd.



- Ved skift mellem dette apparats højttalere og fjernsynets højttalere kan fjernsynsskærmen være blank i flere sekunder.
- Lyden fra "AUX", "DIGITAL IN", "FM Radio" eller "iPod" vil blive afspillet fra dette apparats højttalere uanset, at TV'ets højttalere er valgt.

Automatisk skift af indgang (Tænd forbindelsen)

Når de følgende handlinger udføres, vil fjernsynet automatisk skifte til indgangskanalen og vise den tilsvarende handling. Desuden vil fjernsynet automatisk tændes, hvis det er slukket.

– Når afspilning starter på apparatet

– Hvis der afvikles en handling, der kræver brug af displayskærbilledet (f.eks. DIRECT NAVIGATOR-skærm)

- Når du skifter TV-indgang til TV-tunertilstand, skifter enheden automatisk til "AUX"^{*2}, "ARC"^{*1, *2} eller "D-IN" (DIGITAL IN)^{*2}.
- Denne funktion virker ikke, når iPod/iPhone vælgeren er valgt. (⇒ 85)

Automatisk eftersynkroniseringsfunktion (til HDAVI Control 3 eller senere)

Forsinkelse mellem lyd og video justeres automatisk og giver dig mulighed for at nyde en jævn lyd til billedet. (⇒ 91, "Audio Delay")

- Denne funktion virker kun, når "BD/DVD", "SD", "USB", "AUX"^{*2}, "ARC"^{*1, *2} eller "D-IN" (DIGITAL IN)^{*2} er valgt som kilde på denne enhed.

*1 Indstillingen fungerer kun, når der anvendes et ARC kompatibelt TV.

*2 "AUX", "ARC" eller "D-IN" fungerer afhængigt af indstillingen i "Opsætning af Audio-link".

Power Off Link

Alt tilsluttet udstyr, der er kompatibelt med "HDAVI Control", dette apparat indbefattet, slukker automatisk når man slukker for fjernsynet.

Fortsat afspilning af musik, når fjernsynet er slukket

(Når apparatet er tilsluttet til et Panasonic TV (VIERA), som understøtter HDAVI Control 2 eller nyere.)

Vælg "Video" i "Power Off Link" (⇒ 92)

Nem styring, kun med fjernbetjeningen VIERA

Kun tv understøtter "HDAVI Control 2" eller senere

Du kan bruge TV'ets fjernbetjening til at afspille diske ved hjælp af "Control Panel" og få vist topmenuen eller pop-up-menuen osv.

- Dette virker kun under tilstandene afspilning og gentagelse af "BD/DVD", "SD" eller "USB".

1 Tryk på [OPTION].

f.eks. BD-Video

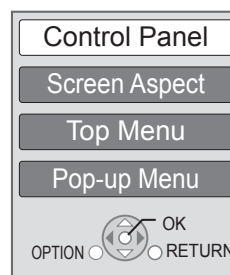

2 Vælg et element, og tryk på [OK].

- OPTION-menuen vises muligvis ikke, mens topmenuen for BD-Video eller DVD-Video vises.



- De knapper, du kan bruge til dette apparat, afhænger af tv'et. Se tv'ets betjeningsvejledning for detaljer.
- Afspilningen risikerer at blive afbrudt, hvis du trykker på inkompatible knapper på TV'ets fjernstyring.
- Afhængigt af menuen kan visse knaphandlinger ikke afvikles fra fjernsynets fjernbetjening.

Brug af iPod/iPhone

Kompatibel iPod/iPhone (fra og med januar 2011)

- Opdatér din iPod/iPhone med den nyeste software, før du tager dette apparat i brug.
- Din iPod/iPhone-softwareversion afgør om den er kompatibel.
- iPod/iPhone-kompatibilitet sikrer denne enheds musik-, videoafspilnings- og batteriopladningsfunktioner som hjemmebiografssystem.

Navn	Hukommelsesstørrelse
iPod touch 4. generation	8 GB, 32 GB, 64 GB
iPod nano 6. generation*	8 GB, 16 GB
iPod touch 3. generation	32 GB, 64 GB
iPod nano 5. generation (videokamera)	8 GB, 16 GB
iPod touch 2. generation	8 GB, 16 GB, 32 GB
iPod classic	120 GB, 160 GB (2009)
iPod nano 4. generation (video)	8 GB, 16 GB
iPod classic	160 GB (2007)
iPod touch 1. generation	8 GB, 16 GB, 32 GB
iPod nano 3. generation (video)	4 GB, 8 GB
iPod classic	80 GB
iPod nano 2. generation (aluminium)	2 GB, 4 GB, 8 GB
iPod 5. generation (video)	60 GB, 80 GB
iPod 5. generation (video)	30 GB
iPod nano 1. generation	1 GB, 2 GB, 4 GB
iPhone 4	16 GB, 32 GB
iPhone 3GS	8 GB, 16 GB, 32 GB
iPhone 3G	8 GB, 16 GB

* Afspilningsfunktioner på hovedapparatet kan være begrænset i tilstanden "All" (Alle).

Nogle steder kan modtagelsesstatus for en iPhone være dårlig, når den indlæses i denne enhed.



- Når iPhone modtager et opkald mens den er tilsluttet denne enhed, kan playback osv. af iPhone stoppe. For at give forsteret til denne handling når iPhone er tilsluttet denne enhed, skal du ændre indstillinger så iPhone ikke modtager opkald.

iPod/iPhone tilslutning

Klargøring

- Sluk for hovedapparatet eller reducer hovedapparatets lydstyrke til minimum, inden tilslutning/frakobling af iPod/iPhone.
- Sørg for, at der er videokabelforbindelse for at få vist fotos/ videoer fra iPod/iPhone.

- 1 Tryk på midten af skuffen (A), og træk den helt ud, indtil du hører et klik for at åbne Dock til iPod/iPhone (C).**
- 2 Installér en dock-adapter (medfølger ikke) (B), før du indsætter din iPod/iPhone i dock'en.**
- 3 Forbind forsvarligt din iPod/iPhone (medfølger ikke).**

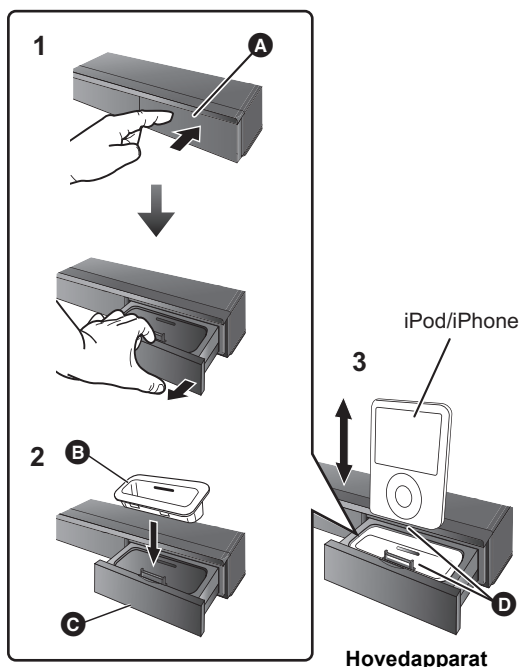

- Midten af skuffen
- Dockingadapter (medfølger ikke)
 - Sørg for at bruge en adapter, der er kompatibel med din model af iPod/iPhone.
 - Fastgør dock-adapteren, så den sidder korrekt på plads.
 - Kontakt din lokale iPod/iPhone-forhandler for at købe en dock-adapter.
- Dock til iPod/iPhone
- Sørg for, at den indsættes korrekt.
 - Indsæt og fjern iPod/iPhone forsigtigt for at sikre, at den holder længe.
 - Kontrollér, at konnektoren ikke er støvet, eller at der ikke sidder andre fremmedmaterialer før tilslutningen.



- 3D-logoet på iPod/iPhone-docken betyder ikke, at iPod/iPhone har 3D-funktioner.

Om batteriets genopladning

- iPod/iPhone vil starte genopladningen uden hensyn til om denne enhed er tændt eller slukket.
- "IPOD *" vises på hovedenhedens display under opladning af din iPod/iPhone i hovedapparatstilstanden standby.
- Efter fuld genopladning vil ekstra genopladning være unødvendig.

Klargøring

- Sørg for, at "IPOD"-kilden er valgt. Tryk på [iPod] for at vælge kilden.
- **Visning af foto/video fra iPod/iPhone**
Rul i iPod/iPhone-menuen for at foretage det korrekte valg af foto-/videoudgangsindstillinger, der passer til dit TV.
- Tænd for fjernsynet og markér den ønskede videoinputtilstand, for at visualisere billedet.

Få glæde af tilstanden musik/ video

- 1 Tryk på [iPod], for at markere "IPOD".**
- 2 Tryk på [STATUS] flere gange for at vælge musikmenuen eller videomenuen.**
 - Du kan også vælge "Videos" eller "Music" ved hjælp af menuen HOME. (⇒ 73)
- 3 Tryk på [▲, ▼], for at markere et emne, og tryk på [OK].**
 - Gentag denne handling, indtil den valgte titel begynder at afspille.
 - Tryk på [◀, ▶] for at få vist den forrige eller næste side.

f.eks. musikafspilningsskærm

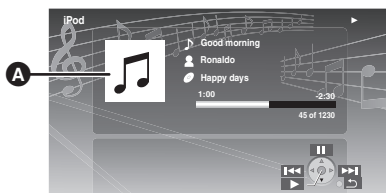

- A Albumgrafik**
- Hvis der er indeholdt albumgrafik i sangens data, vises den på TV'et. Hvis der ingen albumgrafik er, vises "♪" på TV'et.
 - Afhængigt af softwareversionen på din iPod/iPhone, vises albumgrafikken muligvis ikke korrekt.
 - Det kan tage lidt tid at læse albumgrafikken.
 - Nogle handlinger virker muligvis ikke under læsning af albumgrafikken.

Tryk på [RETURN] for at afslutte.

Basisbetjeningsanordninger

(Kun for musik- og videoafspilning)

Knapper	Funktioner
[▶PLAY]	Afspil
[■STOP]	Pause
[PAUSE]	
[◀◀, ▶▶]	Skip
(Tryk og hold trykket) [SEARCH◀◀, SEARCH▶▶]	Søg

- 1 Tryk på [iPod], for at markere "IPOD".**
- 2 Tryk på [STATUS] flere gange for at vælge "ALL" på apparatets display.**
 - Du kan også vælge "All" ved hjælp af menuen HOME. (⇒ 73)
- 3 Slå fjernsynsinputtet over på video in.**
- 4 Afspil et diasshow på din iPod/iPhone.**
Billedet visualiseres på dit fjernsyn.

Brug af egenskaberne i iPod touch/iPhone

- ① Tryk på knappen Home på iPod touch/iPhone.
- ② Markér egenskaberne til iPod touch/iPhone på kontaktskærmen, for at indvirke.

Man kan også anvende fjernbetjeningen til betjening af iPod/iPhone-menuen.

Handlingen kan variere i henhold til iPod/iPhone-model.

- [▲, ▼]: Navigering mellem menuens emner.
- [OK]: Adgangstagen til næste menu.
- [RETURN]: Tilbagevending til den forudgående menu.

Andre afspilningsmetoder

- 1 Tryk på [OPTION].**
- 2 Tryk på [▲, ▼], for at markere et emne, og tryk på [OK].**

Play Mode

Shuffle (Kun for musikafspilning.)

Songs:

Afspil alle sange på iPod/iPhone i vilkårlig rækkefølge.

Albums:

Afspil alle sange på albummet i vilkårlig rækkefølge.

Repeat

One:

Afspil én sang/video gentagne gange.

All:

Afspil alle sange/videoer fra markerede emner (f.eks. Playlists, Albums, osv.) gentagne gange.

iPod Information

Vis firmwareversionen for iPod/iPhone.

- 3 Tryk på [▲, ▼], for at markere indstillingen, og tryk på [OK].**



- Indstilling af afspilningsfunktion bevares, indtil der foretages ændringer på samme iPod/iPhone.
- Denne funktion virker ikke, når "All" er valgt.
- Surround Sound-effekt og lydfunktion er tilgængelig (⇒ 74).

Få glæde af VIERA CAST

Du har adgang til et udvalg af internettjenester fra Home-skærmbilledet med VIERA CAST, for eksempel YouTube, Picasa Webalbum. (Gældende fra januar 2011)

Klargøring

- Netværksforbindelse (⇒ 67)
- Netværksindstilling (⇒ 70)

BTT362

Sådan får du glæde af videokommunikation (Eks. Skype™) :

- Tilslut dette apparat med kommunikationskameraet (TY-CC10W eller kompatibelt udstyr).
Afhængigt af området, er dette valgfrie kamera muligvis ikke tilgængeligt. Kontakt den lokale Panasonic-forhandler for at få et godt råd.

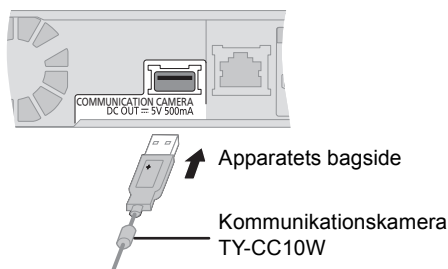

- Se følgende websted for betjeningsmetode.
<http://panasonic.jp/support/global/cs/>
(Dette websted er kun på engelsk.)

1 Tryk på [VIERA CAST].

- **BTT362**
Du kan få direkte adgang til videokommunikationstjenesten ved at trykke på knappen [S].
- Beskeden vises. Læs disse instrukser grundigt og tryk så på [OK].

2 Tryk på [▲, ▼, ◀, ▶], for at markere emnet, og tryk på [OK].

Anvendelige knapper:
[▲, ▼, ◀, ▶], [OK], [RETURN], farvede knapper, nummererede knapper

VIERA CAST Home-skærmen;



Billederne tjener kun til at illustrere hensigten. Indholdet kan ændres uden varsel.



- Når du afspiller indhold fra en disk/et SD-kort og/eller en USB-enhed, kan du ikke få adgang til VIERA CAST ved at trykke på [VIERA CAST].
- I de følgende tilfælde kan indstillingerne betjenes med "Internet Content Settings" (⇒ 93)
 - Ved restriktion af brugen af VIERA CAST.
 - Når lyden er forvrænget.
 - Når den forkerte tid vises
- Ved brug af en langsom internetforbindelse vises videoen muligvis ikke korrekt. En højhastighedsforbindelse med en hastighed på mindst 6 Mbps anbefales.
- Sørg for at opdatere firmware, når en meddelelse om firmware-opdatering vises på skærmen. Hvis firmwaren ikke opdateres, kan du ikke bruge VIERA CAST-funktionen. (⇒ 72)
- VIERA CAST skærmbilledet home kan undergå ændringer uden varsel.
- Ydelserne gennem VIERA CAST formidles gennem de tilsvarende serviceudbydere og ydelserne kan enten blive afbrudt midlertidigt eller permanent uden varsel. Af samme årsag kan Panasonic ikke give garanti for indholdet eller for at ydelserne fortsat formidles.
- Muligvis vil web-stedernes egenskaber eller ydelsens indhold ikke være disponible.
- Ikke alt indhold er egnet for visse seere.
- Der findes indhold som kun står til rådighed i visse lande og dette kan blive vist på specifikke sprog.

Afspilning af indhold på DLNA-serveren (DLNA)

Du kan få glæde af at få vist videoer og billeder og lytte til musik, som er gemt på en DLNA-certificeret medieserver, der er tilsluttet hjemmenetværket med denne enhed.

Du kan også få glæde af at se videoer og billeder, som er optaget på Panasonic DLNA kompatible optagere (DIGA).

- Lande, hvor DIGA er tilgængeligt, er begrænset. Der henvises til følgende hjemmeside for at se tilgængeligheden.

<http://panasonic.jp/support/global/cs/>

Klargøring

- ① Udfør netværksforbindelsen (⇒ 67) og netværksindstillingen (⇒ 70) på dette apparat.
- ② Udfør hjemmenetværksindstillingerne på det tilsluttede udstyr.

Når den forbindes til en PC med Windows 7 installeret

- Tilføj indholdet og mappen til Windows Media® Player-biblioteket.
- Afspilningslisten i Windows Media® Player kan kun afspille det indhold, der er gemt i bibliotekerne.

Omkring indstilling af Windows 7 se instruktioner og hjælp hertil.

Ved tilslutning til en Panasonic DLNA-kompatibel optager (DIGA)

Når en besked med anmodning om registrering af det betjente udstyr vises, gennemgå da trin 1 til 3. (⇒ højre)

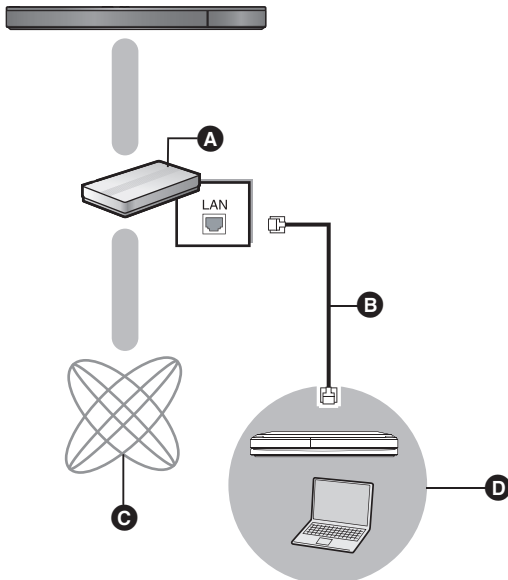

- A** Bredbåndsruter, trådløs router, osv.
- B** LAN-kabel
- C** Internet
- D** DLNA-certificeret medieserver

For yderligere oplysninger om indstilling og betjening af tilsluttet udstyr og kompatibelt udstyr henvises der til følgende websted samt betjeningsvejledningen for hvert enkelt udstyrselement.

<http://panasonic.jp/support/global/cs/>

(Dette websted er kun på engelsk.)

- 1 Tryk på [HOME].
- 2 Tryk på [▲, ▼] for at vælge "Network" og tryk på [OK].
- 3 Tryk på [◀, ▶] for at vælge "Home Network" og tryk på [OK].
 - En liste med det udstyr, der er forbundet via netværket, vises.
 - Denne liste kan opdateres ved at trykke på den røde knap på fjernbetjeningen.

f.eks.

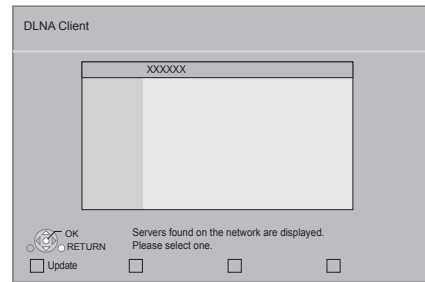

- 4 Tryk på [▲, ▼] for at vælge, at udstyret skal afspille indholdet og tryk på [OK].
- 5 Tryk på [▲, ▼, ▶, ◀] for at vælge, at elementet skal afspilles (mappe) og tryk på [OK].
 - Du kan muligvis bruge nyttige funktioner, afhængigt af indholdet, ved at trykke på [OPTION] eller [DISPLAY].
 - Control Panel vises, når afspilningen begynder. Funktionen kan udføres med [▲, ▼, ▶, ◀], [OK] og [EXIT].

Control Panel

f.eks.

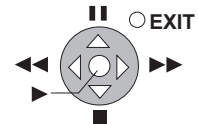

- Tryk på [OK], hvis Control Panel ikke vises.
- Tryk på [RETURN] for at skjule kontrolpanelet.

Sådan afsluttes hjemmenetværket

Tryk på [EXIT] eller [HOME].



- Sørg for, at routeren til dit hjemmenetværk har et egnet sikkerhedssystem for at undgå uautoriseret adgang.
- Menustrukturen varierer afhængigt af det udstyr, der er tilsluttet apparatet. Vælg indholdet ved at gentage kommandoen.
- Afhængigt af indholdet og det tilsluttede udstyr, er afspilning måske ikke muligt.
- Elementer vist i gråt på displayet kan ikke afspilles på dette apparat.
- Denne enhed kan ikke afspilles via det tilsluttede udstyr.
- Afhængigt af den tilsluttede PC's ydeevne kan nogle videobilleder muligvis falde ud under afspilningen, eller videoen afspilles muligvis slet ikke.

Afspilningsmenu

1 Tryk på [DISPLAY].

f.eks. BD-Video

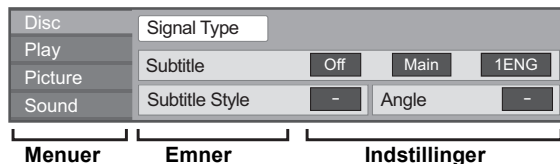

2 Tryk på [▲, ▼], for at markere menuen, og tryk på [▶].

3 Tryk på [▲, ▼, ◀, ▶], for at markere emnet, og tryk på [▶].

4 Tryk på [▲, ▼], for at markere indstillingen.

Nogle elementer kan ændres ved at trykke på [OK].

Sådan forlader du skærmen

Tryk på [DISPLAY].

Afhængigt af apparatets forhold (afspiller, stoppet, osv.) og medieindholdet, kan der være visse emner, som man ikke kan markere eller ændre.

Om sprog: (⇒ 100)

Disc

Signal Type

Primary Video	Video	Optagelsesmetoden for original video forekommer.
	Soundtrack	Markér lyd- eller sprogtypen.
Secondary Video	Video	Vælg, om billeder skal slås til eller fra. Optagelsesmetoden for original video forekommer.
	Soundtrack	Markér lydens og sprogets on/off.

Video

Optagelsesmetoden for original video forekommer.

Soundtrack

Vis eller skift soundtracket.

Subtitle

Slå undertekster til eller fra og skift sproget afhængigt af mediet.

Subtitle Style

Markér undertitlens stil.

Audio channel

Vælg nummeret for lydkanalen.
(⇒ 76, "Ændring af lyd")

Angle

Markér vinklens nummer.

Play

Repeat Play

(Kun hvis den forløbne tid visualiseres på hovedapparatets display.)

Markerer emnet, som ønskes gentaget. De viste emner afhænger af medietypen.

Markér "Off", for at annullere.

Random

Vælg, om afspilningen skal være tilfældig.

Graphic Display Level

(Kun hvis du har valgt "Full HD" i "3D Type" (⇒ 91).)

Placeringen af pop-up afspilningsmenuen eller meddelelsseskærmen m.v. kan justeres under 3D afspilning.

Picture

Mode

Markér billedkvalitetstilstanden under afspilning.

Advanced Settings

Chroma Process

HDMI chroma-signalerne høje opløsning producerer et højopløsningsbillede med overdådig billedkvalitet.

Detail Clarity

Billedet er skarpt og detaljeret.

Super Resolution

Billeder af normal billedkvalitet tilrettes, så de blive knivskarpe og detaljerede, når de outputtes som 1080i/1080p fra HDMI AV OUT.

Progressive

Markér konverteringsmetoden til progressivt output, der passer til materialetypen under afspilning.

- Hvis videoen afbrydes, mens "Auto" er valgt, vælg da enten "Video" eller "Film" afhængigt af det materiale, der skal afspilles.

24p

Film og andet materiale optaget på DVD-Video ved 24p udlæses ved 24p.

- Kun når du har valgt "On" i "24p Output" (⇒ 91) og afspiller diske optaget med 60 felter pr. sekund.



VQT3M51 • Visse emner kan muligvis først ændres på den specifikke diskmenu.
(⇒ 75)

Music Sound Effects^{*1, *2}

Vælg lydeffekten.

- **Digital Tube Sound:**
Denne funktion giver dig en varm lyd, som den en rørførstærker producerer.
- **Re-master:**
Med denne funktion får du en bedre lyd ved at øge lydens højfrekvensdel. (Diske optaget ved 48 kHz eller mindre)
Anbefalet indstilling

Re-master 1	Pop og rock
Re-master 2	Jazz
Re-master 3	Klassisk

High Clarity Sound

Ved tilslutning til et TV via HDMI AV OUT-terminalen for output af billeder kan der forekomme en klarere lyd.

- Kun hvis "Enable" er markeret i "High Clarity Sound" (⇒ 91)

*1 Hvis lyden udlæses fra tilslutningspunktet HDMI AV OUT, virker denne funktion kun, hvis "Dolby D/Dolby D +/Dolby TrueHD" eller "DTS/DTS-HD" indstilles på "PCM". (⇒ 90)

*2 Denne funktion har ingen virkning hvis lydtypen er Dolby Pro Logic II.

Indstillingsmenu

Ændr apparatets indstillinger, om nødvendigt. Indstillingerne opretholdes også selvom apparatet skiftes til standby.

- 1 Tryk på [HOME].
- 2 Tryk på [▲, ▼, ◀, ▶] for at vælge "Others" og tryk på [OK].
- 3 Tryk på [OK] for at vælge "Setup".

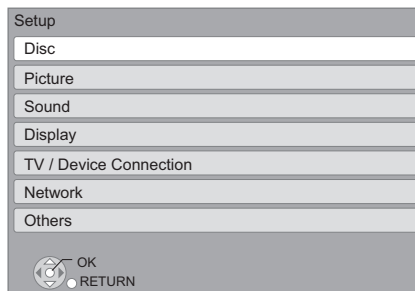

- 4 Tryk på [▲, ▼], for at markere menuen, og tryk på [OK].
- 5 Tryk på [▲, ▼], for at markere emnet, og tryk på [OK].
Gentag ovenstående trin, hvis der er andre emner.
- 6 Tryk på [▲, ▼, ◀, ▶], for at markere muligheden, og tryk på [OK].



- Der kan forekomme forskelle i betjeningsmetoderne. Følg de skærmmvisualiserede betjeningsanvisninger, hvis dette sker.

Om adgangskoden

Adgangskoden for de følgende elementer er fælles.

- Husk adgangskoden!
- "DVD-Video Ratings"
 - "BD-Video Ratings"
 - "Lock" (⇒ 93)

DVD-Video Ratings

Indstil et klassificeringsniveau, for at begrænse afspilning af DVD-Video.

- Følg anvisningerne på skærmen. Indtast en 4-cifret adgangskode med talknapperne, når adgangskodeskærmen vises.

BD-Video Ratings

Indstil en aldersbegrænsning for afspilning af BD-Video.

- Følg anvisningerne på skærmen. Indtast en 4-cifret adgangskode med talknapperne, når adgangskodeskærmen vises.

3D BD-Video Playback

Vælg afspilningsmetoden til 3D kompatibel videosoftware.

Soundtrack Preference

Vælg sprog for lyden.

- Hvis "Original" vælges, vil originalsproget for hver disk blive valgt.
- Indtast en kode (⇒ 100) med nummertasterne, hvis du markerer "Other ****".

Subtitle Preference

Vælg sprog for undertekster.

- Hvis "Automatic" vælges, og det valgte sprog for "Soundtrack Preference" ikke er tilgængeligt, vil undertekster på det sprog automatisk forekomme, hvis de er tilgængelige på disken.
- Indtast en kode (⇒ 100) med nummertasterne, hvis du markerer "Other ****".

Menu Preference

Vælg sprog for diskmenuer.

- Indtast en kode (⇒ 100) med nummertasterne, hvis du markerer "Other ****".

BD-Live Internet Access (⇒ 77)

Man kan begrænse Internetadgang, når der anvendes BD-Live-funktioner.

- Hvis "Limit" vælges, tillades internetadgang kun for BD-Live-indhold, som har ejercertifikat for indholdet.

Subtitle Text

Vælg et egnet emne i overensstemmelse med det sprog, der bruges til DivX eller MKV-undertekster (⇒ 76).

- Dette element vises kun efter afspilning af en fil.

Still Mode

Vælg den billedtype, der skal vises, når du sætter afspilningen på pause.

Automatic	Vælger automatisk den viste billedtype.
Field	Vælg, hvis en rysten forekommer, når "Automatic" er valgt.
Frame	Vælg denne indstilling, hvis en lille tekst eller fine mønstre ikke kan ses klart, når "Automatic" er valgt.

Seamless Play

Kapitlernes afsnit i afspilningslisten afspilles følgerigtigt.

- Vælg "On", når billedet fryser et øjeblik ved kapitelafsnitene i afspilningslisten.

NTSC Contents Output

Vælg PAL60 eller NTSC-output ved afspilning af NTSC-disks.

Sound

Dynamic Range Compression

Du kan lytte ved lav volumen, men stadig høre dialog tydeligt. (Angår kun Dolby Digital, Dolby Digital Plus og Dolby TrueHD)

- "Auto" er kun effektiv ved afspilning af Dolby TrueHD.

Digital Audio Output

Tryk på [OK] for at få vist følgende indstillinger:

Dolby D/Dolby D +/Dolby TrueHD**DTS/DTS-HD****MPEG Audio**

Vælg lydsignalet til output.

- Vælg "PCM", hvis det tilsluttede udstyr ikke kan afkode det relevante lydformat. Denne enhed afkoder lydformatet og overfører det til det tilsluttede udstyr.
- Der kan opstå støj hvis indstillingerne ikke udføres korrekt.

BD-Video Secondary Audio

Vælg, om den primære lyd skal blandes med den sekundære lyd (herunder lyden af knappernes kliklyd). (⇒ 77)

- Hvis "Off" er valgt, udlæser enheden udelukkende den primære lyd.

Digital Audio Input

Tryk på [OK] for at få vist følgende indstillinger:

PCM-Fix

Vælg følgende lydssignal til input.

- ARC
 - DIGITAL IN
 - **BTT362** HDMI Input1
 - **BTT362** HDMI Input2
 - “On”: PCM er tilgængelig.
 - “Off”: DTS, PCM og Dolby Digital er tilgængelige.
- Vælg “On”, hvis lyden afbrydes midlertidigt.

Downmix

Vælg downmix-systemet for at få glæde af multikanals eller 2-kanals lyd.

- Vælg “Surround encoded” for at få glæde af Surround Sound-lyd.
- Der er ingen downmix-effekt på lydsignalet for bitstream.
- Lyden udlæses i “Stereo” i de følgende tilfælde:
 - AVCHD-afspilning
 - Afspilning Dolby TrueHD
 - Afspilning af sekundær lyd (herunder lyden af knappernes klik).

High Clarity Sound

Ved tilslutning til et TV via HDMI AV OUT-terminalen for output af billeder kan der forekomme en klarere lyd.

- Indstil til “Enable” og indstil så “High Clarity Sound” på afspilningsmenuen til “On”. (⇒ 89)

Audio Delay

Synkronisering af billede og lyd foretages ved at justere forsinkelsestiden i audio output.

Speaker

Jævnfør side 93.

Display

On-Screen Messages

Vælg om statusmeddelelserne skal vises automatisk.

On-Screen Language

Vælg sproget til disse menuer og de skærmvisualiserede meddelelser.

Screen Saver Function

Forebygger brandmærker på synsskærmen.

- Når dette er indstillet til “On”:
 - Hvis enheden ikke betjenes i mindst 5 minutter, skifter skærbilledet DIRECT NAVIGATOR automatisk til skærbilledet HOME.
- Under afspilning og pause osv. er denne funktion ikke tilgængelig.
- Under musikafspilning (CD-DA eller MP3) efter omkring 5 minutter DIRECT NAVIGATOR skifter skærmen til pauseskærm med en “Screen Saver” meddelelse.

Front Panel Display

Ændring af apparatdisplayets lysstyrke.

- Hvis “Automatic” vælges, nedtones displayet, men den lyser igen, når du udfører visse handlinger.

Software Licence

Oplysningerne om de software, der anvendes på dette apparat, visualiseres.

TV / Device Connection

3D Settings

Tryk på [OK] for at få vist følgende indstillinger:

3D Type

Vælg formatet for det tilsluttede TV.

- Skift også indstillingerne for 3D på TV'et, når “Side by side” er valgt.



3D Playback Message

Indstil til enten at vise eller skjule 3D-visnings advarsler under afspilning af 3D kompatibel videosoftware.

TV Aspect

Indstil efter den tilsluttede fjernsynstype.

Ved tilslutning til et fjernsyn i 4:3-format og afspilning af billede i 16:9-format:

4:3	Siderne skæres af, så billedet fylder skærmen ud. Ved afspilning af BD-Video, udlæses video som “4:3 Letterbox”.	
4:3 Letterbox	Sorte striber ses i toppen og bunden af billedet.	

Ved tilslutning til et 16:9-widescreen-fjernsyn og afspilning af billede i 4:3-format:

16:9	Video vises i billedformatet 4:3 i midten af skærmen.
-------------	---

HDMI Connection

Tryk på [OK] for at få vist følgende indstillinger:

HDMI Video Format

Emnerne, som understøttes af de tilsluttede anordninger, angives på skærmen som “*”. Ved markering af et emne uden “*”, bliver billedet muligvis forvrænget.

- Hvis “Automatic” er valgt, vælges den opløsning for outputtet, der passer bedst til det tilsluttede fjernsyn.
- For at nyde video i høj opløsning konverteret til 1080p, skal du forbinde enheden direkte til et 1080p-kompatible HDTV (High Definition Television). Hvis dette apparat er tilsluttet et HDTV gennem andet udstyr, skal det også være 1080p-kompatibelt.

24p Output

Når dette apparat er tilsluttet et tv, der understøtter 1080/24p-output ved brug af et HDMI-kabel, får film og andet materiale, der er indspillet ved 24p et output på 24p.

- Ved afspilning af DVD-Video, indstil da til “On” og indstil så “24p” i “Picture” (⇒ 88) til “On”
- Når andre BD-Video-billeder end 24p afspilles, udlæses billeder ved 60p.
- 24p:
 - Et progressivt billede, som optages ved en hastighed på 24 rammer pr. sekund (film). Indholdet af mange BD-Video-film optages i 24 rammer/sekund i henhold til filmmaterialet.

HDMI Colour Mode

Denne indstilling er til at vælge farvekonvertering for billedsignalet, når apparatet er tilsluttet med et HDMI-kabel.

HDMI Audio Output

Denne indstilling markerer om lyden udlæses fra HDMI.

- Lyden udsendes via systemets højttalere, når "Off" er valgt.

BTT362

HDMI Standby Pass-Through

Selv om dette apparat er på standby, kan en enhed, som tilsluttes denne enhed, udsende videoer og lyd til TV'et. Desuden kan du skifte HDMI-indgangsterminal ved at trykke [EXT-IN] på fjernbetjeningen.

- Der kan ikke udsendes lyd fra dette apparats højttalere.

VIERA Link

Indstil for at anvende funktionen "HDAVI Control", ved tilslutning med et HDMI-kabel til en anordning, som understøtter "HDAVI Control".

- Vælg "Off", når du ikke vil bruge "HDAVI Control".

Deep Colour Output

Denne indstilling er til at vælge, om du vil bruge Deep Colour Output, når et fjernsyn, der understøtter Deep Colour, er tilsluttet.

Contents Type Flag

Afhængigt af det indhold, der skal afspilles, udlæser TV'et en justering til den mest optimale metode, når der tilsluttes et TV, som understøtter denne funktion.

Power Off Link

Markér den ønskede indstilling af linket slukket strøm på dette apparat til VIERA Link betjening med (⇒ 83). (Virksomheden afhænger af indstillingerne på det tilsluttede udstyr, der understøtter VIERA Link "HDAVI Control".)

Video/Audio:

Dette apparat slukker automatisk, når fjernsynet slukkes.

Video:

Dette apparat slukker automatisk, når fjernsynet slukkes, bortset fra følgende forhold:

- Lydafspilning af CD eller MP3
- tilstanden iPod/iPhone
- tilstanden radio
- "AUX", "ARC" eller "D-IN" (DIGITAL IN) funktion (ikke-valgt TV AUDIO indstilling for VIERA Link)
- "D-IN" (DIGITAL IN) funktion (ikke-valgt CABLE/SATELLITE AUDIO indstilling for VIERA Link)

TV Audio Input

Vælg TV'ets lydindgang for samføring med VIERA Link-handlinger.

TV System

Ændr indstillingen så den passer til det udstyr du er forbundet med.

- Ved afspilning af NTSC-indhold, udlæses dette i det specificerede signalformat i "NTSC Contents Output", uden hensyn til de herværende indstillinger.

Network

Network Easy Setting (⇒ 70)

Network Settings

Udfør netværksrelaterede indstillinger individuelt.

Tryk på [OK] for at få vist følgende indstillinger:

BTT362

LAN Connection Mode

Vælg tilslutningsmetode.

BTT362

Wireless Settings

Tillader, at den trådløse router og forbindelsesindstillingerne angives, og at de aktuelle forbindelsesindstillinger og den aktuelle forbindelsesmåde kontrolleres, når der anvendes en trådløs forbindelse.

Connection Setting

Forbindelsesguiden til den trådløse router vises.

Double Speed Mode Setting (2.4GHz)

Hvis der anvendes et 2,4 GHz trådløst format, angiver denne indstilling forbindelseshastigheden.

- Hvis du opretter forbindelse ved hjælp af "Double Speed Mode (40MHz)", anvender to kanaler samme frekvensbånd, og der som følge heraf større risiko for interferens ved modtagelse. Det kan medføre, at forbindelseshastigheden falder, eller at forbindelsen bliver ustabil.

IP Address / DNS Settings

Dette undersøger netværksforbindelsen og indstiller IP-adressen og DNS-relateret.

Tryk på [OK] for at vise de pågældende indstillinger.

- "Connection Speed Setting" er kun slået til når "Connection Speed Auto-Config" er indstillet til "Off".

Proxy Server Settings

Dette undersøger forbindelsen til proxy-serveren og ydelsesindstillingerne.

Tryk på [OK] for at vise de pågældende indstillinger.

Internet Content Settings (⇒ 86) (VIERA CAST)

Tryk på [OK] for at få vist følgende indstillinger:

Lock

Du kan begrænse brugen af VIERA CAST.

- Følg anvisningerne på skærmen. Indtast en 4-cifret adgangskode med talknapperne, når adgangskodeskærmen vises.

Audio Auto Gain Control

Volumen, som afviger afhængigt af indholdet, justeres automatisk til standardvolumen ved brug af VIERA CAST.

- Afhængigt af indholdet vil denne funktionseffekt ikke virke.
- Vælg "Off", når lyden er unormal.

Time Zone

Ved at vælge tidszone er det muligt at indstille enhedens tid til at passe med din lokation.

- Noget VIERA CAST-indhold kræver, at tidszonen indstilles. Indstil tidszonen om nødvendigt.

Summer Time

- Vælg "On" under sommertid.

MAC Address

Viser dette apparats MAC-adresse.

Others

Remote Control

Udskift fjernbetjeningskode, hvis andre Panasonic-produkter reagerer på denne fjernbetjening.

Quick Start*

Opstartsarten fra standby-mode øges.

- Den interne kontrolenhed aktiveres, når indstillingen sættes på "On" så sammenlignet med når indstillingen er sat på "Off", sker der følgende.
 - Strømforbruget under standby vil øges. (om strømforbrug ⇒ 99)

*Afhængigt af den energisparefunktion, der er aktiveret på TV'et, kan denne funktion have en mindre effekt, hvis apparatet startes via funktionen Tænd forbindelsen. (⇒ 83)

Easy setup (⇒ 69)

Du kan udføre grundlæggende indstillinger for at optimere hjemmebiografsystemet.

Default Settings

Dette returnerer alle værdier i opsætningsmenuen og afspilnings-menuen bortset fra "Remote Control", "LAN Connection Mode", "Wireless Settings", "IP Address / DNS Settings", "Proxy Server Settings", "Lock", "DVD-Video Ratings" og "BD-Video Ratings" osv. til fabriksindstillingerne.

DivX Registration (⇒ 78)

Du skal bruge denne registreringskode for at købe og afspille indhold fra DivX Video-on-Demand (VOD).

System Information

Vis dette apparats firmwareversion.

BTT362 Vis også det trådløse LAN-modul.

Firmware Update (⇒ 72)

Tryk på [OK] for at få vist følgende indstillinger:

Automatic Update Check

Hvis dette udstyr er forbundet til Internettet, vil det automatisk kontrollere for den seneste firmwareversion, når den tændes, og man kan om nødvendigt opdatere.

Update Now

Du kan opdatere firmwaren manuelt, hvis der er en firmwareopdatering tilgængeligt.

Højttalerkontrol

- 1 Markér "Test" og tryk på [OK].
Der udlæses et tekstsignal.
Front (L) ↔ Front (R)
- 2 Tryk på [OK].
Testsignalet stopper.
 - Intet signal udlæses til subwooferen. Indhent oplysninger om lydens justering på side 74, "Justering af højttalerniveau under afspilning".

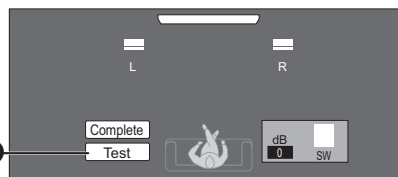

- A** Test

Afslutning af højttalerindstilling

Tryk på [▲], [▼], [◀], [▶], for at markere "Complete", og tryk på [OK].

Højtalerinstallationsmuligheder

Vægmontering

Man kan montere alle højttalerne (bortset fra subwooferen) på en væg.

- Væggen eller søjlen hvorpå højttalerne skal monteres skal kunne holde til 10 kg pr. skrue. Kontakt en kvalificeret entreprenør hvis højttalerne skal sættes op på væggen. Ukorrekt opsætning kan medføre skader på både væg og højttalere.
- Forsøg aldrig på at hænge disse højttalere på på væggen med andre metoder end dem, der beskrives i denne vejledning.

BTT262

Klargøring

- Fjern højttalerstativerne.

1 Fjern skruerne og beslaget (A) fra højttaleren.

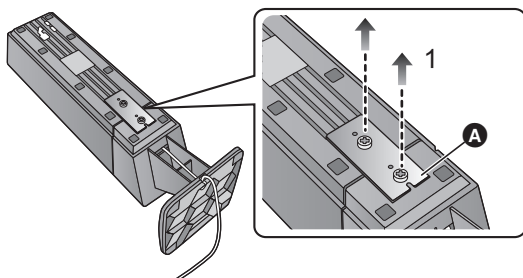

2 Afmontér højttalerstativet.

- Fjern højttalerkablet fra rillen (B).
- Træk højttalerkablet ud af stativet, og sørg for, at højttalerstikkets retning og hullet i stativet passer sammen.

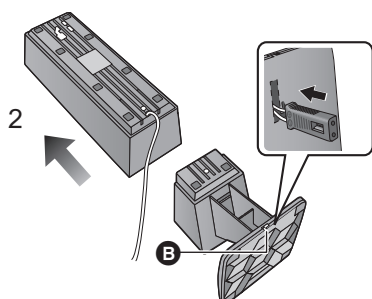

- Opbevar de fjernede stativer, skruer og beslag til fremtidig brug.

1 Skru en skrue (ikke inkluderet) i væggen.

- A** Mindst 30 mm
- B** Ø 4,0 mm
- C** Ø 7,0 mm til Ø 9,4 mm
- D** Væg eller pille
- E** 5,5 mm til 7,5 mm

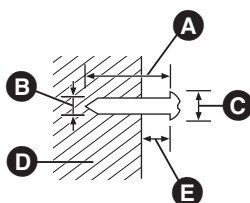

2 Fastgør højttaleren sikkert på skruen(erne) med hullet(erne).

Eks. BTT362 Fronthøjttaler	
DU MÅ IKKE	DU MÅ
<ul style="list-style-type: none"> • I denne position vil højttaleren højst sandsynligt falde ned, hvis den flyttes mod venstre eller højre. 	<ul style="list-style-type: none"> • Flyt højttaleren, så skruen er i denne position.

Brug de mål, der er angivet nedenfor, for at identificere skruepositionen på væggen.

- Lad der være mindst 20 mm oven over højttaleren og 10 mm på hver side, så der er plads til at montere højttaleren.

Fronthøjttaler

- **BTT362** Fastgør til en væg uden brug af soklen.

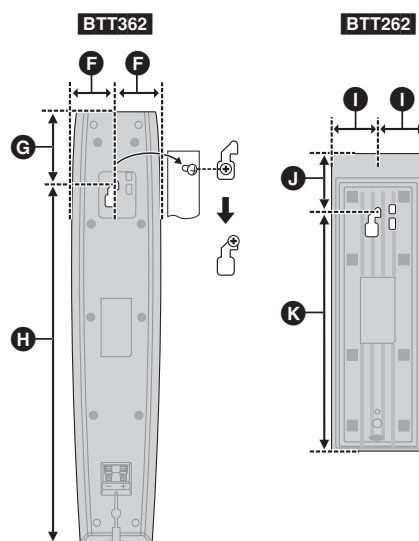

- F** 40 mm
- G** 63 mm
- H** 322 mm
- I** 37 mm
- J** 45 mm
- K** 190 mm

■ Sådan undgår du at tabe en højttaler

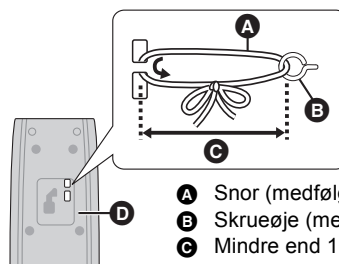

- A** Snor (medfølger ikke)
- B** Skruøje (medfølger ikke)
- C** Mindre end 10 cm
- D** Bagside af højttaler

- Kontakt en autoriseret bygningsingeniør for at undgå, at væggen eller højttalerne beskadiges.
- Brug en snor på under Ø 2,0 mm, som kan bære mere end 10 kg.

1 Fastgør den forede fod (medfølger) (A) nederst på højttaleren.

- Hvis du gentager dette og fjerner den forede fod, svækkes klæbeevnen.

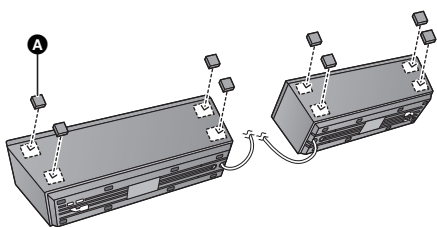

2 Anbring højttalerne, så de vender mod den hældende flade (B) udadtil.

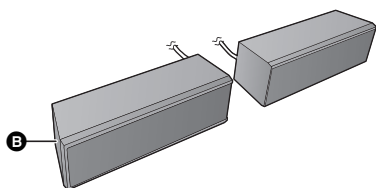

■ Sådan fastgøres højttalerstativet igen

- 1 Sæt højttalerkablet igennem højttalerstativet.
 - A: Toppen af stativet
 - Sørg for, at højttalerstikkets retning passer sammen med hullet (B) i stativet.
- 2 Fastgør kablet til højttaleren (C), og træk højttaleren og stativet sammen ved at trække i kablet som vist på tegningen (D).

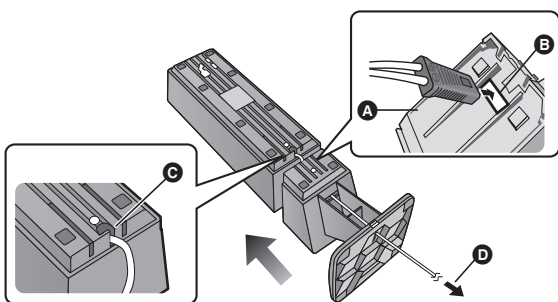

- 3 Fastgør stativet med henvisning til måde 1 og 2 (⇒ 94).
 - Fastgør højttaler og stativ med skruerne og beslaget, og anbring derefter højttalerkablet i rillen.

Fejlfindingsoversigt

Før du anmoder om service, skal du udføre nedenstående kontroller. Kontakt din forhandler for vejledning, hvis problemet stadig ikke er løst.

Har du den seneste firmware installeret?

Firmware-opdateringer kan blive udgivet for at rette funktionsfejl, som opdades med bestemte film. (⇒ 72)

Følgende angiver ikke at der er et problem med dette apparat:

- Lydene fra den stabilt kørende disk.
- Billedforstyrrelse under søgning.
- Billedforstyrrelser ved udskiftning af 3D disk.

■ Apparatet reagerer ikke på fjernbetjeningen eller knapperne på frontpanelet.

- Tryk og hold [⏻/⏹] inde på hovedenheden i 5 sekunder.
- Hvis enheden ikke er slukket, afbryd da strømforbindelse. Vent et minut og sæt strømmen til igen.

■ Kan ikke skubbe disken ud.

Apparatet har måske et problem.

Når apparatet er slukket, tryk da og hold [▶▶▶] på fjernbetjeningen og [▲ OPEN/CLOSE] inde på apparatet samtidig i mere end 5 sekunder.

Generel betjening

Før at vende tilbage til forudindstillet fabriksindstilling.

- Markér "Yes" i "Default Settings" i opsætningsmenuen. (⇒ 93)

Sådan returnerer du alle indstillinger til fabriksindstillingerne.

- Nulstil apparatet som følger: Når enhedener slukket, tryk da og hold [+ VOLUME], [▲ OPEN/CLOSE] og [⏻/⏹] på hovedapparatet inde samtidig i mere end 5 sekunder.

Fjernbetjeningen virker ikke korrekt.

- Skift batterier i fjernbetjeningen. (⇒ 57)
- Fjernbetjeningen og hovedenheden anvender forskellige koder. Hvis "SET □" vises på apparatets display, når du trykker på en knap på fjernbetjeningen, skal koden på fjernbetjeningen ændres. (⇒ 93)

Disken kan ikke afspilles.

- Disken er snavset. (⇒ 57)
- Kontrollér regionskoden.

Stillebilleder (JPEG) afspiller ikke normalt.

- Billeder, som er blevet redigeret på pc'en, så som Progressive JPEG, osv., afspilles muligvis ikke.

TV'ets tunertilstand vises ikke, når TV'et tændes.

- Dette fænomen kan opstå afhængigt af TV'ets indstilling, når "Quick Start" er sat på "On".
- Afhængigt af TV'et, kan dette fænomen forhindres ved at tilslutte HDMI-kablet til en anden HDMI-indgangsstik eller ændre HDMI-indstillingen for automatisk tilslutning.

Du har glemt ratingsadgangskoden.

Du vil annullere ratingsniveauet.

- Ratingsniveauet vender tilbage til den forudindstillede fabriksindstilling.
- ① Tryk og hold [OK] den gule og den blå knap på fjernbetjeningen inde samtidigt i mere end 5 sekunder, mens apparatet er slukket.
 - “00 RET” vises på apparatets display.
 - ② Tryk gentagne gange på [▶] (højre) på fjernbetjeningen eller [⏻/⏪] på apparatet indtil “03 VL” vises på apparatets display.
 - ③ Tryk på [OK] på fjernbetjeningen eller [▲ OPEN/CLOSE] på selve apparatet.

Dette apparat genkender ikke USB-forbindelsen korrekt.

- Hvis USB-enheden tilsluttes dette apparat under afspilning af en disk eller under en videokommunikation (**BTT362**), genkendes forbindelsen ikke. Tryk på [HOME], og tilslut USB-enheden igen.
- **BTT362** USB-hukommelsen og USB-harddisken genkendes ikke via USB-porten bag på dette apparat.
- Tag USB-kablet ud, og sæt det ind igen. Hvis forbindelsen stadig ikke genkendes, skal du slukke for apparatet, og tænde for det igen.
- USB-enheder, som er tilsluttet ved hjælp af en USB-hub, kan måske ikke genkendes af dette apparat.

BTT362

Dette apparat genkender ikke kommunikationskameraet korrekt.

- Afbryd og tilslut kommunikationskameraet igen. Hvis forbindelsen stadig ikke genkendes, skal du slukke for apparatet, og tænde det igen.

Strøm

Ingen strøm

- Sæt forsvarligt lysnetledningen i husstandens stikkontakt. (⇒ 68)

Apparatet skifter til tilstanden standby.

- Strømmen slukkes når tiden, indstillet for timeren sleep, er gået. (⇒ 58)
- En af apparatets sikkerhedsanordninger er aktiv. Tryk på [⏻/⏪] på hovedapparatet, for at tænde apparatet.

Dette apparat slukkes, når TV'ets input skiftes.

- Dette er normalt, når der bruges VIERA Link (HDAVI Control 4 eller nyere). For detaljer, læs venligst TV'ets brugervejledning.

Apparatet kan ikke slukkes.

- ① Tryk på [⏻/⏪] på hovedapparatet og hold den inde i 5 sekunder. (Hvis apparatet stadig ikke kan slukkes, skal du tage netledningen ud, vente i 1 minut og derefter sætte netledningen ind igen.)
- ② Nulstil enheden som følger:
Når enhedener slukket, tryk da og hold [+ VOLUME], [▲ OPEN/CLOSE] og [⏻/⏪] på hovedapparatet inde samtidig i mere end 5 sekunder.

Visualiserer

Displayet er mørkt.

- Skift “Front Panel Display” i opsætningsmenuen. (⇒ 91)

Fjernsynsskærm og video

Billederne fra dette apparat vises ikke på fjernsynet.

Billedet er forvrænget.

Der opstår rystelser.

- En ukorrekt opløsning er valgt i “HDMI Video Format”. Nulstil indstillingen som følger:

- ① Tryk og hold [OK] den gule og den blå knap på fjernbetjeningen inde samtidigt i mere end 5 sekunder, mens apparatet er slukket.
 - “00 RET” vises på apparatets display.
- ② Tryk gentagne gange på [▶] (højre) på fjernbetjeningen eller [⏻/⏪] på apparatet indtil “04 PRG” vises på apparatets display.
- ③ Tryk og hold [OK] inde på fjernbetjeningen eller [▲ OPEN/CLOSE] på apparatet i mindst 3 sekunder.
Indstil elementet igen. (⇒ 91)

– Når Dolby Digital Plus, Dolby TrueHD og DTS-HD-lyd ikke udlæser i bitstrøm, vælg da “Yes” i “Default Settings” og find den rigtige indstilling. (⇒ 93)

- Enheden og fjernsynet anvender forskellige videosystemer. Mens enheden er stoppet, skal du trykke på og holde [■] (Stop) og [▲ OPEN/CLOSE] inde på enheden samtidigt i 5 sekunder eller længere. Systemet skifter fra PAL til NTSC eller omvendt.

- Det system, der anvendes på disken, stemmer ikke overens med dit fjernsyn.

- PAL -diske kan ikke vises korrekt på et NTSC-fjernsyn.
- Denne enhed kan konvertere NTSC-signaler til PAL60 til at se på et PAL-fjernsyn (“NTSC Contents Output” i “Picture”).

- Når “3D BD-Video Playback” i setup-menuen er sat til “Automatic”, kan billederne måske ikke vises afhængigt af tilslutningsmetoden. Når du har taget disken ud af dette apparat, skal du vælge “Set before play” i indstillingsmenuen og vælge “2D Playback” på den indstillingsskærm, der vises, når du skal afspille 3D-diske. (⇒ 90)

Når du afspiller en 3D-disk, kan du høre lyden, men der er intet videobillede på TV'et.

- Skift videoindgangstilstanden til den relevante HDMI-videoindgangstilstand på TV'et.

Video udlæses ikke.

- Indstil “High Clarity Sound” i afspilningsmenuen til “Off” for at anvende VIDEO OUT-terminalen. (⇒ 89)

Video udlæses ikke i højdefinition.

- Bekræft, at “HDMI Video Format” i opsætningsmenuen er indstillet korrekt. (⇒ 91)

3D-video udlæses ikke.

- Er apparatets og TV'ets indstillinger korrekte? (⇒ 79)

3D video udlæses ikke korrekt som 2D.

- Vælg “Set before play” i indstillingsmenuen, og vælg “2D Playback” på den indstillingsskærm, der vises, når du skal afspille 3D-diske.
- Diske, der indeholder optagede titler med Side by side (2-skærms struktur), som det kan opleves i 3D, afspilles i overensstemmelse med TV'ets indstillinger.

En sort stribe vises omkring kanten af skærmen.

Skærmformatet er unormalt.

- Bekræft, at “TV Aspect” er indstillet korrekt. (⇒ 91)
- Justér skærmformatet for fjernsynet.

Efter valg af “Hjemmebiograf” i “Valg af højttaler” med fjernsynets fjernbetjening ændres fjernsynets inputmarkering også.

- Kobl HDMI-kablet fra fjernsynet og slut det til et andet HDMI IN-tilslutningspunkt.

Lyd

Ingen lyd.

Lav lydstyrke.

Forvrænget lyd.

Den ønskede lydtype høres ikke.

- Kontrollér forbindelserne til højttaler og andet udstyr. (⇒ 62–68)
- Kontrollér at dine højttalerindstillinger er korrekte. (⇒ 93)
- Indstil "HDMI Audio Output" på "On" i opsætningsmenuen, for at udlæse lyd fra en anordning, som er forbundet med et HDMI-kabel. (⇒ 92)
- Når "BD-Video Secondary Audio" er sat til "On", Dolby TrueHD, Dolby Digital Plus, DTS-HD Master Audio og DTS-HD High Resolution Audio udsendes som Dolby Digital eller DTS Digital Surround.
- Re-master fungerer ikke, hvis bitstream-signalet udsendes fra HDMI AV OUT-terminalen. (⇒ 89)
- Lyden forvrænges muligvis, afhængigt af det tilsluttede udstyr, hvis dette apparat tilsluttes med et HDMI-kabel.

Ingen Surround Sound-effekt.

- Tryk på [SURROUND], for at markere en lydeffekt. (⇒ 74)

Umuligt at skifte lyd.

- Hvis lyden udsendes fra HDMI AV OUT-terminalen, indstil da "Dolby D/Dolby D +/Dolby TrueHD", "DTS/DTS-HD" eller "MPEG Audio" til "PCM". (⇒ 90)

Manglende lyd fra fjernsyn.

- Tryk på [EXT-IN], for at markere den tilsvarende kilde. (⇒ 72)
- Hvis du tilslutter enheden til et TV ved hjælp af et HDMI-kabel, skal du kontrollere, om HDMI-terminalen på TV'et er mærket "HDMI (ARC)". Hvis det ikke er mærket på denne måde, skal du tilslutte ved hjælp af HDMI-kablet i kombination med et optisk, digitalt lyd-kabel. (⇒ 64, 65)
- Hvis der ikke høres lyd fra udstyr, som er tilsluttet denne enheds DIGITAL AUDIO IN-stik, skal du sikre, at udstyrets optiske lydudgang er sat til PCM.

iPod/iPhone betjening

Kan ikke oplade eller virke.

- Kontrollér om din iPod/iPhone er forsvarligt forbundet. (⇒ 84)
- iPod/iPhone-batteriet er opbrugt. Oplad din iPod/iPhone og benyt herefter igen.
- Hvis der opstår en uventet handling ved brug af iPod/iPhone, skal du tilslutte din iPod/iPhone igen eller prøve at genstarte din iPod/iPhone.

iPod/iPhone-billeder/videoer kan ikke afspilles på fjernsynet.

- Kontrollér at fjernsynet er forbundet til tilslutningspunkt VIDEO OUT på dette apparat. (⇒ 64)
- Benyt iPod/iPhone-menuen til at udføre de relevante video/fotooutputindstillinger til dit fjernsyn. (Jfr. betjeningsanvisningerne til din iPod/iPhone.)

Fjernsynets inputkanal ændres utilsigtet til HDMI-input.

- Hvis hovedapparatet er forbundet med et fjernsyn, som understøtter "HDAVI Control", og VIDEO IN markeres til iPod/iPhone video eller fotoafspilning, vil fjernsynets inputkanal automatisk skifte til inputkanalen HDMI, når der trykkes på [HOME].
– Markér fjernsynets VIDEO IN inputkanal igen.

Radio

Der lyder forvrænget lyd eller støj.

- Justér antennens position.
- Anvend en udendørsantenne. (⇒ 68)

Der lyder en beatlyd.

- Prøv at holde en vis afstand mellem antennen og TV'et.

Netværk

Jeg kan ikke koble på netværket.

- Bekræft netværksforbindelsen og indstillingerne. (⇒ 67, 70, 92)
- Undersøg betjeningsvejledningerne for hvert apparat og tilslut i overensstemmelse.

ETT362

Når man benytter en trådløs LAN-forbindelse, afspilles video eller lyd fra den DLNA-certificerede medieserver kun delvis eller afspilles slet ikke, eller nogle videorammer falder ud under afspilningen.

- Routere med en højere overførselshastighed, som f.eks. 802.11n (2,4 GHz eller 5 GHz) trådløs router kan løse problemet. Hvis du anvender 802.11n (2,4 GHz eller 5 GHz) trådløs router, skal du indstille krypteringstypen til "AES". Samtidig brug af mikrobølgeovn, trådløs telefon osv. ved 2,4 GHz kan medføre en afbrydelse af forbindelsen eller andre problemer.
- På skærmen "Wireless Settings" (⇒ 92) er den kontinuerlig belysning af mindst 4 "Reception"-indikatorer målet for en stabil forbindelse. Hvis højst 3 indikatorer lyser, eller forbindelsen afbrydes, skal du ændre placeringen eller vinklen af din trådløse router og se, om din forbindelsesstatus forbedres. Hvis den ikke gør det, skal du oprette forbindelsen til et kabelnet og udføre "Nem netværksindstilling" (⇒ 70) igen.

Andre afspilningsbesværligheder

BD-Video eller DVD-Video afspilles ikke.

- Sørg for at disken passer til BD-Videoens eller DVD-Videoens områdekode og ikke er defekt. (⇒ 61)
- Du har indstillet et klassificeringsniveau, for at begrænse afspilning af BD-Video eller DVD-Video. Ændr denne indstilling. (⇒ 90)
- Visse BD-Video kan kun udlæses med HDMI.

Jeg kan ikke afspille BD-Live.

- SD-kortet er skrivningsbeskyttet. (⇒ 61)
- Bekræft, at dette apparat er forbundet til internettet med en bredbåndsforbindelse. (⇒ 67)
- Bekræft "BD-Live Internet Access"-indstillingerne. (⇒ 90)
- Bekræft, at et SD-kort er isat i kortindgangen. (⇒ 72)

Alternative lydspor og undertitler kan ikke markeres.

- Sprogene er ikke indspillet på disken.
- På visse diske kan du muligvis ikke bruge afspilningsmenuen for at skifte soundtrack og undertekster. Brug diskmenuerne for at foretage ændringer. (⇒ 75)

Vinklen kan ikke ændres.

- Vinklerne kan kun ændres under scener, hvor der er indspillet forskellige vinkler.

Meddelelser

Følgende meddelelser eller servicenumre vises på fjernsynet eller apparatets display, hvis der registreres unormale forhold under opstart og brug.

På fjernsynet

Cannot play.

- Du har sat en ukompatibel disk i.

Cannot play on this unit.

- Du forsøgte på at afspille et ukompatibelt billede.

No disc inserted.

- Disken kan sidde omvendt.

⊘ This operation is not available.

- Visse handlinger understøttes ikke af dette apparat. For eksempel:
 - BD-Video: Under afspilning, baglæns slowmotion eller baglæns ramme-for-ramme er ikke muligt.

IP address is not set.

- "IP Address" i "IP Address / DNS Settings" er "---. ---. ---. ---". Indstil "IP Address", "Subnet Mask" og "Gateway Address". (Markér den automatiske adressehentning, om nødvendigt.)

E11362

The wireless access point currently has a low network security setting. It is recommended to change to a higher setting.

- Godkendelsestype for det trådløse LAN er indstillet på "Open system", eller krypteringstypen er indstillet på "No encryption". Kryptering anbefales af sikkerhedsmæssige årsager. Se vejledningen til den trådløse router, der anvendes, for detaljer. Kryptering er påkrævet, når der afspilles videoer osv. fra DLNA-kompatible enheder.

No Video

- Afhængigt af den tilsluttede iPod/iPhone, vises videomenuen muligvis ikke på tv-skærmen. Vælg "ALL" på apparatets display, og afspil video fra menuen iPod/iPhone. (⇒ 85)

På apparatets display

F99

- Apparatet virker ikke korrekt. Tryk på [⏻/I] på hovedapparatet, for at skifte apparattilstanden til standby i 3 sekunder. Tryk herefter igen på [⏻/I] på hovedapparatet, for at tænde apparatet.

U59

- Apparatet er varmt. Apparatet skifter til standby af sikkerhedsårsager. Vent omkring 30 minutter, til meddelelsen forsvinder. Vælg en placering med god ventilation, når du installerer apparatet. Blokér ikke ventilationshullet på apparatets side og bagside.

HDMI ONLY

- Visse disks med BD-Video kan kun udlæses med HDMI.

NET

- Under oprettelse af forbindelse til et netværk.

No PLAY

- Der er en visningsbegrænsning på en BD-Video eller DVD-Video. (⇒ 90)

No READ

- Mediet er snavset eller stærkt ridset. Apparatet kan ikke spille.

PLEASE WAIT

- Apparatet afvikler en intern proces. Dette er ikke en fejlfunktion. Man kan ikke anvende apparatet mens "PLEASE WAIT" visualiseres.

REMOVE

- USB-anordningen bruger for meget strøm. Fjern USB-anordningen.

SET □

("□" står for et nummer.)

- Fjernbetjeningen og hovedapparatet anvender forskellige koder. Ændr koden på fjernbetjeningen.

Tryk og hold [OK] og den anviste nummertast trykket samtidig i over 5 sekunder.



H□□ eller F□□

("□" står for et nummer.)

- Kontrollér og korriger højtalerkabeltilslutningerne.
- Der er noget i vejen.
- Kontrollér apparatet ved hjælp af fejlfindingsoversigten. Gør som følger, hvis servicenummeret ikke forsvinder.
 - 1 Træk stikket ud af husstandens stikkontakt, vent et par sekunder og slut herefter til igen.
 - 2 Tryk på [⏻/I] for at tænde for strømmen. Forespørg et serviceindgreb hos din forhandler, hvis servicenummeret ikke forsvinder på trods af ovenstående. Oplys forhandleren om servicenummeret ved bestilling af serviceindgreb.

UPD□/□

("□" står for et nummer.)

- Firmwaren opdateres. Sluk ikke for strømmen.

IPOD OVER CURRENT ERROR

- Din iPod/iPhone bruger for meget strøm. Fjern din iPod/iPhone og sluk og tænd igen for enheden.

START

- Systemet genstartes under opdatering af firmware. Sluk venligst ikke for strømmen.

FINISH

- Firmwareopdatering er fuldført.

NOT CONDITIONAL

- Den forespurgte handling kan ikke udføres.

Specifikationer

GENERELT

Strømforbrug:	85 W
Strømforbrug i standby:	
	BTT362 Ca. 0,1 W
	BTT262 Ca. 0,4 W
Strømforsyning:	AC 220 V til 240 V, 50 Hz

iPod/iPhone Stik:	DC OUT 5 V 1,0 A MAX
Dimensioner (V×H×D):	430 mm×38 mm×279 mm
Masse:	Ca. 2,7 kg (Dimensioner og vægt omfatter ikke højttalere)
Driftstemperaturområde:	0 °C til 40 °C
Driftsfugtighedsområde:	35 % til 80 % RH (ingen kondens)

FORSTÆRKER

RMS TTL POWER OUTPUT:	520 W
1 kHz, 10 % total harmonisk forvrængning	
FRONT:	160 W pr. kanal (3 Ω)
100 Hz, 10 % total harmonisk forvrængning	
SUBWOOFER:	200 W pr. kanal (3 Ω)

FM TUNER SEKTION

Frekvensområde:	87,50 MHz til 108,00 MHz (50 kHz trin)
Antennastik:	75 Ω (ubalanceret)

HØJTTALER

Front-højttalere

BTT362 SB-HF370	
Type:	2 WAY 2 SPEAKER Bass-ref.
Woofers:	6,5 cm CONE TYPE
Tweeters:	2,5 cm SEMI-DOME TYPE
Impedans:	3 Ω
Udgående lydtryk:	78 dB/W (1 m)
Frekvensområde:	85 Hz til 25 kHz (−16 dB), 105 Hz til 24 kHz (−10 dB)
Dimensioner (V×H×D):	135 mm×404 mm×135 mm
Masse:	Ca. 0,82 kg

BTT262 SB-HF262	
Type:	1 WAY 1 SPEAKER Bass-ref.
Fuldt område:	6,5 cm CONE TYPE
Impedans:	3 Ω
Udgående lydtryk:	78 dB/W (1 m)
Frekvensområde:	95 Hz til 25 kHz (−16 dB), 115 Hz til 22 kHz (−10 dB)
Dimensioner (V×H×D):	109 mm×341 mm×110 mm
Masse:	Ca. 0,735 kg

Subwoofer

BTT362 SB-HW370	
Type:	1 WAY 1 SPEAKER Bass-ref.
Woofers:	16 cm CONE TYPE
Impedans:	3 Ω
Udgående lydtryk:	78 dB/W (1 m)
Frekvensområde:	30 Hz til 220 Hz (−16 dB), 35 Hz til 180 Hz (−10 dB)
Dimensioner (V×H×D):	180 mm×408 mm×300 mm
Masse:	Ca. 4,3 kg
BTT262 SB-HW270	
Type:	1 WAY 1 SPEAKER Bass-ref.
Woofers:	16 cm CONE TYPE
Impedans:	3 Ω
Udgående lydtryk:	78 dB/W (1 m)
Frekvensområde:	40 Hz til 220 Hz (−16 dB), 45 Hz til 180 Hz (−10 dB)
Dimensioner (V×H×D):	145 mm×289,5 mm×258 mm
Masse:	Ca. 3,0 kg

TERMINALAFSNIT

USB:

(Forside)	
USB-standard:	USB 2.0 1 system
USB-port:	DC OUT 5 V 500 mA MAX
(Bagside)	
BTT362	
USB-port til	

kommunikationskameraet: USB 2.0 1 system
DC OUT 5 V 500 mA

SD-kortindstikssprække:	Stik: 1 system
Ethernet:	10BASE-T/100BASE-TX 1 -system

BTT362 WLAN

Antenne:	Tx 1, Rx 2
Standard	
overensstemmelse:	IEEE802.11n / IEEE802.11a / IEEE802.11g / IEEE802.11b
Transmissionssystem:	MISO-OFDM system, OFDM system, DSSS system

Overførselshastighed (standard)*:

IEEE802.11n:	Tx Maks. 150 Mbps, Rx Maks. 300 Mbps
---------------------	---

IEEE802.11g /

IEEE802.11a: Maks. 54 Mbps

IEEE802.11b: Maks. 11 Mbps

Adgangstilstand:	Infrastrukturetilstand
Sikkerhed:	WPA2-PSK (TKIP/AES) WPA-PSK (TKIP/AES) WEP (64 bit / 128 bit) (Dette apparat understøtter WPA- og WPA2-kryptering.)

Lydindgang

AUX:	× 1
-------------	-----

Digital lydindgang

Optisk:	× 1
----------------	-----

BTT362

HDMI AV-indgang:	× 2
-------------------------	-----

Samplinghastighed:	32 kHz, 44,1 kHz, 48 kHz
Lydformat:	PCM, Dolby Digital, DTS

* Overførselshastigheder er teoretiske værdier. Men den aktuelle kommunikationshastighed varierer i henhold til kommunikationsmiljøet eller det tilsluttede udstyr.

VIDEO

Signalsystem:	PAL/NTSC
Videoudgang	
Udgangsniveau:	1,0 Vp-p (75 Ω)
Udgangsstik:	Pindstik (1 system)
HDMI AV-udgang*	
Udgangsstik:	Type A (19 pin)
BT1362	
HDMI AV-indgang*	
Indgangsstik:	Type A (19 pin) 2 system
LASER-specifikation	
Klasse 1 LASER-produkt	
Bølgelængde:	790 nm (CD'er)/655 nm (DVD'er)/405 nm (BD'er)
Lasereffekt:	Ingen farlig stråling

* Denne enhed understøtter "HDAVI Control 5"-funktionen.

Specifikationer kan ændres uden varsel.

Filformat

Filformat	Udvidelse	Reference
MP3	".MP3", ".mp3"	ID3 tags (Kun titler og navnene på kunstnere)
JPEG	".JPG", ".jpg"	<ul style="list-style-type: none"> MOTION JPEG og Progressive JPEG understøttes ikke. Du kan muligvis ikke afspille filen, hvis du har redigeret mappestrukturen eller filnavnet på en PC eller en anden enhed.
DivX	".DIVX", ".divx", ".AVI", ".avi"	<ul style="list-style-type: none"> Videofilen og tekstfilen med undertekster er inden i samme mappe, og filnavnene er de samme, undtagen filudvidelserne. Nogle DivX- og MKV-filer kan muligvis ikke afspilles, afhængigt af videoopløsningen og rammehastigheden.
	Tekstfil med undertekster ".SRT", ".srt", ".SUB", ".sub", ".TXT", ".txt"	
MKV	".MKV", ".mkv"	<ul style="list-style-type: none"> Videofilen og tekstfilen med undertekster er inden i samme mappe, og filnavnene er de samme, undtagen filudvidelserne. Nogle DivX- og MKV-filer kan muligvis ikke afspilles, afhængigt af videoopløsningen og rammehastigheden.
	Tekstfil med undertekster ".SRT", ".srt", ".SSA", ".ssa", ".ASS", ".ass"	

- Ved nogle optagelsestilstande og mappestrukturer kan afspilningsrækkefølgen variere, eller afspilning er ikke muligt.

Yderligere oplysninger

■ Vis liste over sprog

Display	Sprog	Display	Sprog	Display	Sprog
ENG	Engelsk	JPN	Japansk	ARA	Arabisk
FRA	Fransk	CHI	Kinesisk	HIN	Hindi
DEU	Tysk	KOR	Koreansk	PER	Persisk
ITA	Italiensk	MAL	Malaysisk	IND	Indonesisk
ESP	Spansk	VIE	Vietnamesisk	MRI	Maori
NLD	Hollandsk	THA	Thailandsk	BUL	Bulgarsk
SVE	Svensk	POL	Polsk	RUM	Rumænsk
NOR	Norsk	CES	Tjekkisk	GRE	Græsk
DAN	Dansk	SLK	Slovakisk	TUR	Tyrkisk
POR	Portugisisk	HUN	Ungarsk	*	Andet
RUS	Russisk	FIN	Finsk		

■ Liste over sprogekoder

Sprog	Kode	Sprog	Kode	Sprog	Kode
Abkhaziansk:	6566	Islandsk:	7383	Sanskrit:	8365
Afarisk:	6565	Italiensk:	7384	Serbisk:	8382
Afrikaans:	6570	Japansk:	7465	Serbokroatisk:	8372
Albansk:	8381	Javanesisk:	7487	Shona:	8378
Ameharisk:	6577	Kannada:	7578	Sindhi:	8368
Arabisk:	6582	Kashmirisk:	7583	Singhalesisk:	8373
Armensk:	7289	Katalansk:	6765	Skotsk-gællisk:	7168
Assamesisk:	6583	Kazakhisk:	7575	Slovakisk:	8375
Aymaransk:	6589	Kinesisk:	9072	Slovensk:	8376
Azerbajjansk:	6590	Kirgisisk:	7589	Somali:	8379
Bashkir:	6665	Koreansk:	7579	Spansk:	6983
Baskisk:	6985	Korsikansk:	6779	Sundanesisk:	8385
Bengali; Bangla:	6678	Kroatisk:	7282	Slovakisk:	8386
Bhutanesisk:	6890	Kurdisk:	7585	Swahili:	8387
Bihari:	6672	Laotisk:	7679	Tagalog:	8476
Bretonesisk:	6682	Latin:	7665	Tajik:	8471
Bulgarsk:	6671	Lettisk:	7686	Tamil:	8465
Burmesisk:	7789	Lingala:	7678	Tatar:	8484
Cambodjansk:	7577	Litauisk:	7684	Telugu:	8469
Dansk:	6865	Makedonsk:	7775	Thai:	8472
Engelsk:	6978	Malay:	7783	Tibetansk:	6679
Esperanto:	6979	Malayisk:	7776	Tigrinya:	8473
Estisk:	6984	Malegassisk:	7771	Tjekkisk:	6783
Fiji:	7074	Maltesisk:	7784	Tonga:	8479
Finsk:	7073	Maori:	7773	Turkmensk:	8475
Fransk:	7082	Marathi:	7782	Twi:	8487
Frisisk:	7089	Moldavisk:	7779	Tyrkisk:	8482
Færøsk:	7079	Mongolsk:	7778	Tysk:	6869
Georgisk:	7565	Nauru:	7865	Ukrainisk:	8575
Græsk:	6976	Nepalsk:	7869	Ungarsk:	7285
Grønlandsk:	7576	Norsk:	7879	Urdu:	8582
Guarani:	7178	Oriya:	7982	Uzbekisk:	8590
Gujarati:	7185	Pashto, Pushto:	8083	Vietnamesisk:	8673
Gællisk:	7176	Persisk:	7065	Volapük:	8679
Hausa:	7265	Polsk:	8076	Walisisk:	6789
Hebraisk:	7387	Portugisisk:	8084	Wolof:	8779
Hindi:	7273	Punjabi:	8065	Xhosa:	8872
Hollandsk:	7876	Quechua:	8185	Yiddish:	7473
Hviderussisk:	6669	Rhaeto-Romansk:	8277	Yoruba:	8979
Indonesisk:	7378	Rumænsk:	8279	Zulu:	9085
Interlingua:	7365	Russisk:	8285		
Irsk:	7165	Samoan:	8377		

Indeks

A		K		S	
Audio		Kapitelafspilning	76	Sprog	
Sprog	88, 90	L		Audio	88, 90
Ændring af lyd under		LAN	67	Menu	90
afspilning	76	N		On-screen	91
B		Netværk		Soundtrack	88
BD-Live	77	Tilslutning	67	Subtitle	88, 90
D		Indstilling	70, 92	Subtitle	88
Default Settings	93	P		T	
DivX	78	Playlists	76	Trådløst LAN	67
DLNA	87	Promptmenu	75	V	
F		Q		VIERA CAST	86
Filformat	100	Quick Start	93	VIERA Link "HDAVI Control™" ...	82
Firmware	72	R		24p	88, 91
G		Radio	81	3D	79
Genoptag		Re-master	89		
afspilningsfunktion	75				
I					
iPod/iPhone	84				

VAROITUS

Laite

- Tulipalo-, sähköisku- tai vahinkovaaran välttämiseksi,
 - Älä anna tämän laitteen altistua sateelle, kosteudelle, pisaroille tai roiskeille.
 - Älä laita laitteen päälle mitään nesteitä sisältäviä esineitä kuten maljakot.
 - Käytä ainoastaan suositeltuja varusteita.
 - Älä poista suojuksia.
 - Älä korjaa tätä laitetta itse. Anna huoltopalvelut tehtäväksi pätevälle henkilöstölle.

Verkkokaapeli

- Asenna tämä laite siten, että verkkokaapeli voidaan irrottaa pistorasiasta välittömästi, jos ilmenee ongelmia.

VAARA

Laite

- Tämä tuote käyttää laseria. Laitteen käyttäminen muulla kuin näissä käyttöohjeissa mainitulla tavalla saattaa altistaa käyttäjän vaaralliselle säteilylle.
- Älä laita avotulisia esineitä kuten kynttilöitä laitteen päälle.
- Laite on tarkoitettu käytettäväksi leudoissa ilmastoissa.

Sijoitus

- Tulipalo-, sähköisku- tai vahinkovaaran välttämiseksi,
 - Älä asenna tai sijoita tätä laitetta kirjahyllyyn, suljettuun kaappiin tai muuhun rajalliseen tilaan. Varmista laitteen riittävä tuuletus.
 - Älä tuki laitteen tuuletusaukkoja lehdillä, pöytäliinalla, verhoilla tai vastaavilla esineillä.

Pursuant to at the directive 2004/108/EC, article 9(2)
 Panasonic Testing Centre
 Panasonic Marketing Europe GmbH
 Winsbergring 15, 22525 Hamburg, Germany

Panasonic Corporation
 Web Site: <http://panasonic.net>

ADVARSEL

Produkt

- For å redusere faren for brann, elektrisk støt eller skade på apparatet:
 - Utsett ikke produktet for regn, fukt, drypping eller sprut.
 - Ikke plasser objekter som er fylt med væske, som vaser, på apparatet.
 - Bruk kun anbefalt tilbehør.
 - Fjern ikke deksler.
 - Reparer ikke denne enheten selv, overlat service til kvalifisert servicepersonell.

Vekselstrømnett

- Strømuttaket må befinne seg i nærheten slik at den lett kan kobles fra uttaket umiddelbart om det oppstår problemer.

FORSIKTIG

Produkt

- Dette produktet anvender en laser. Betjening av kontroller eller justering eller andre inngrep enn de beskrevet i denne bruksanvisning kan føre til farlig bestråling.
- Plasser ikke åpen ild, slik som levende lys, oppå apparatet.
- Dette apparatet er beregnet for bruk under moderate klimaforhold.

Plassering

- For å redusere faren for brann, elektrisk støt eller skade på apparatet:
 - Ikke plasser apparatet i en bokhylle, et innebygget kabinett eller et annet lukket sted. Pass på at produktet er godt ventilert.
 - Apparatets ventilasjonsåpninger må ikke dekkes til med aviser, duker, gardiner eller lignende.

LASER-spesifikasjon**Klasse 1 LASER-produkt:**

Bølgelengde : 790 nm (CDs)/655 nm (DVDs)/405 nm (BDs)

Laserstyrke : Ingen farlig stråling sendes ut

